

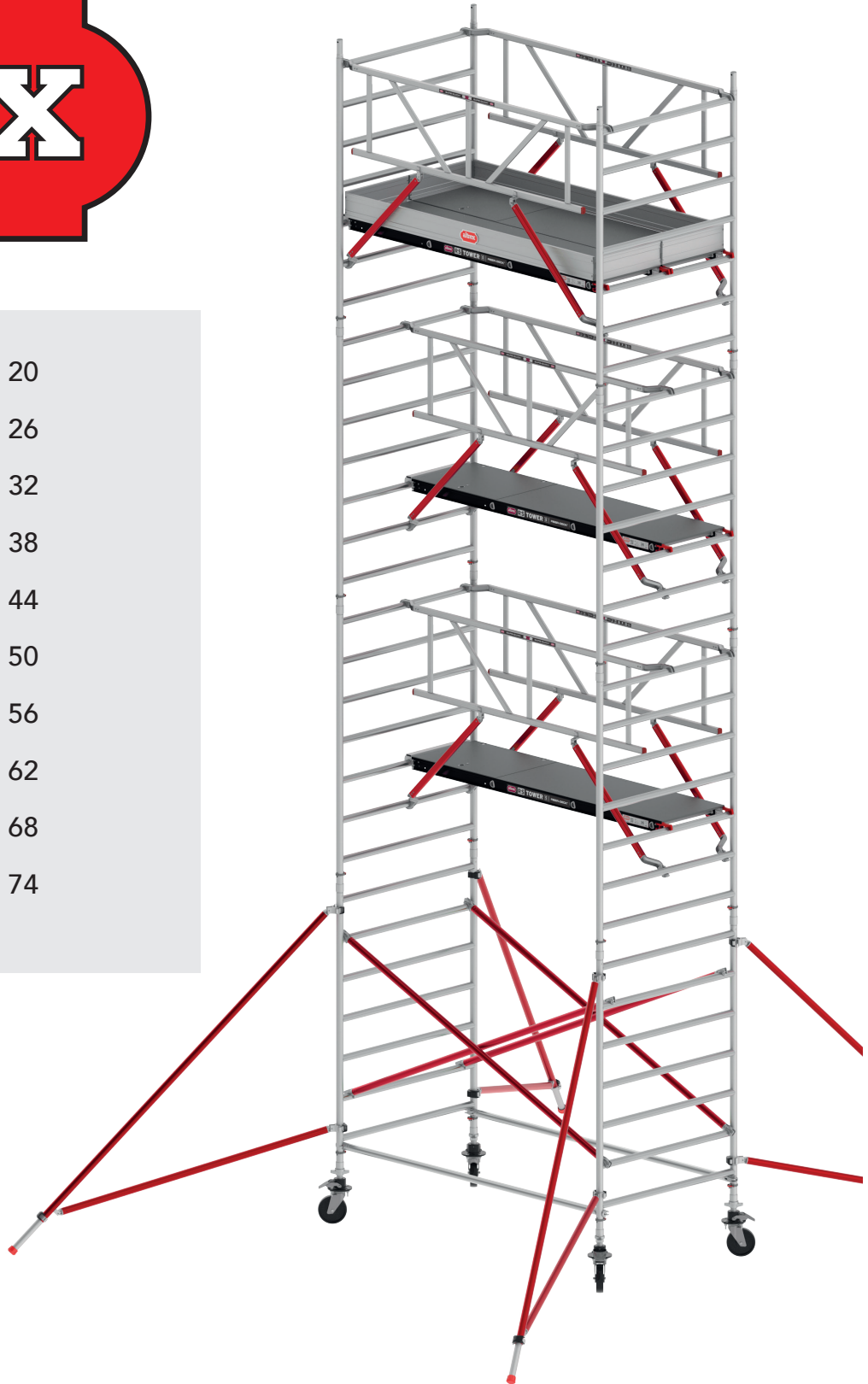

# RS TOWER 51/51+/52/54/55 Safe-Quick® Guardrail





1.	NL	Nederlands	20
2.	EN	English	26
3.	FR	Français	32
4.	DE	Deutsch	38
5.	ES	Español	44
6.	PT	Português	50
7.	IT	Italiano	56
8.	PL	Polski	62
9.	CS	Česky	68
10.	SK	Slovenčina	74





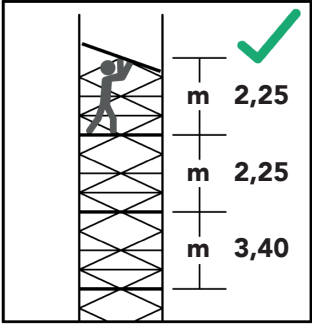
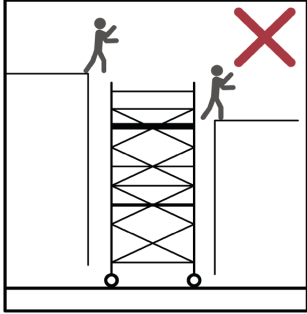
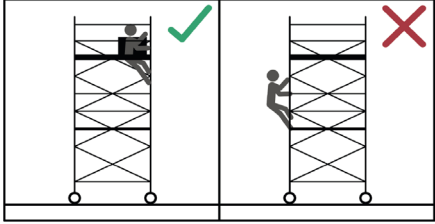
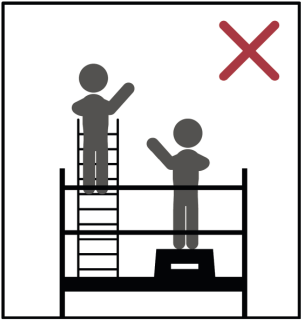
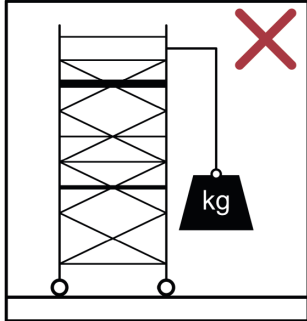
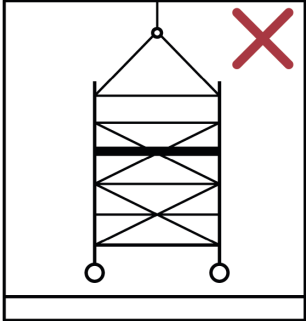
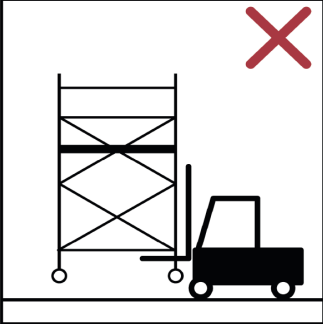
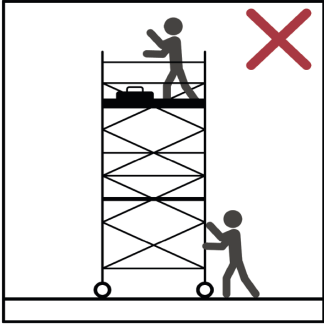
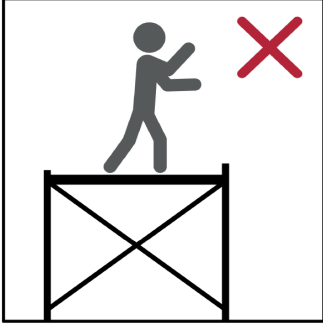
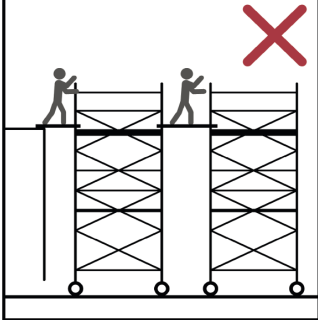
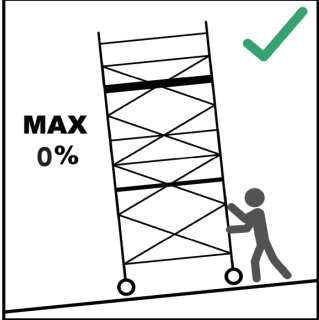
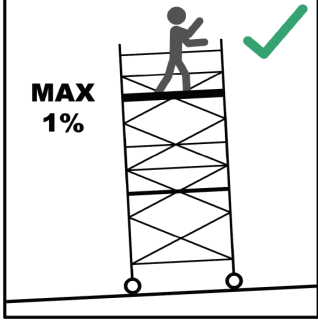
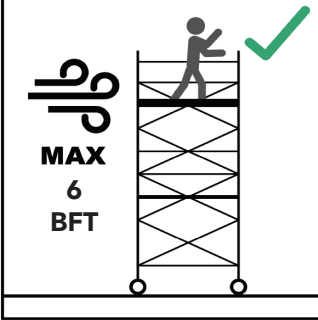











# T1.







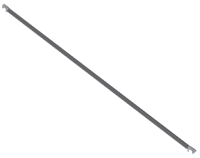

		
<p>T1.1</p>	<p>T1.2</p>	<p>T1.3</p>
		
<p>T1.4</p>	<p>T1.5</p>	<p>T1.6</p>
		
<p>T1.7</p>	<p>T1.8</p>	<p>T1.9</p>
		
<p>T1.10</p>	<p>T1.11</p>	<p>T1.12</p>
		
<p>T1.13</p>	<p>T1.14</p>	

# T2.









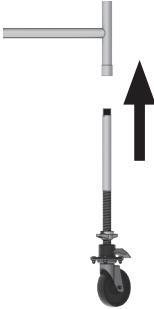

	301107	7.6	B= 0,75	NL	Opbouwframe 7 sports	PT	Bastidor 7
	301507	8.5	B= 0,90	EN	Frame 7 rungs	IT	Telaio 7
	301607	10.9	B =1,35	FR	Cadre 7 échelons	PL	Rama 7
				DE	Aufbaurahmen 7 Sprossen	CZ	Svislý rám 7
				ES	Bastidor 7 peldaños	SK	Priečnik 7
	301104	4.5	B= 0,75	NL	Opbouwframe 4 sports	PT	Bastidor 4
	301504	5.1	B= 0,90	EN	Frame 4 rungs	IT	Telaio 4
	301604	6.5	B =1,35	FR	Cadre 4 échelons	PL	Rama 4
				DE	Aufbaurahmen 4 Sprossen	CZ	Svislý rám 4
				ES	Bastidor 4 peldaños	SK	Priečnik 4
 	C1: 511230	5.2	Ø 200	NL	Wiel	PT	Rodízio
				EN	Wheel	IT	Ruota
	C2: 326015 (4)	6.7	Ø 150	FR	Roue	PL	Kółko jezdne
	C2: 322013 (1)	1.5	Ø 150	DE	Rad	CZ	Pojezdové kolo
				ES	Rueda	SK	Koleso
  	Wood ↓			NL	Platform met luik	PT	Plataforma com porta
	304410	14.8	L= 1.85	EN	Platform with trapdoor	IT	Piattaforma con botola
	304510	18.7	L= 2.45	FR	Plate-forme à trappe	PL	Podest z klapą
	304610	23.6	L= 3.05	DE	Platform mit Luke	CZ	Podlahový dílec s průřezem
	Fiber-Deck® ↓			ES	Plataforma con trampilla	SK	Plošina s prielezom
	305210	10.8	L= 1.85				
	305310	13.7	L= 2.45				
305410	17.3	L= 3.05					
  	Wood ↓			NL	Platform zonder luik	PT	Plataforma sem porta
	304420	14.4	L= 1.85	EN	Platform without trapdoor	IT	Piattaforma senza botola
	304520	18.4	L= 2.45	FR	Plate-forme sans trappe	PL	Podest bez klapą
	304620	23.3	L= 3.05	DE	Platform ohne Luke	CZ	Podlahový dílec plný
	Fiber-Deck® ↓			ES	Plataforma sin trampilla	SK	Plošina bez prielezu
	305220	10.1	L= 1.85				
	305320	13.3	L= 2.45				
305420	16.7	L= 3.05					
	360265	7.1	L= 1.85		Safe-Quick® Guardrail		
	360266	8.5	L= 2.45				
	360267	9.8	L= 3.05				
	303704	1.9	L= 1.85	NL	Horizontaal schoor	PT	Braço horizontal
	303706	2.3	L= 2.45	EN	Horizontal Brace	IT	Puntello orizzontale
	303708	2.6	L= 3.05	FR	Lisse	PL	Stężenie poziome
				DE	Horizontalstrebe	CZ	Podélník/ zábradlí
				ES	Tirante Horizontal	SK	Vodorovné stuženie

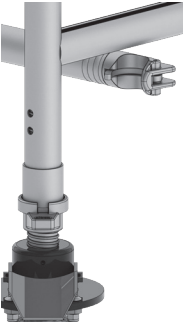
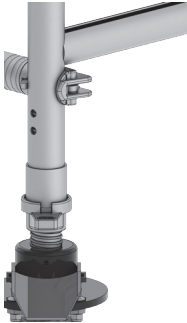

H		303741	1.8	L= 1.85	NL	Diagonaal schoor	PT	Braço diagonal
		303727	2.2	L= 2.45	EN	Diagonal Brace	IT	Puntello diagonale
		303742	2.6	L= 3.05	FR	Diagonale	PL	Stężenie ukośne
					DE	Diagonalstrebe	CZ	Úhlopříčné tužidlo
				ES	Tirante Diagonal	SK	Uhlopriečne stuženie	
I-1		513010	8.4		NL	Driehoekstabilisator	PT	Estabilizador
				EN	Triangular stabilizer	IT	Stabilizzatore	
I-2		513001	6.5	max. 4.2 m PH	FR	Stabilisateur triangulaire	PL	Trójkątny stabilizator
				DE	Dreieckausleger	CZ	Stabilizátor	
				ES	Estabilizador Triangular	SK	Trojuhelníkový stabilizátor	
J		305801	7.9	B x L= 0.75x1.85	NL	Kantplankset	PT	Conjunto de resguardo
		305802	9.7	B x L= 0.75x2.45	EN	Toeboard set	IT	Tavole fermapiede
		305803	11.3	B x L= 0.75x3.05	FR	Lot de plinthes	PL	Zestaw bortnic
		305804	9.7	B x L= 1.35x1.85	DE	Bordbretter-Satz	CZ	Zarážky u podlahy-sada
		305805	11.5	B x L= 1.35x2.45	ES	Rodapié Aluminio	SK	Sada zarážok
		305806	13.2	B x L= 1.35x3.05				
K		321005		B= 0,75	NL	Vouwframe 6 sports	PT	Base rebatível
		322060		B= 1,35	EN	Folding unit 6 rungs	IT	Unità pieghevole
					FR	Échafaudage pliant 6 échelons	PL	Rama wieży składanej
					DE	Klappgerüststrahlen 6 Sprossen	CZ	Skládací rám 6 příčlemi
					ES	Conjunto plegable 6 peldaños	SK	Skladací rám
L		415271	5.0		NL	Ballast	PT	Contrapeso
					EN	Counterweight	IT	Zavorra
					FR	Contre-poids	PL	Obciążnik balastowy
					DE	Ballastgewicht	CZ	Zátěž
					ES	Contrapeso	SK	Závažie
M		415277	2.0		NL	Ballasthouder	PT	Suporte de contrapeso
					EN	Counterweight holder	IT	Sostegno della zavorra
					FR	Support à contre-poids	PL	Uchwyt obciążnika balastowego
					DE	Ballasthalter	CZ	Držák zátěže
					ES	Suporte contrapesos	SK	Držadlo na závažie
N		306017	1.8		NL	Opstapbeugel	PT	Estribo de degraus
					EN	Step stirrup	IT	Staffa del passo
					FR	l'étrier d'accès	PL	Dodatkowy stopień
					DE	Aufstiegsbügel	CZ	Nástupní třmen
					ES	Escalón de grados	SK	Strmeň stúpačky
O		309106	3,7		NL	Afsteun- en verankeringsbuis	PT	Suporte e tubo de ancoragem
					EN	Wall support and anchorage tube	IT	Supporto e un palo di ancoraggio
					FR	Tube d'ancrage et d'appui	PL	Rurę podpierającą i kotwiącą
					DE	Stütz- und Verankerungsrohr	CZ	Podpěru a kotvicí trubku
					ES	Tubo de soporte y anclaje	SK	Opornú a kotviacu tyč

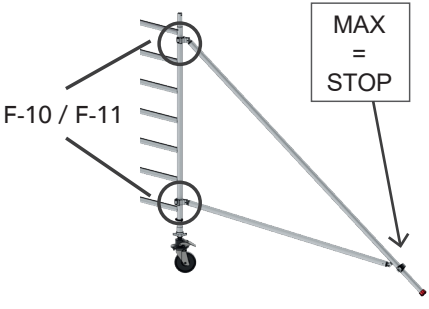
# T3.

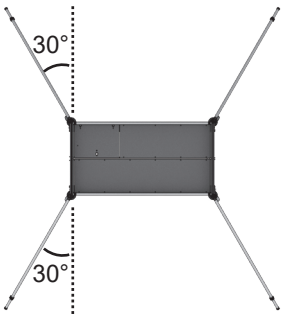
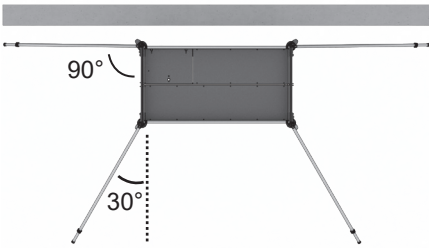
		
<p>T3.1</p>	<p>T3.2</p>	<p>T3.3</p>
		
<p>T3.4</p>	<p>T3.5</p>	
		
<p>T3.6</p>	<p>T3.7</p>	<p>T3.8</p>
		
<p>T3.9</p>	<p>T3.10</p>	<p>T3.11</p>
		
<p>T3.12</p>	<p>T3.13</p>	

T3.14	T3.15	T3.16
T3.17	T3.18	T3.19
T3.20	T3.21	T3.22
T3.23	T3.24	T3.25
T3.26	T3.27	

# T4. RS TOWER 51/51+ Safe-Quick® Guardrail

Working height (WH)  
3.2 m / 5.2 m / 7.2 m / 9.2 m

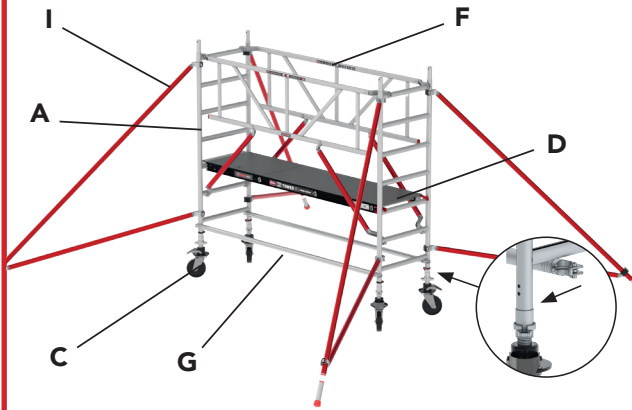

A1

Working height (WH)  
4.2 m / 6.2 m / 8.2 m / 10.2 m

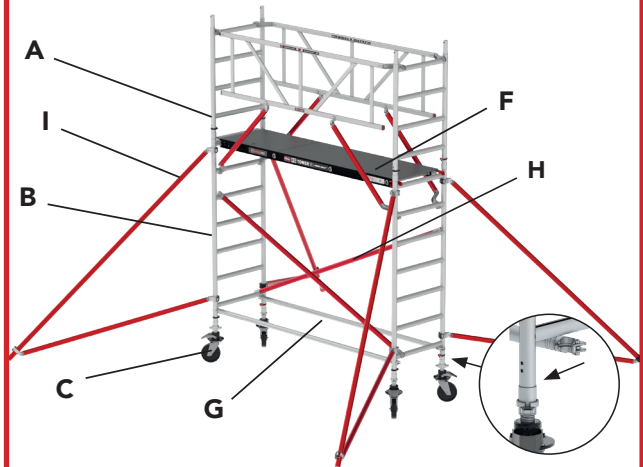

A2

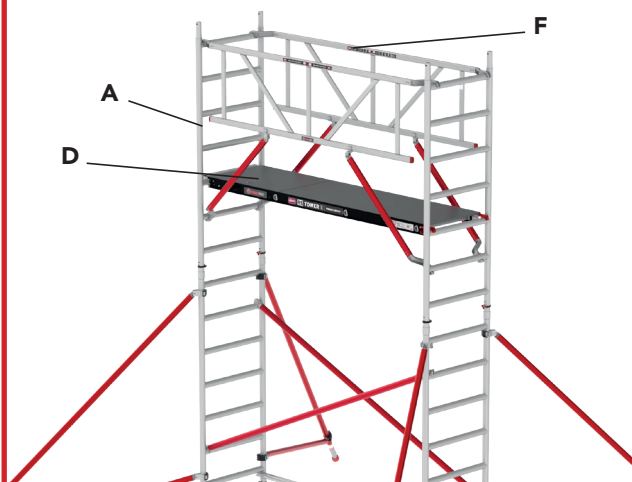

B1

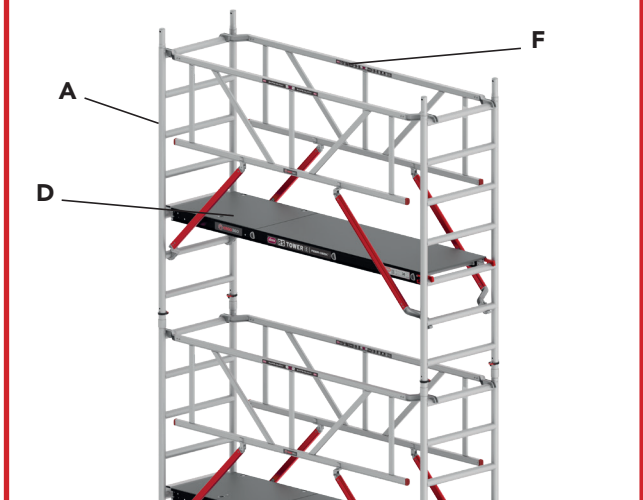

B2

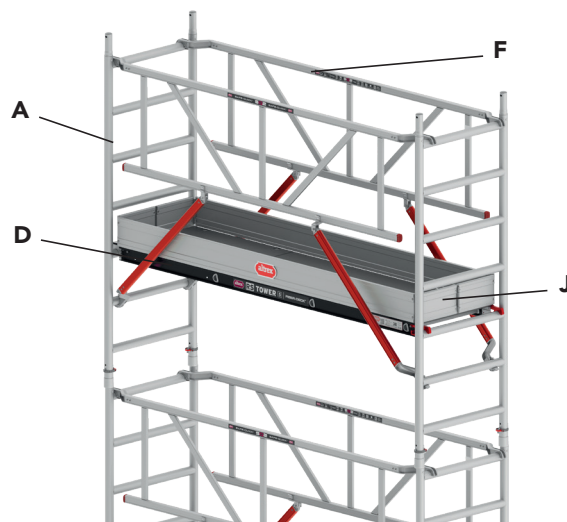

C

→ T6

# T5. RS TOWER 52 Safe-Quick® Guardrail

Working height (WH)  
3.2 m / 5.2 m / 7.2 m / 9.2 m / 11.2 m / 13.2 m

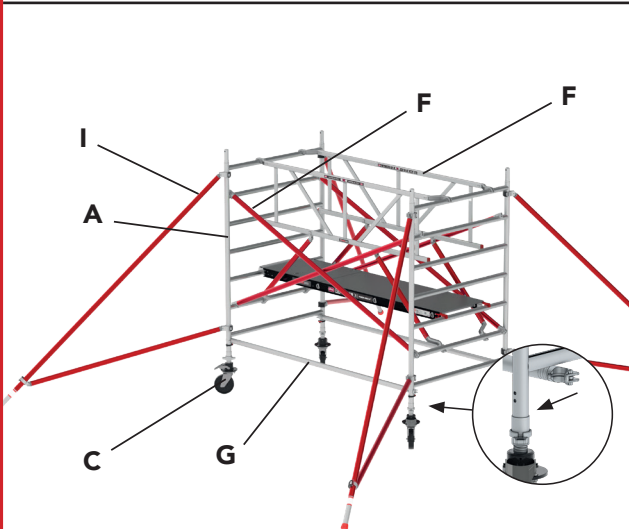

A1

Working height (WH)  
4.2 m / 6.2 m / 8.2 m / 10.2 m / 12.2 m / 14.2 m

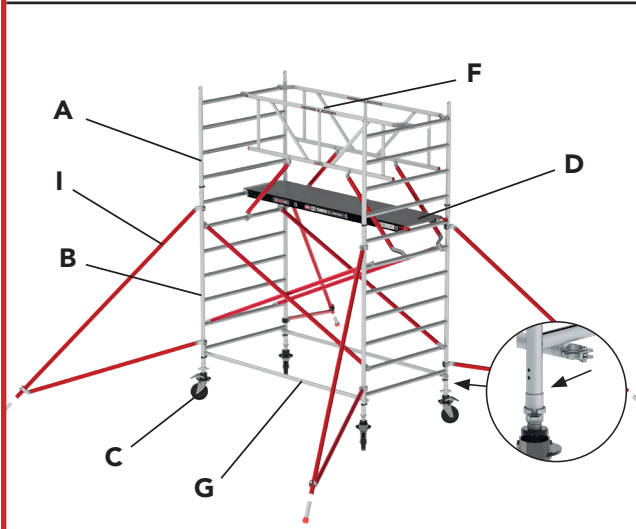

A2

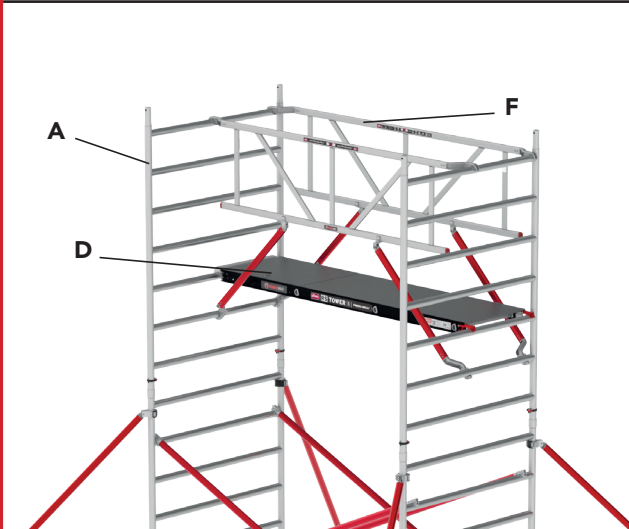

B1

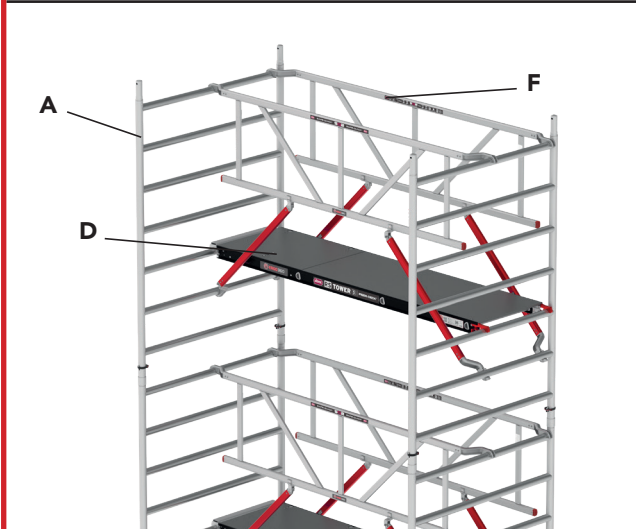

B2

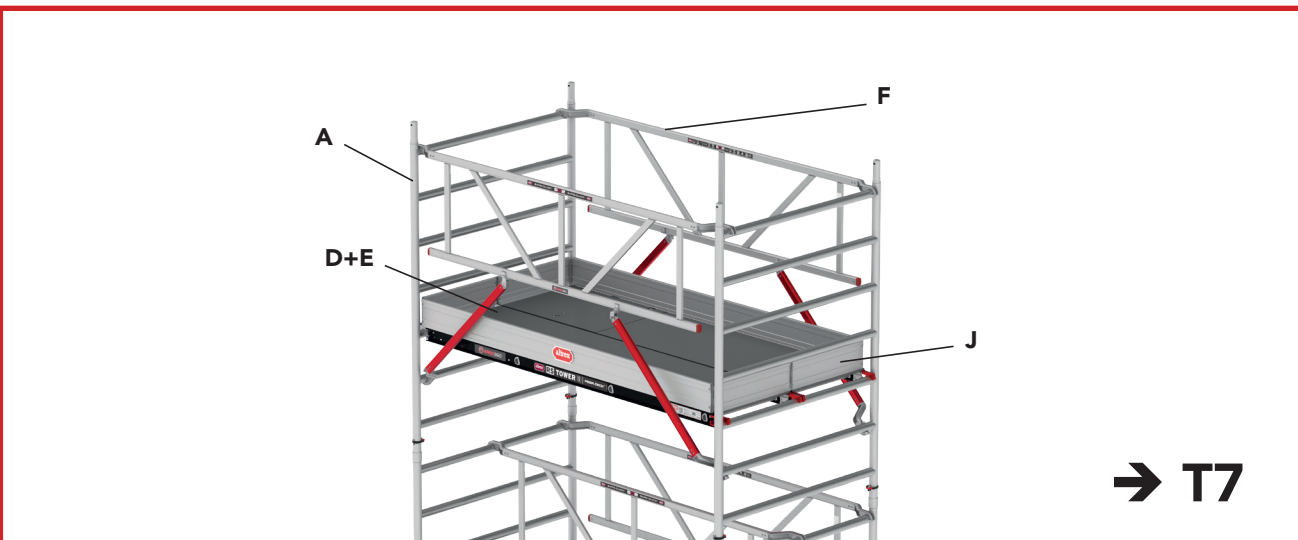







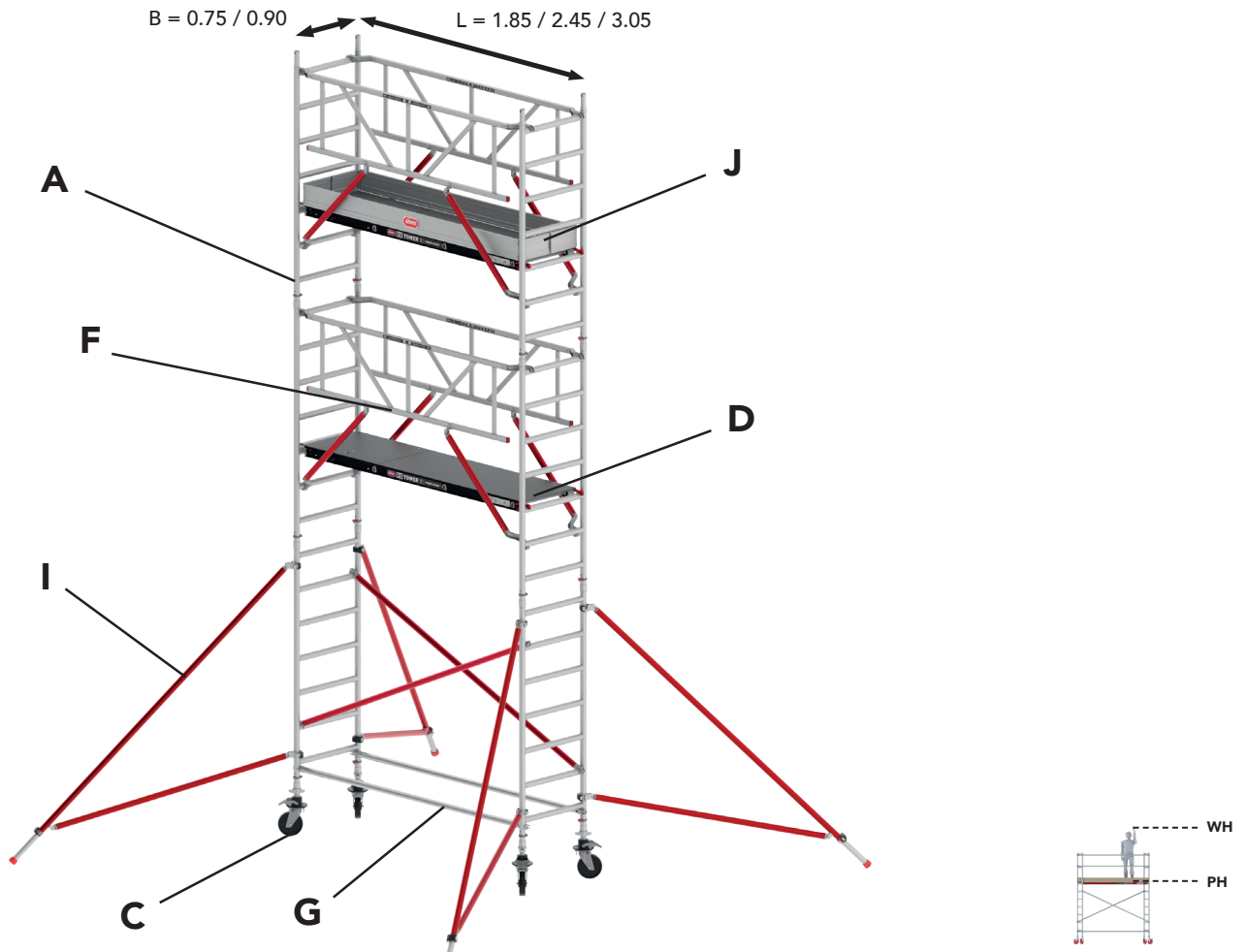





C

→ T7

# T6. RS TOWER 51/51+ Safe-Quick® Guardrail



	2.20 m	3.20 m	4.20 m	5.20 m	6.20 m	7.20 m	8.20 m
PH	2.20 m	3.20 m	4.20 m	5.20 m	6.20 m	7.20 m	8.20 m
WH	4.20 m	5.20 m	6.20 m	7.20 m	8.20 m	9.20 m	10.20 m
<b>A</b> 	2	4	4	6	6	8	8
<b>B</b> 	2	-	2	-	2	-	2
<b>C-1</b> 	4	4	4	4	4	4	4
<b>D</b> 	1	2	2	2	3	3	4
<b>F</b> 	2	4	4	4	6	6	8
<b>G</b> 	2	2	2	2	2	2	2
<b>H</b> 	2	-	2	2	2	2	2
<b>I-1</b> 	-	-	-	4	4	4	4
<b>I-2</b> 	4	4	4	-	-	-	-
<b>J</b> 	1	1	1	1	1	1	1
<b>N</b> 	1	1	1	1	1	1	1
MAX KG 	250	500	500	500	750	750	750

PH	2.20 m	3.20 m	4.20 m
WH	4.20 m	5.20 m	6.20 m

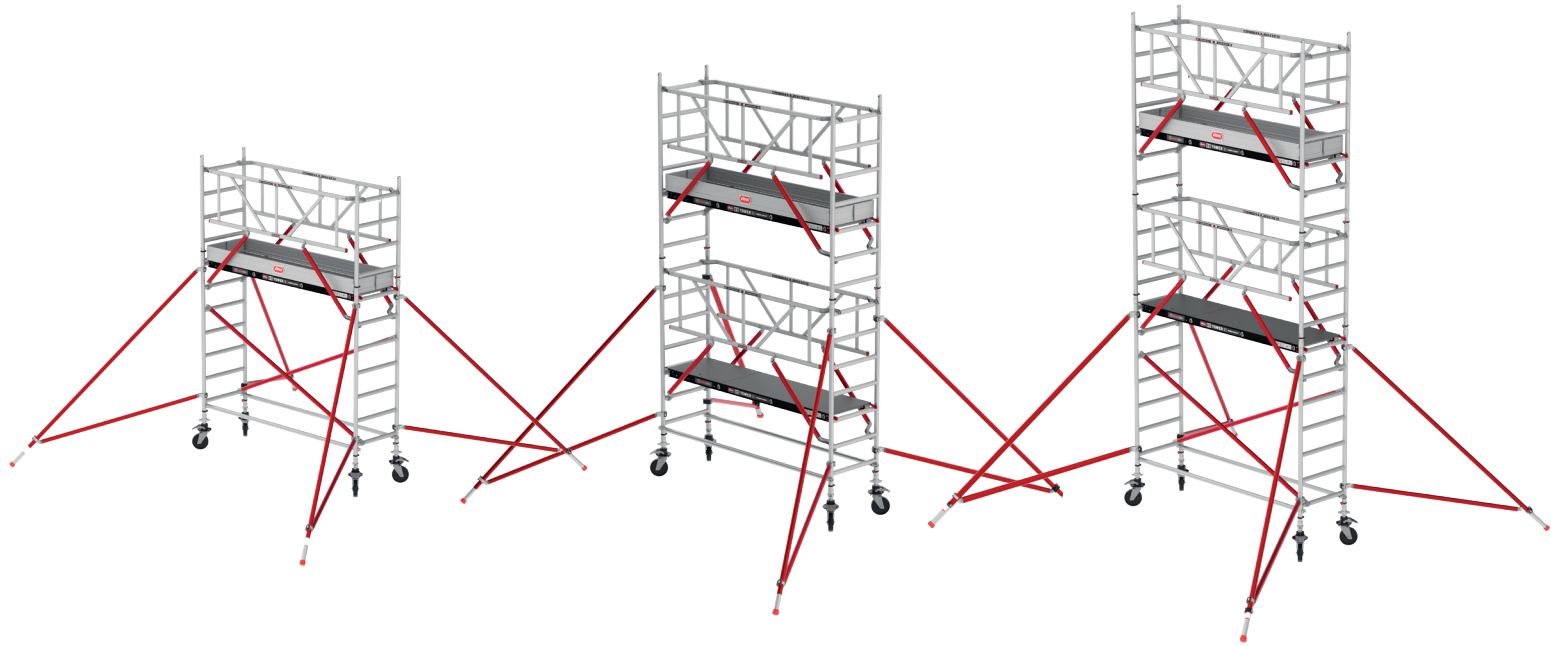

PH	5.20 m	6.20 m	7.20 m	8.20 m
WH	7.20 m	8.20 m	9.20 m	10.20 m

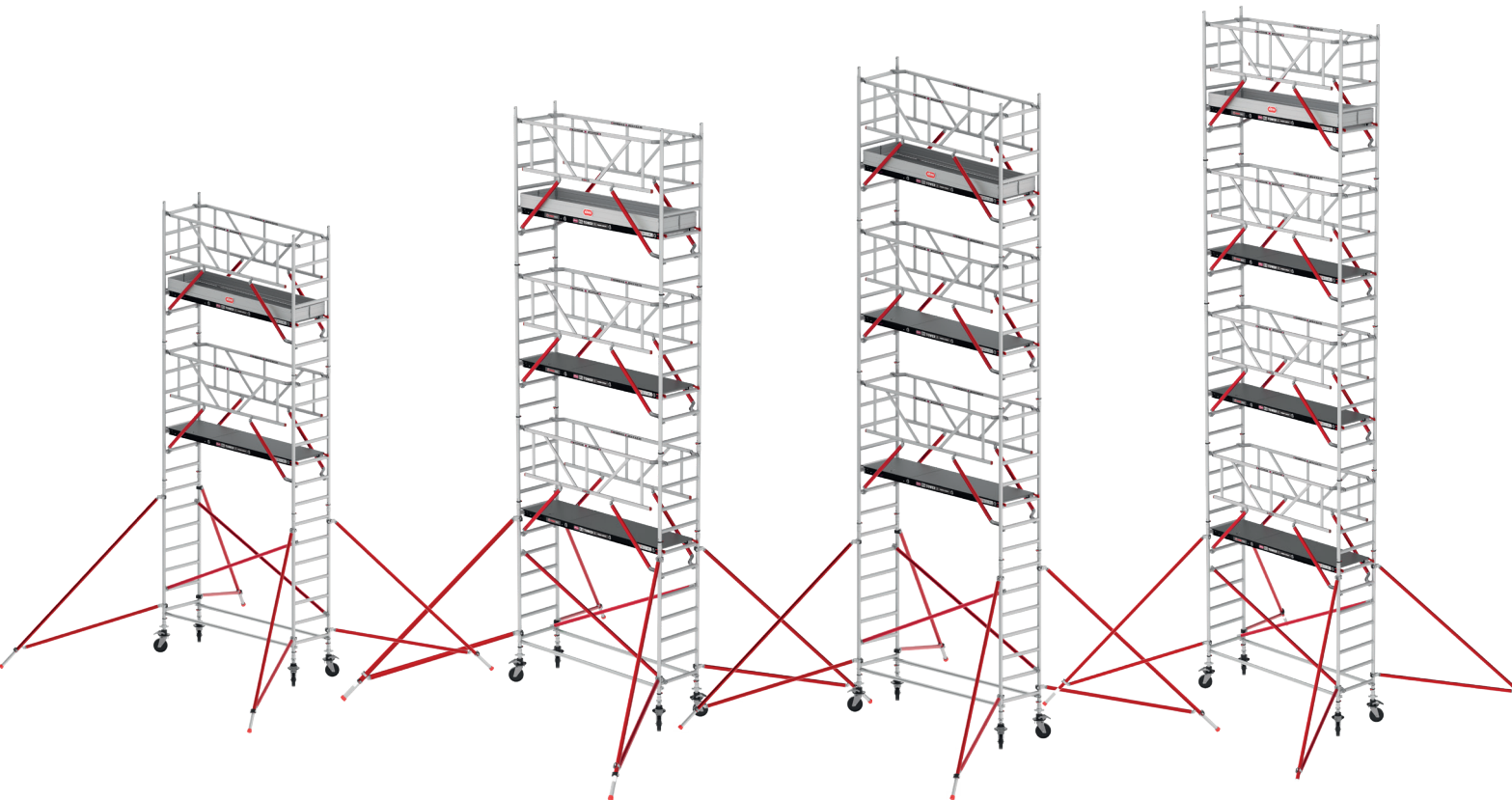

# T7. RS TOWER 52 Safe-Quick® Guardrail

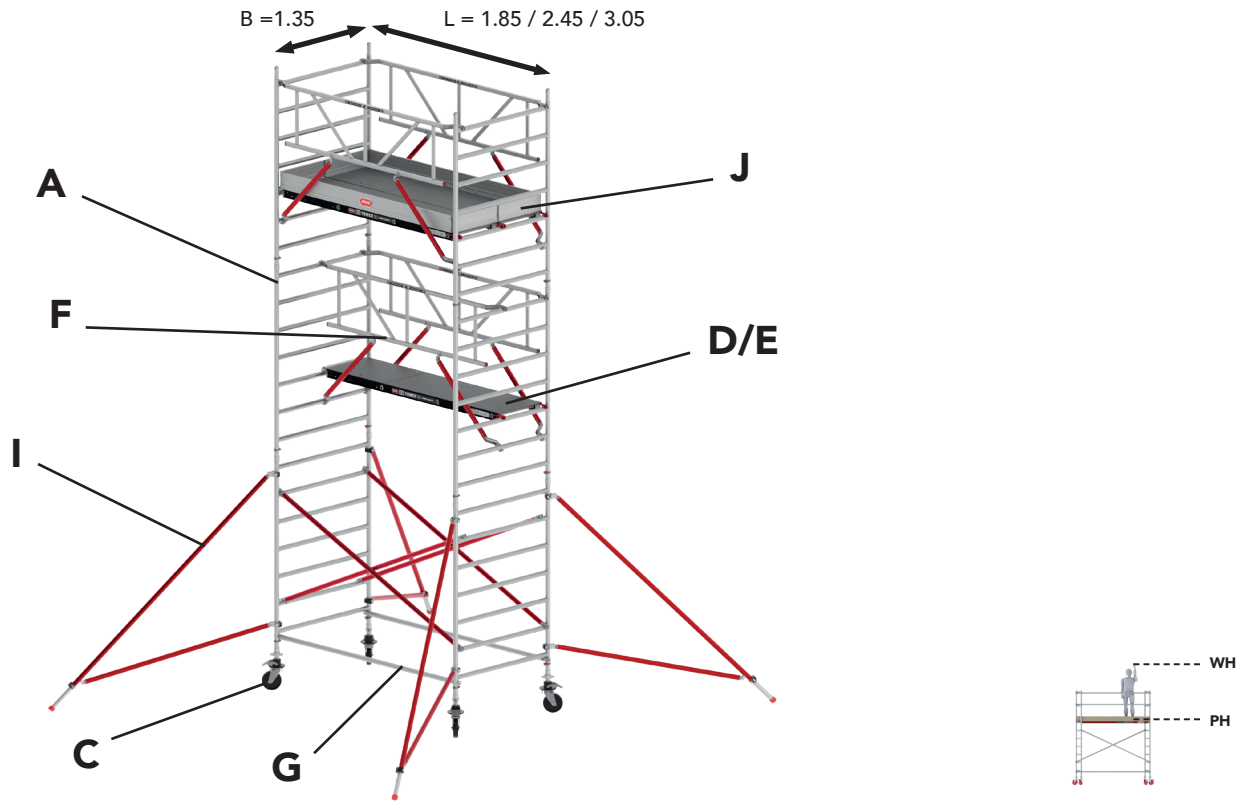

PH	2.20 m	3.20 m	4.20 m	5.20 m	6.20 m	7.20 m	8.20 m	9.20 m	10.20 m	11.20 m	12.20 m
WH	4.20 m	5.20 m	6.20 m	7.20 m	8.20 m	9.20 m	10.20 m	11.20 m	12.20 m	13.20 m	14.20 m
<b>A</b>	2	4	4	6	6	8	8	10	10	12	12
<b>B</b>	2	-	2	-	2	-	2	-	2	-	2
<b>C-1</b>	4	4	4	4	4	4	4	4	4	4	4
<b>D</b>	1	2	2	2	3	3	4	4	5	5	6
<b>E</b>	1	1	1	1	1	1	1	1	1	1	1
<b>F</b>	2	4	4	4	6	6	8	8	10	10	12
<b>G</b>	2	2	2	2	2	2	2	2	2	2	2
<b>H</b>	4	-	4	4	4	4	4	4	4	4	4
<b>I-1</b>	-	-	-	4	4	4	4	4	4	4	4
<b>I-2</b>	4	4	4	-	-	-	-	-	-	-	-
<b>J</b>	1	1	1	1	1	1	1	1	1	1	1
<b>N</b>	1	1	1	1	1	1	1	1	1	1	1
<b>MAX KG</b>	500	750	750	750	750	750	750	750	750	750	750

PH	2.20 m	3.20 m	4.20 m
WH	4.20 m	5.20 m	6.20 m

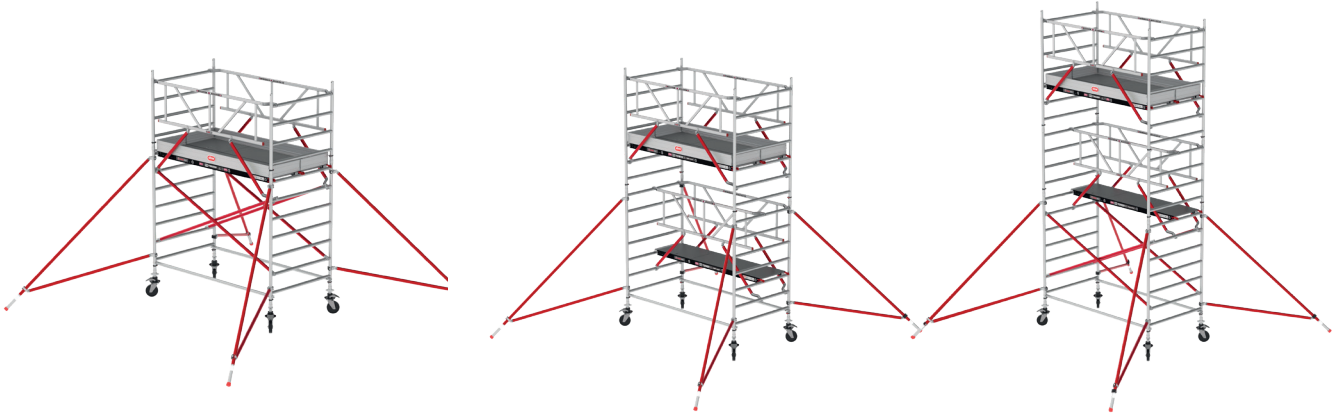

PH	5.20 m	6.20 m	7.20 m	8.20 m
WH	7.20 m	8.20 m	9.20 m	10.20 m

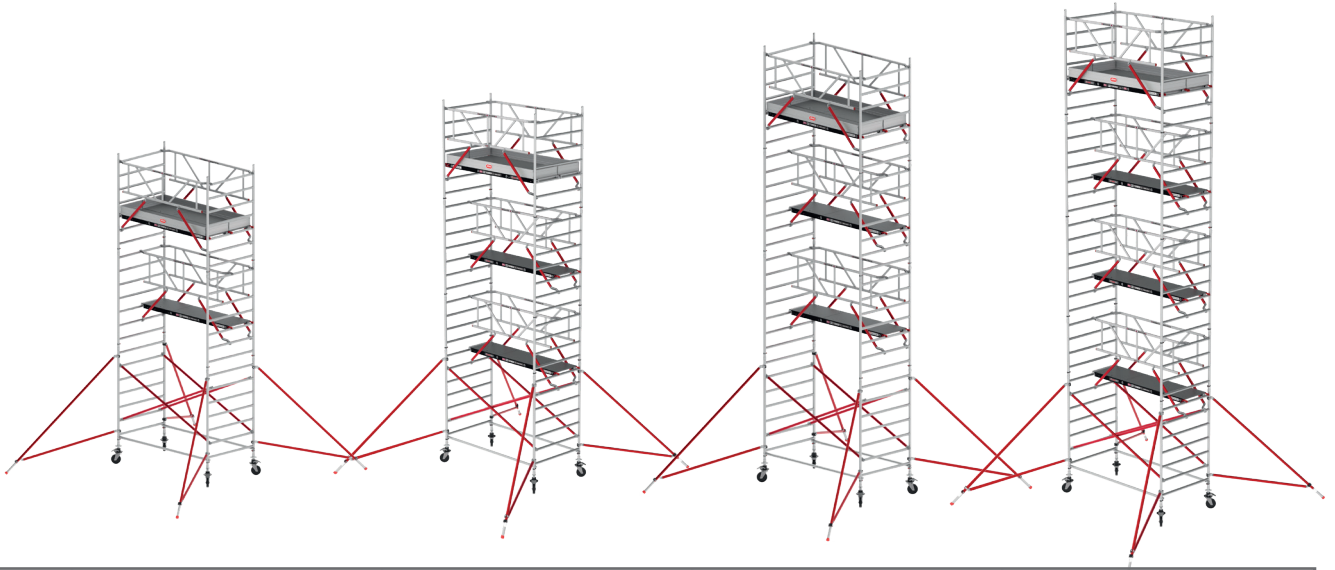

PH	9.20 m	10.20 m	11.20 m	12.20 m
WH	11.20 m	12.20 m	13.20 m	14.20 m

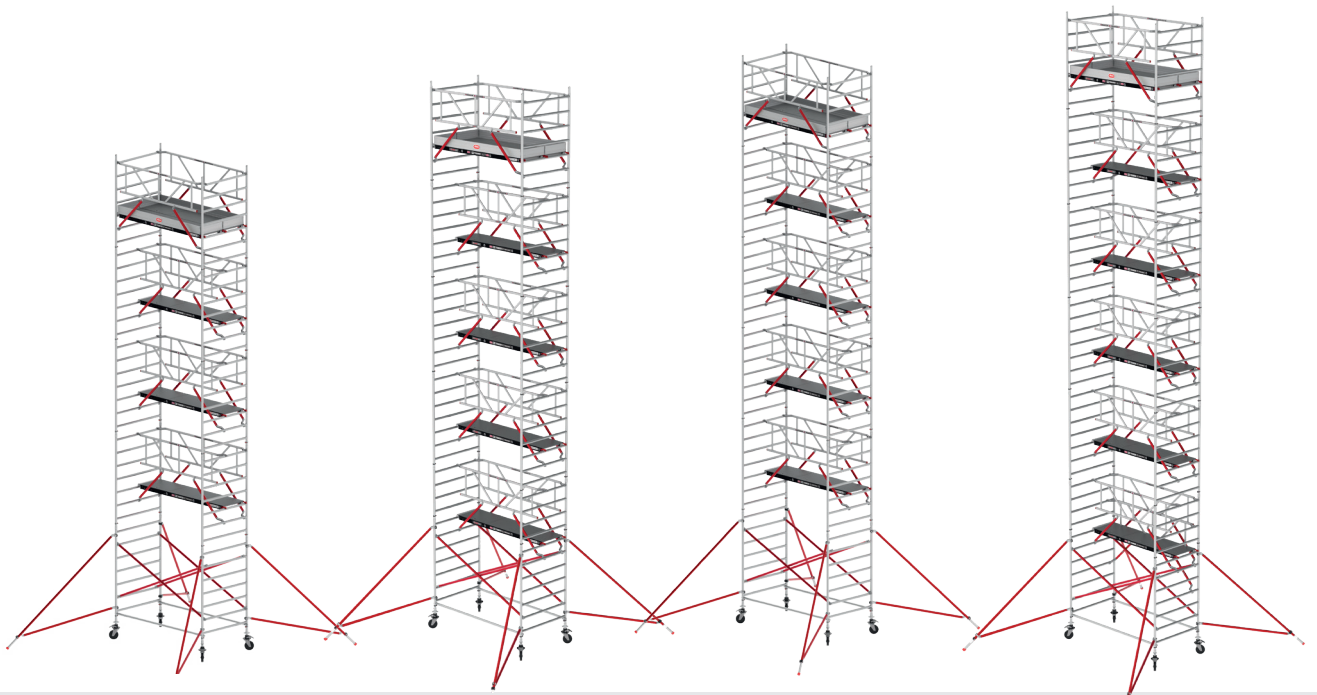

# T8. RS TOWER 54 Safe-Quick® Guardrail

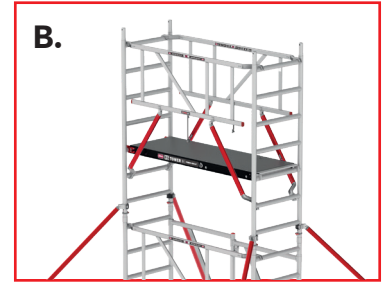
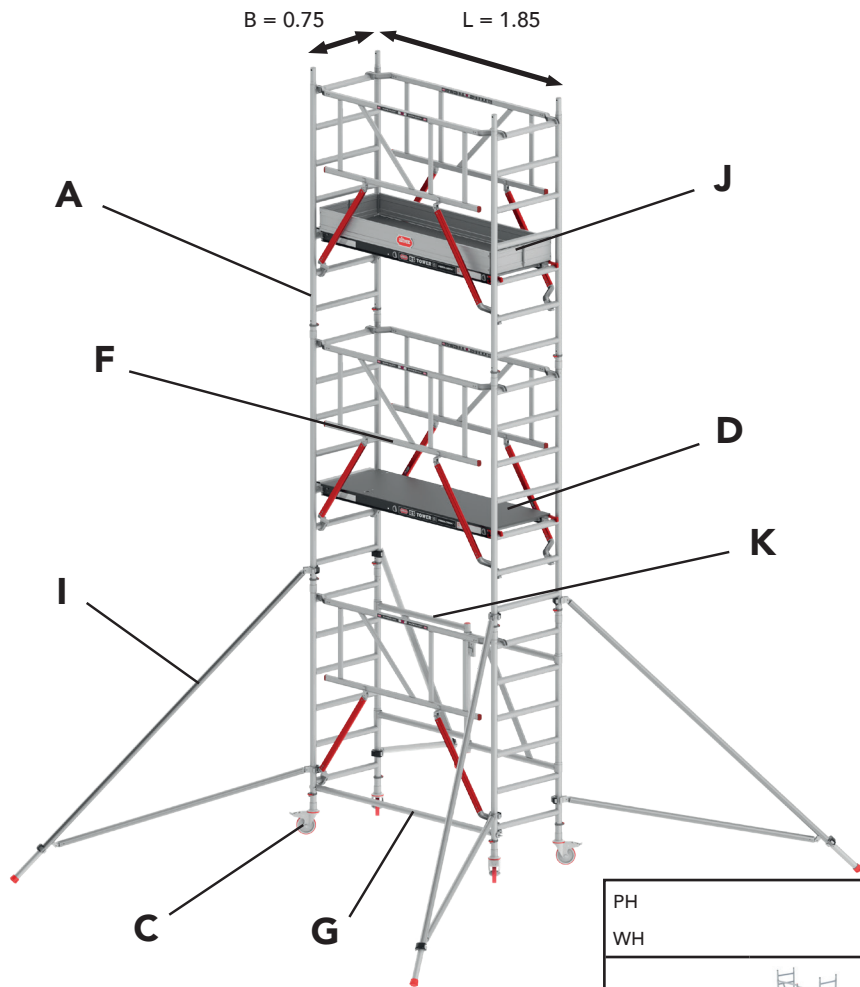

PH	2.80 m	4.80 m	6.80 m
WH	4.80 m	6.80 m	8.80 m
<b>K</b>	1	1	1
<b>A</b>	2	4	6
<b>C-1</b>	-	4	4
<b>C-2</b>	4	-	-
<b>D</b>	2	2	3
<b>F</b>	3	5	7
<b>G</b>	1	1	1
<b>I-1</b>	-	4	4
<b>I-2</b>	4	-	-
<b>J</b>	1	1	1
<b>N</b>	1	1	1
<b>MAX KG</b>	250	500	750

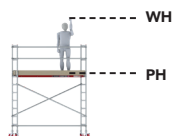

# T9. RS TOWER 55 Safe-Quick® Guardrail

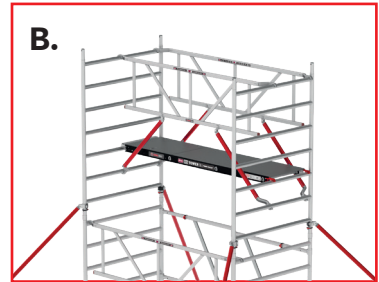
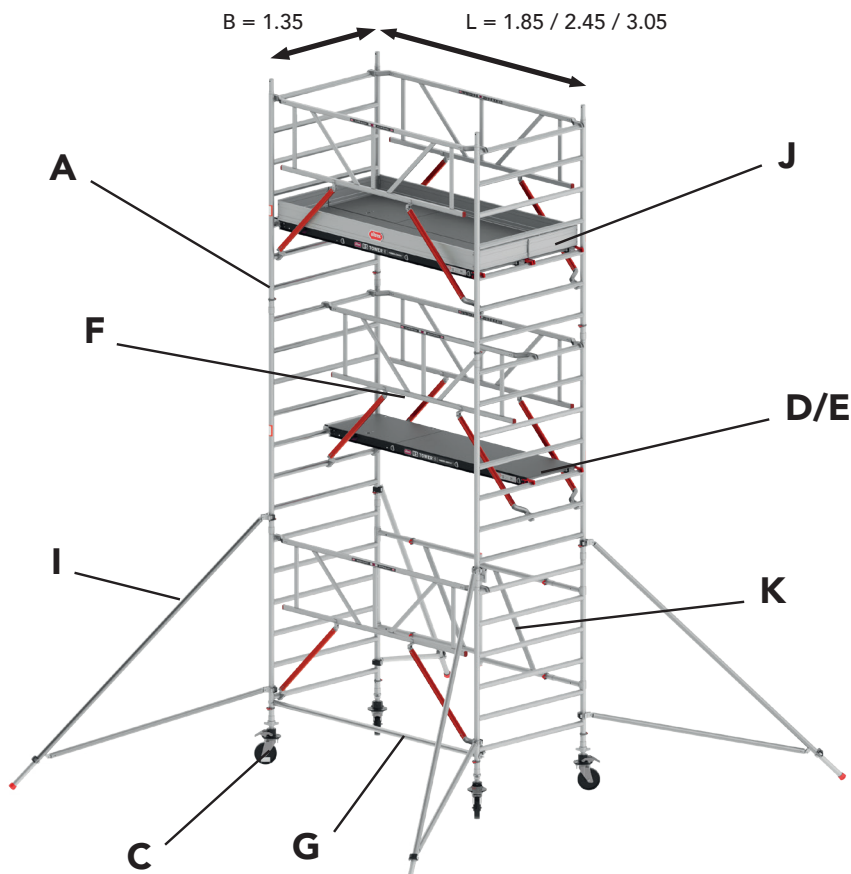

PH	2.80 m	4.80 m	6.80 m	8.80 m	10.80 m
WH	4.80 m	6.80 m	8.80 m	10.80 m	12.80 m
<b>K</b>	1	1	1	1	1
<b>A</b>	2	4	6	8	10
<b>C-1</b>	-	4	4	4	4
<b>C-2</b>	4	-	-	-	-
<b>D</b>	2	2	3	4	5
<b>E</b>	1	1	1	1	1
<b>F</b>	3	5	7	9	11
<b>G</b>	1	1	1	1	1
<b>I-1</b>	-	4	4	4	4
<b>I-2</b>	4	-	-	-	-
<b>J</b>	1	1	1	1	1
<b>N</b>	1	1	1	1	1
<b>MAX KG</b>	500	500	750	750	750

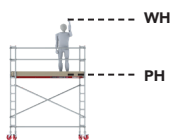

# T10.

RS TOWER 51

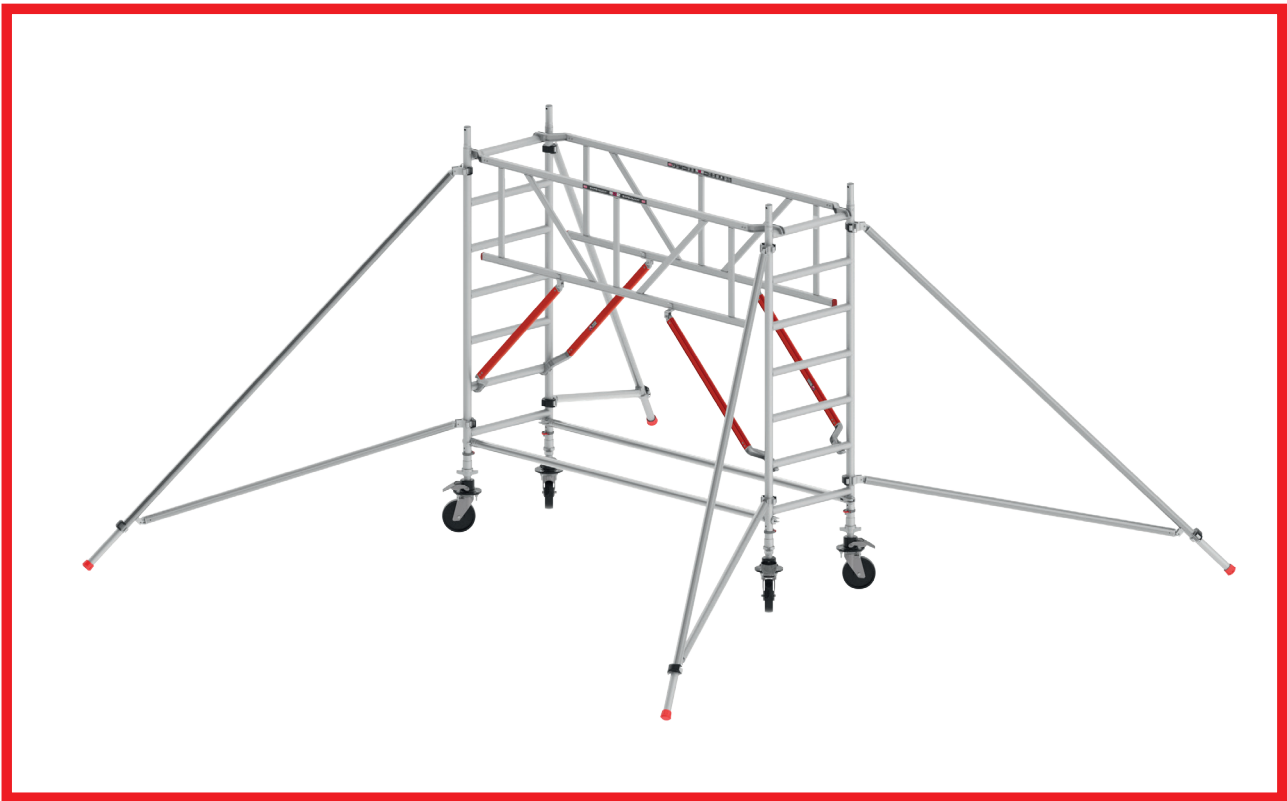

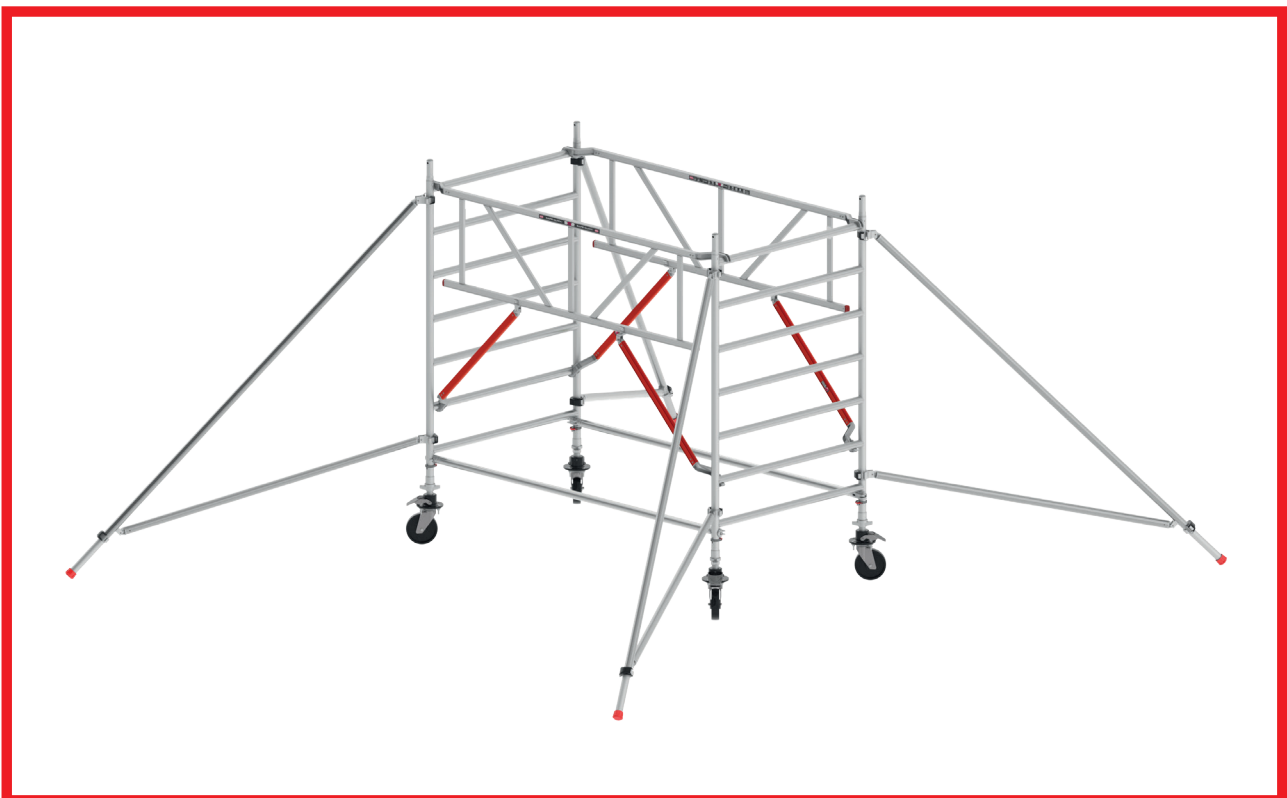

RS TOWER 52





# T11.



## RS TOWER 51-S



		KG						#  5kg						#  5kg					
		Indoor use						Outdoor use											
PH	WH	Wood			Fiber-Deck®			Wood			Fiber-Deck®			Wood			Fiber-Deck®		
		1.85	2.45	3.05	1.85	2.45	3.05	1.85	2.45	3.05	1.85	2.45	3.05	1.85	2.45	3.05	1.85	2.45	3.05
2.20 m	4.20 m	118	129	140	114	124	134	0	0	0	0	0	0	0	0	0	0	0	0
3.20 m	5.20 m	147	162	180	139	152	167	0	0	0	0	0	0	0	0	0	0	0	0
4.20 m	6.20 m	163	180	199	155	170	186	0	0	0	0	0	0	0	0	0	0	0	0
5.20 m	7.20 m	184	202	222	176	192	210	0	0	0	0	0	0	0	0	1	0	1	1
6.20 m	8.20 m	214	238	265	202	223	246	0	0	0	0	0	0	1	2	3	2	3	4
7.20 m	9.20 m	228	253	281	216	238	262	0	0	0	0	0	0	3	4	7	4	5	7
8.20 m	10.20 m	259	289	323	243	269	298	0	0	0	0	0	0	6	7	9	6	8	10



## RS TOWER 51-S PLUS

		KG						#  5kg						#  5kg					
		Indoor use						Outdoor use											
PH	WH	Wood			Fiber-Deck®			Wood			Fiber-Deck®			Wood			Fiber-Deck®		
		1.85	2.45	3.05	1.85	2.45	3.05	1.85	2.45	3.05	1.85	2.45	3.05	1.85	2.45	3.05	1.85	2.45	3.05
2.20 m	4.20 m	118	128	139	114	123	133	0	0	0	0	0	0	0	0	0	0	0	0
3.20 m	5.20 m	151	167	185	143	157	172	0	0	0	0	0	0	0	0	0	0	0	0
4.20 m	6.20 m	165	182	200	157	172	188	0	0	0	0	0	0	0	0	0	0	0	0
5.20 m	7.20 m	180	196	215	172	186	202	0	0	0	0	0	0	0	0	0	1	1	1
6.20 m	8.20 m	215	238	264	203	223	245	0	0	0	0	0	0	1	1	3	2	2	4
7.20 m	9.20 m	226	250	276	214	235	257	0	0	0	0	0	0	4	4	5	5	5	6
8.20 m	10.20 m	262	292	325	246	272	300	0	0	0	0	0	0	7	7	8	8	8	9

## RS TOWER 52-S

		KG						#  5kg						#  5kg					
		Indoor use						Outdoor use											
PH	WH	Wood			Fiber-Deck®			Wood			Fiber-Deck®			Wood			Fiber-Deck®		
		1.85	2.45	3.05	1.85	2.45	3.05	1.85	2.45	3.05	1.85	2.45	3.05	1.85	2.45	3.05	1.85	2.45	3.05
2.20 m	4.20 m	153	169	186	144	158	173	0	0	0	0	0	0	0	0	0	0	0	0
3.20 m	5.20 m	176	196	218	163	181	199	0	0	0	0	0	0	0	0	0	0	0	0
4.20 m	6.20 m	204	226	251	191	211	232	0	0	0	0	0	0	0	0	0	0	0	0
5.20 m	7.20 m	220	243	268	208	228	249	0	0	0	0	0	0	1	0	0	2	0	0
6.20 m	8.20 m	262	291	324	246	271	299	0	0	0	0	0	0	4	1	0	5	2	1
7.20 m	9.20 m	271	300	333	255	280	308	0	0	0	0	0	0	8	3	3	9	4	4
8.20 m	10.20 m	313	349	389	293	324	357	0	0	0	0	0	0	10	6	5	11	7	6
9.20 m	11.20 m	322	358	398	302	333	366	0	0	0	0	0	0						
10.20 m	12.20 m	364	407	454	340	376	416	0	0	0	0	0	0						
11.20 m	13.20 m	373	416	463	349	385	425	0	0	0	0	0	0						
12.20 m	14.20 m	415	464	520	387	429	475	0	0	0	0	0	0						

<b>RS TOWER 54-S</b>				#  5kg		#  5kg	
		<b>KG</b>		<b>Indoor use</b>		<b>Outdoor use</b>	
<b>PH</b>	<b>WH</b>	Wood	Fiber-Deck®	Wood	Fiber-Deck®	Wood	Fiber-Deck®
		<b>1.85</b>	<b>1.85</b>	<b>1.85</b>	<b>1.85</b>	<b>1.85</b>	<b>1.85</b>
<b>2.80 m</b>	<b>4.80 m</b>	117	113	0	0	0	0
<b>4.80 m</b>	<b>6.80 m</b>	169	161	0	0	0	0
<b>6.80 m</b>	<b>8.80 m</b>	224	212	0	0	2	3

<b>RS TOWER 55-S</b>						#  5kg			#  5kg							
			<b>KG</b>			<b>Indoor use</b>			<b>Outdoor use</b>							
<b>PH</b>	<b>WH</b>	Wood			Fiber-Deck®			Wood			Fiber-Deck®					
		<b>1.85</b>	<b>2.45</b>	<b>3.05</b>	<b>1.85</b>	<b>2.45</b>	<b>3.05</b>	<b>1.85</b>	<b>2.45</b>	<b>3.05</b>	<b>1.85</b>	<b>2.45</b>	<b>3.05</b>			
<b>2.80 m</b>	<b>4.80 m</b>	149	164	179	141	154	167	0	0	0	0	0	0	0	0	0
<b>4.80 m</b>	<b>6.80 m</b>	218	239	263	206	224	243	0	0	0	0	0	0	0	1	0
<b>6.80 m</b>	<b>8.80 m</b>	269	297	328	253	277	302	0	0	0	0	0	0	5	2	1
<b>8.80 m</b>	<b>10.80 m</b>	320	354	393	300	329	361	0	0	0	0	0	0			
<b>10.80 m</b>	<b>12.80 m</b>	371	412	458	347	382	420	0	0	0	0	0	0			

# T12.

			L	B	Indoor use	Outdoor use		
<b>NL</b>	WH=Werkhoogte PH=Platformhoogte	Kilogram	Lengte	Breedte	Binnen gebruik	Buiten gebruik	Hout	Fiber-Deck® lichtgewicht platformen
<b>EN</b>	WH=Working height PH=Platform height	Kilogramme	Length	Width	Indoor use	Outdoor use	Wood	Fiber-Deck® light-weight platforms
<b>FR</b>	WH=Hauteur de travail PH=Hauteur de plate-forme	Kilogramme	Longueur	Largeur	Utilisation à l'intérieur	Utilisation à l'extérieur	Bois	Plates-formes légères Fiber-Deck®
<b>DE</b>	WH=Arbeitshöhe PH=Plattformhöhe	Kilogramm	Länge	Breite	Innenanwendung	Außenanwendung	Holz	Fiber-Deck® Leichtgewichtplattformen
<b>ES</b>	WH=Altura de trabajo PH=Altura de plataforma	Kilogramo	Longitud	Anchura	Uso interior	Uso exterior	Madera	Plataformas ligeras de peso Fiber-Deck®
<b>PT</b>	WH=Altura de trabalho PH=Altura de plataforma	Quilograma	Comprimento	Largura	Utilização interior	Utilização exterior	Madeira	Plataformas de peso leve Fiber-Deck®
<b>IT</b>	WH=Altezza di lavoro PH=Altezza piattaforma	Chilogrammo	Lunghezza	Larghezza	Utilizzo interno	Utilizzo esterno	Legno	Piattaforme leggere Fiber-Deck®
<b>PL</b>	WH=Wysokość robocza PH=Wysokość podestu	Kilogram	Długość	Szerokość	Do użytku wewnętrznego	Do użytku zewnętrznego	Drewno	Lekkie podesty Fiber-Deck®
<b>CS</b>	WH=Pracovní výška PH=Výška plošiny	Kilogram	Délka	Šířka	Vnitřní použití	Venkovní použití	Dřevo	Lehké plošiny Fiber-Deck®
<b>SK</b>	WH=Pracovná výška PH=Výška plošiny	Kilogram	Dĺžka	Šírka	Používanie vnútri	Používanie vonku	Drevo	Fiber-Deck® plošiny s nízkou hmotnosťou

## Inhoud

1. Algemeen
2. Type rolsteiger
3. Veiligheidsvoorschriften
4. Onderdelen
5. Montage aanwijzingen
6. Opbouw
7. Vóór ingebruikname
8. Gewicht en ballast
9. Verplaatsen van de rolsteiger
10. Afbouw van de rolsteiger
11. Inspectie, zorg en onderhoud
12. Garantie bepalingen
13. Afkortingen en symbolen

## Bijlagen

- T1. Pictogrammen
- T2. Onderdelen
- T3: Montage aanwijzingen
- T4. Opbouwstappen RS TOWER 51/51+
- T5. Opbouwstappen RS TOWER 52
- T6. Configuratie tabel en samenstellingen RS TOWER 51/51+
- T7. Configuratie tabel en samenstellingen RS TOWER 52
- T8. Configuratie tabel en samenstellingen RS TOWER 54
- T9. Configuratie tabel en samenstellingen RS TOWER 55
- T10. Optionele basissectie
- T11. Ballast
- T12. Afkortingen en symbolen

## 1. Algemeen

Deze handleiding is uitsluitend van toepassing op de rol- en vouwsteiger configuraties, hierna te noemen steiger, zoals omschreven in deze handleiding opbouw en gebruik, hierna te noemen handleiding.

Vóór u met de opbouw van de steiger begint, dient u deze handleiding zorgvuldig door te lezen. De gewenste steiger dient conform deze handleiding te worden opgebouwd en gebruikt.



### Leesinstructie

In de handleiding wordt verwezen naar bijlagen. Deze bijlagen staan vóór in de handleiding en zijn aangeduid met de letter T, gevolgd door een cijfer.

### Voorbeelden gebruikte notaties van verwijzingen naar bijlagen

T1	Bijlage T1
(Onderdeel T2. A)	Bijlage T2, onderdeel A
[T3.1-T3.3]	Bijlage T3, afbeelding 1 t/m 3
[T4. A1]	Bijlage T4, afbeelding A1
Enzovoort	

**WAARSCHUWING:** een val van een steiger kan tot ernstig letsel of de dood leiden.



Alle aanwijzingen in deze handleiding dienen strikt te worden opgevolgd. Indien de aanwijzingen uit deze handleiding niet worden opgevolgd, zal dat gemakkelijk kunnen leiden tot ernstige ongevallen. Altrex kan niet aansprakelijk worden gesteld voor schade als gevolg van het niet conform de handleiding opbouwen en gebruiken van een Altrex steiger.

De werkgever, toezichthouder en gebruiker zijn verantwoordelijk voor de juiste toepassing van de steiger volgens deze handleiding en zij dienen er voor te zorgen dat deze handleiding te allen tijden bij de werkzaamheden met de steiger op de werkplek aanwezig is. Extra exemplaren van de handleiding kunnen bij Altrex worden besteld.



### let op:

- De handleiding moet bij de steiger beschikbaar zijn tijdens de opbouw en het gebruik.
- De steiger mag uitsluitend opgebouwd en gebruikt worden conform deze handleiding zonder hierop aanpassingen te doen.
- Steigers mogen alleen opgebouwd en gebruikt worden conform lokale wet- en regelgeving. Lokale wet- en regelgeving kan aanvullende maatregelen bevatten op deze handleiding.

- Zorg ervoor dat u vertrouwd bent met de opbouw en het gebruik van de rolsteiger. Bestudeer de handleiding zorgvuldig en volg eventueel een specifieke training.
- Voor werknemers die belast zijn met het ombouwen, onderhouden, repareren of reinigen, geldt dat zij een specifieke deskundigheid en ervaring bezitten conform nationale (arbeidsomstandigheden) wetgeving.
- Een producttraining vervangt geen handleiding maar geeft extra toelichting.

## 2. Type rolsteiger

	RS TOWER 51/51+	RS TOWER 52	RS TOWER 54	RS TOWER 55
Norm	EN1004-1	EN1004-1	EN1004-1	EN1004-1
Klasse	3-H2	3-H2	3-H2	3-H2
Toegangsklasse	XXXD	XXXD	XXXD	XXXD
Max. platformhoogte buiten	8 m	8 m	6,8 m	6,8 m
Max. platformhoogte binnen	8 m	12 m	6,8 m	10,8 m
Max. belasting op platform	250 kg	250 kg	250 kg	250 kg
Max. belasting op rolsteiger	Zie bijlage T6	Zie bijlage T7	Zie bijlage T8	Zie bijlage T9
Max. aantal personen per platform	2	2	2	2
Max. windbelasting bij gebruik	12,7 m/s (max. 6 Beaufort)*	12,7 m/s (max. 6 Beaufort)*	12,7 m/s (max. 6 Beaufort)*	12,7 m/s (max. 6 Beaufort)*
Max. windbelasting bij verplaatsen	12,7 m/s (max. 6 Beaufort)*	12,7 m/s (max. 6 Beaufort)*	12,7 m/s (max. 6 Beaufort)*	12,7 m/s (max. 6 Beaufort)*
Min. aantal personen opbouw	2	2	2	2

\* 6 Beaufort: Paraplu's met moeite vast te houden, bomen bewegen, vlaggen staan strak, grotere golven met witte kammen, stuifwater.

**Beoogd gebruik:** Deze rolsteiger is bestemd voor intensief gebruik binnen de kaders zoals beschreven in deze handleiding.

**Leverancier:** Altrex BV - Mindenstraat 7 - 8028 PK Zwolle - Tel.: +31(0)38 455 77 00 - Email: verkoop@altrex.com - www.altrex.com

**Certificering EN1004-1 / EN1004-2:** TUV-NL

NL

### 3. Veiligheidsvoorschriften (T1.1 - T1.13)

1. Het is belangrijk om vooraf de benodigde werkhoogte te bepalen en daar de juiste rolsteiger/rolsteigerconfiguratie voor te selecteren.
2. Om ongevallen te voorkomen tijdens het opbouwen, afbreken en verplaatsen van de rolsteiger moet de locatie gecontroleerd worden op:
  - a. Ondergrond horizontaal, vlak, draagkrachtig
  - b. Locatie vrij van obstakels
  - c. Weers- en windomstandigheden
  - d. (Bovengrondse) electriciteitskabels
3. De steiger mag maximaal 1% uit het lood staan. Dus op 4 meter hoogte, mag de uitwijking max. 4 cm bedragen. Controleer dit met een waterpas.
4. Het gebruik van hijswerktuigen op of aan de steiger is niet toegestaan, dit kan de stabiliteit van de steiger ernstig beïnvloeden. De aanvoer en afvoer van steigeronderdelen, gereedschappen en materialen (van en naar de werkvloer) dient uitsluitend handmatig te worden gedaan, bijvoorbeeld met een touw. Uitzondering hierop is het werken met het Altrex Shuttle liftstelsel (RS5, MiTOWER).
5. Controleer alle onderdelen op beschadiging. Beschadigde of verkeerde onderdelen mogen niet worden gebruikt.
6. Alleen originele Altrex onderdelen, zoals in deze handleiding zijn beschreven, mogen gebruikt worden. Het mixen van steigeronderdelen van verschillende merken/fabrikanten is niet toegestaan omdat er geen sterkte- en stabiliteitsberekening is uitgevoerd op de desbetreffende mix-configuratie.
7. Maak nooit constructieve aanpassingen aan de steiger.
8. De standaard configuraties uit deze handleiding zijn niet berekend op het gebruik van afdekzeilen en/of reclameborden.
9. Laat de rolsteiger niet onbeheerd achter. Indien de rolsteiger onbeheerd moet worden achtergelaten, moet ervoor worden gezorgd dat deze niet door onbevoegden kan worden betreden. Veranker de rolsteiger met 2 verankeringsbuizen (onderdeel T2.O) als de mogelijkheid bestaat dat de windkracht boven windkracht 4 BFT komt tijdens de onbeheerde periode.
10. Het gebruik van steigers verdient bijzondere aandacht in combinatie met wind:
  - Maximale windbelasting: zie hoofdstuk 2
  - Houd rekening met rukwinden/windvlagen
  - Houd rekening met windgevoelige plaatsen, bijvoorbeeld bij open constructies/bouwwerken en op de hoek van een gebouwWanneer bovenstaande niet kan worden gewaarborgd, dan moet de steiger naar een windvrije plaats worden gebracht of worden afgebroken.
11. Zijwaartse belastingen groter dan 30 kg als gevolg van werkzaamheden op de steiger zijn niet toegestaan. Bij grotere krachten dient de steiger om de 4 meter op 2 punten te worden verankerd aan de gevel. Elk ankerpunt moet een belasting van 120 kg kunnen weerstaan.
12. Beklim de steiger nooit aan de buitenzijde en ga nooit op de schoren staan.
13. Driehoekstabilisatoren en ballast moeten altijd zijn aangebracht conform de configuratie- en ballasttabel.
14. Ophijzen, ophangen of optillen van de steiger is niet toegestaan.
15. Het is niet toegestaan om een platform te verhogen. Bijvoorbeeld met ladders, trappen, kisten of andere middelen.
16. Steigers conform EN1004-1 zijn niet ontworpen voor het gebruik als ankerpunt voor persoonlijke valbeveiliging.
17. Steigers conform EN1004-1 zijn niet ontworpen om te gebruiken als toe- of uitgang tot andere constructies of gebouwen.
18. Steigers conform EN1004-1 zijn niet ontworpen voor het gebruik als dakrandbeveiliging.
19. De afstand tussen 2 platformen is niet groter dan 2.25 m. Uitzonderd is de afstand naar het eerste platform met 3.40 m.
20. Gevaar door elektriciteit. Beoordeel alle elektrische risico's in het werkgebied, zoals leidingen en andere elektrische apparatuur. Gebruik de steiger niet waar elektrische risico's bestaan.
21. Let op: slechts één platformniveau mag gebruikt worden als werkplatform. Dit platform moet voorzien zijn van een heupleuning, knieleuning en kantplank.
22. Gebruik de steiger niet als hij is verontreinigd is, bijvoorbeeld met verf, modder, olie, chemicalien of sneeuw.
23. Gebruik de steiger niet als u niet fit genoeg bent. Door bepaalde medische aandoeningen of medicatie, alcohol en drugsgebruik kan het gebruik van de steiger onveilig zijn.
24. Let op dat de afstand van de grond tot de eerste sport niet groter is dan 400 mm, ook rekening houdend met in hoogte verstelbare wielen. Indien nodig kan een opstapje worden gemonteerd (onderdeel T2.N).

### 4. Onderdelen

Zie voor een overzicht van de onderdelen en hun massa bijlage T2.

### 5. Montage aanwijzingen

Zie voor een overzicht van de montage aanwijzingen bijlage T3.

## 6. Opbouw

- Controleer of alle onderdelen, benodigde gereedschappen en veiligheidshulpmiddelen aanwezig zijn (zoals bijvoorbeeld helm, handschoenen, veiligheidsschoenen).
- Benodigde gereedschappen:
  - Touw
  - Waterpas
- Monteer de componenten aan de hand van de stappen die getoond worden in bijlage T4 en T5
- Breng alle verbindingen aan zoals staat weergegeven in bijlage T3
- Zie onderstaande tabel voor de verwijzing naar de bijlage met de configuratietabel en -samenstellingen per type rolsteiger

Configuratie	Bijlage
RS TOWER 51/51+	T4
RS TOWER 52	T5
Configuratietabel en samenstellingen RS TOWER 51/51+	T6
Configuratietabel en samenstellingen RS TOWER 52	T7
Configuratietabel en samenstellingen RS TOWER 54	T8
Configuratietabel en samenstellingen RS TOWER 55	T9

### 6.1. Opbouw RS TOWER 51/51+

#### A. Basissectie

Bepaal de werkhoogte die je wilt bereiken. Zie bijlage T4 samenstelling A.

A1 : Oneven werkhoogte	A2 : Even werkhoogte
1. Begin met een 7 sports frame (onderdeel T2.A).	1. Begin met twee 7 sports frames (onderdeel T2.A). Plaats daar een 4 sport frames bovenop (onderdeel T2.B) en borg deze [T3.6 - T3.8].
2. Plaats de wielen (onderdeel T2.C) in de frames, zet deze op de rem en richt deze naar buiten [T3.1 - T3.3].	2. Plaats de wielen (onderdeel T2.C) in de frames, zet deze op de rem en richt deze naar buiten [T3.1 - T3.3].
3. Plaats horizontaalschoren (onderdeel T2.G) onder de eerste sport op de staander [T3.4 - T3.5].	3. Plaats horizontaalschoren (onderdeel T2.G) onder de eerste sport op de staander [T3.4 - T3.5].
4. Plaats de Safe-Quick® Guardrails (onderdeel T2.F) op de bovenste sport met het instructielabel naar binnen, aan beide zijden tegen de staanders [T3.14 – T3.18].	4. Plaats de Safe-Quick® Guardrails (onderdeel T2.F) op de bovenste sport met het instructielabel naar binnen, aan beide zijden tegen de staanders [T3.14 – T3.18].
5. Plaats een platform met luik (onderdeel T2.D) op de 3e sport [T3.19 - T3.22]. Let erop dat de Safe-Quick Guardrails® zo dicht mogelijk naast het platform zijn geplaatst.	5. Plaats een platform met luik (onderdeel T2.D) op de 7e sport [T3.19 - T3.22]. Let erop dat de Safe-Quick Guardrails® zo dicht mogelijk naast het platform zijn geplaatst.
6. Stel de basissectie met een waterpas door aan de spindels te draaien. Plaats een extra opstapje (onderdeel T2.N) indien de afstand van de grond tot de eerste sport groter is dan 400 mm [T3.26-T3.27].	6. Plaats de diagonaalschoren (onderdeel T2.H) (sport 1-5).
7. Monteer de driehoekstabilisatoren (onderdeel T2.I). Zorg dat het uiteinde op de grond rust [T3.9 – T3.13].	7. Stel de basissectie met een waterpas door aan de spindels te draaien. Plaats een extra opstapje (onderdeel T2.N) indien de afstand van de grond tot de eerste sport groter is dan 400 mm [T3.26-T3.27].
8. Plaats indien nodig de ballasthouder (onderdeel T2.M) en ballast (onderdeel T2.L) op de staanders [T11].	8. Monteer de driehoekstabilisatoren (onderdeel T2.I). Zorg dat het uiteinde op de grond rust [T3.9 – T3.13].
	9. Plaats indien nodig de ballasthouder (onderdeel T2.M) en ballast (onderdeel T2.L) op de staanders [T11].

#### B. Middensectie

B1/B2: Even of oneven werkhoogte
1. Betreed het platform door het luik.
2. Plaats de 7 sport frames (onderdeel T2.A) en borg deze [T3.6 - T3.8].
3. Plaats de Safe-Quick® Guardrails (onderdeel T2.F) op de bovenste sport met het instructielabel naar binnen, aan beide zijden tegen de staanders [T3.14 – T3.18].
4. Plaats een platform met luik (onderdeel T2.D) op de 3e sport van het laatst geplaatste frame [T3.19 - T3.22]. Let erop dat de Safe-Quick Guardrails® zo dicht mogelijk naast het platform zijn geplaatst.
5. Herhaal de stappen van B1 – B4 tot de gewenste werkhoogte. Bij oneven werkhoogtes vanaf PH 5,2m: Verwijder het platform met luik (onderdeel T2.D) van de 3e sport. Vervang de Safe-Quick® Guardrails (onderdeel T2.F) in de basis door diagonaal schoren (onderdeel T2.H). Plaats deze van sport 2 naar sport 6.

#### C. Eindsectie

1. Betreed het platform door het luik en plaats de kantplankset (onderdeel T2.J) [T3.23–T3.25].

In deze handleiding wordt de opbouw beschreven door te starten met diagonaalschoren in de basis. Naast deze opbouw is het ook mogelijk om te starten met Safe-Quick® Guardrails (onderdeel T2.F). Zie afbeeldingen in bijlage T10.

**Gevelvrij gebruik**

Indien noodzakelijk voor de uit te voeren werkzaamheden, mogen de leuning/Safe-Quick® Guardrails aan de gevelzijde van het werkplatform verplaatst worden. Dit is alleen toegestaan indien de afstand tot de gevel maximaal 15 cm is. Let op: lokale wet- en regelgeving kan aanvullende maatregelen bevatten.

**6.2. Opbouw RS TOWER 52****A. Basissectie**

Bepaal de werkhoogte die je wilt bereiken. Zie bijlage T5 samenstelling A.

<b>A1 : Oneven werkhoogte</b>	<b>A2 : Even werkhoogte</b>
1. Begin met een 7 sports frame (onderdeel T2.A).	1. Begin met twee 7 sports frames (onderdeel T2.A). Plaats daar een 4 sport frames bovenop (onderdeel T2.B) en borg deze [T3.6 - T3.8].
2. Plaats de wielen (onderdeel T2.C) in de frames, zet deze op de rem en richt deze naar buiten [T3.1 - T3.3].	2. Plaats de wielen (onderdeel T2.C) in de frames, zet deze op de rem en richt deze naar buiten [T3.1 - T3.3].
3. Plaats horizontaalschoren (onderdeel T2.G) onder de eerste sport op de staander [T3.4 - T3.5].	3. Plaats horizontaalschoren (onderdeel T2: G) onder de eerste sport op de staander [T3.4 - T3.5].
4. Plaats de diagonaal schoren (onderdeel T2.H) van sport 2 naar sport 6 (Sla deze stap over bij PH 3,2m).	4. Plaats de diagonaal schoren (onderdeel T2.H) van sport 2 naar sport 6.
5. Plaats de Safe-Quick® Guardrails (onderdeel T2.F) op de bovenste sport met het instructielabel naar binnen; één tegen de staander aan, de ander in het midden van de sport [T3.14 – T3.18].	5. Plaats de Safe-Quick® Guardrails (onderdeel T2.F) op de bovenste sport met het instructielabel naar binnen; één tegen de staander aan, de ander in het midden van de sport [T3.14 – T3.18].
6. Plaats een platform met luik (onderdeel T2.D) op de 3e sport [T3.19 - T3.22]. Let erop dat de Safe-Quick Guardrails® zo dicht mogelijk naast het platform zijn geplaatst.	6. Plaats een platform met luik (onderdeel T2.D) op de 7e sport [T3.19 - T3.22]. Let erop dat de Safe-Quick Guardrails® zo dicht mogelijk naast het platform zijn geplaatst.
7. Stel de basissectie met een waterpas door aan de spindels te draaien. Plaats een extra opstapje (onderdeel T2.N) indien de afstand van de grond tot de eerste sport groter is dan 400 mm [T3.26-T3.27].	7. Stel de basissectie met een waterpas door aan de spindels te draaien. Plaats een extra opstapje (onderdeel T2.N) indien de afstand van de grond tot de eerste sport groter is dan 400 mm [T3.26-T3.27].
8. Monteer de driehoekstabilisatoren (onderdeel T2: I). Zorg dat het uiteinde op de grond rust [T3.9 – T3.13].	8. Monteer de driehoekstabilisatoren (onderdeel T2.I). Zorg dat het uiteinde op de grond rust [T3.9 – T3.13].
9. Plaats indien nodig de ballasthouder (onderdeel T2.M) en ballast (onderdeel T2.L) op de staanders [T11].	9. Plaats indien nodig de ballasthouder (onderdeel T2.M) en ballast (onderdeel T2.L) op de staanders [T11].

**B. Middensectie****B1/B2: Even of oneven werkhoogte**

- Betreed het platform door het luik.
- Plaats de 7 sport frames (onderdeel T2.A) en borg deze [T3.6 - T3.8].
- Plaats de Safe-Quick® Guardrails (onderdeel T2.F) op de bovenste sport met het instructielabel naar binnen; één tegen de staander aan, de ander in het midden van de sport [T3.14 – T3.18].
- Plaats een platform met luik (onderdeel T2.D) op de 3e sport van het laatst geplaatste frame [T3.19 - T3.22]. Let erop dat de Safe-Quick Guardrails® zo dicht mogelijk naast het platform zijn geplaatst.
- Herhaal de stappen van B1 – B4 tot de hoogte waarop de eindsectie geplaatst moet worden. Bij oneven hoogtes vanaf PH 5,2m: Verwijder het platform met luik (onderdeel T2.D) en de Safe-Quick® Guardrails (onderdeel T2.F) uit de basis.

**C. Eindsectie**

- Betreed het platform door het luik.
- Plaats de 7 sport frames (onderdeel T2.A) en borg deze [T3.6 - T3.8].
- Plaats de Safe-Quick® Guardrails (onderdeel T2: F) op de bovenste sport met het instructielabel naar binnen, aan beide zijden tegen de staanders [T3.14 – T3.18].
- Plaats eerst een platform zonder luik (onderdeel T2.E) op de 3e sport van het laatst geplaatste frame. Schuif deze zo ver mogelijk opzij. Plaats hierna een platform met luik (onderdeel T2.D) op dezelfde hoogte [T3.19 – T3.22].
- Betreed het platform door het luik en plaats de kantplankset (onderdeel T2.J) [T3.22-3.25].

In deze handleiding wordt de opbouw beschreven door te starten met diagonaalschoren in de basis. Naast deze opbouw is het ook mogelijk te starten met Safe-Quick® Guardrails (onderdeel T2.F) in de basis. Zie afbeeldingen in bijlage T10.

**Gevelvrij gebruik**

Indien noodzakelijk voor de uit te voeren werkzaamheden, mogen de leuning/Safe-Quick® Guardrail aan de gevelzijde van het werkplatform verplaatst worden. Dit is alleen toegestaan indien de afstand tot de gevel maximaal 15 cm is. Let op: lokale wet- en regelgeving kan aanvullende maatregelen bevatten.

### 6.3. Opbouw RS TOWER 54

#### A. Basissectie

1. Plaats de wielen in het vouwframe (onderdeel T2.K) en zorg dat deze geborgd zijn [T3.1 – 3.3] / [T3.6 – T3.7].
2. Klap het vouwframe open.
3. Plaats een (tijdelijk) platform met luik (onderdeel T2.D) op de 2e sport [T3.20 – T3.22].
4. Richt de wielen naar buiten, zet de wielen op de rem [T3.1 - T3.3].
5. Plaats de horizontaalschoor (onderdeel T2.G) op bovenste sport tegenover het vouwframe [T2.5 – T2.6].
6. Stel de basissectie met een waterpas. Plaats een extra opstapje (onderdeel T2.N) indien de afstand van de grond tot de eerste sport groter is dan 400 mm [T3.26-T3.27].

#### B. Middensectie

1. Ga onder de leuning / horizontaalschoor door en stap op het platform.
2. Plaats de 7 sport frames (onderdeel T2.A) en borg deze [T3.6 - T3.8].
3. Plaats de Safe-Quick® Guardrails (onderdeel T2.F) op de bovenste sport met het instructielabel naar binnen, aan beide zijden tegen de staanders [T3.14 – T3.18].
4. Plaats een platform met luik (onderdeel T2.D) op de 3e sport van het laatst geplaatste frame [T3.19 - T3.22].
5. Verwijder het platform van de 2e sport van het vouwframe.
6. Verwijder de horizontaalschoor (onderdeel T2.G) en plaatst deze onder de eerste sport op de staander [T3.1 – T3.6].
7. Plaats een Safe-Quick® Guardrail (onderdeel T2.F) op de bovenste sport van het vouwframe tegen de staanders aan de voorzijde van de frames [T3.14 – T3.18].
8. Monteer de driehoekstabilisatoren (onderdeel T2.I). Zorg dat het uiteinde op de grond rust [T3.9 – T3.13].
9. Plaats indien nodig de ballasthouder (onderdeel T2.M) en ballast (onderdeel T2.L) op de staanders [T11].
10. Herhaal de stappen B2 – B4 tot de gewenste hoogte.

#### C. Eindsectie

1. Betreed het platform door het luik en plaats de kantplankset (onderdeel T2.J) [T3.22-3.25].

### 6.4. Opbouw RS TOWER 55

Stel het telescopische vouwframe af op de gewenste platformlengte.

#### A. Basissectie

1. Plaats de wielen in het vouwframe (onderdeel T2.K) en zorg dat deze geborgd zijn [T3.1 – 3.3] / [T3.6 – T3.7].
2. Klap het vouwframe open.
3. Plaats een (tijdelijk) platform met luik (onderdeel T2.D) op de 2e sport tegen de zijde met de vouwunit [T3.20 – T3.22].
4. Richt de wielen naar buiten, zet de wielen op de rem [T3.1 - T3.3].
5. Plaats de horizontaal schoor (onderdeel T2.G) in het midden op de bovenste sport.
6. Plaats een Safe-Quick® Guardrail (onderdeel T2.F) op de bovenste sport van het vouwframe tegen de staanders aan de voorzijde van de frames [T3.14 – T3.18].
7. Stel de basissectie met een waterpas. Plaats een extra opstapje (onderdeel T2.N) indien de afstand van de grond tot de eerste sport groter is dan 400 mm [T3.26-T3.27].

#### B. Middensectie

1. Ga onder de leuning / horizontaalschoor door en stap op het platform.
2. Plaats de 7 sport frames (onderdeel T2.A) en borg deze [T3.6 - T3.8].
3. Plaats de Safe-Quick® Guardrails (onderdeel T2.F) op de bovenste sport met het instructielabel naar binnen; één tegen de staander aan, de ander in het midden van de sport [T3.14 – T3.18].
4. Plaats een platform met luik (onderdeel T2.D) op de 3e sport van het laatst geplaatste frame [T3.19 - T3.22]. Let erop dat de Safe-Quick Guardrails® zo dicht mogelijk naast het platform zijn geplaatst.
5. Verwijder het platform van de 2e sport van het vouwframe.
6. Verwijder de horizontaalschoor (onderdeel T2.G) en plaatst deze onder de eerste sport op de staander [T3.1 – T3.6].
7. Monteer de driehoekstabilisatoren (onderdeel T2.I). Zorg dat het uiteinde op de grond rust [T3.9 – T3.13].
8. Plaats indien nodig de ballasthouder (onderdeel T2.M) en ballast (onderdeel T2.L) op de staanders [T11].
9. Herhaal de stappen B2 – B4 tot de hoogte waarop de eindsectie geplaatst moet worden.

#### C. Eindsectie

1. Betreed het platform door het luik.
2. Plaats de 7 sport frames (onderdeel T2.A) en borg deze [T3.6 - T3.8].
3. Plaats de Safe-Quick® Guardrails (onderdeel T2.F) op de bovenste sport met het instructielabel naar binnen, aan beide zijden tegen de staanders [T3.14 – T3.18].
4. Plaats eerst een platform zonder luik (onderdeel T2.E) op de 3e sport van het laatst geplaatste frame. Schuif deze zo ver mogelijk opzij. Plaats hierna een platform met luik (onderdeel T2.D) op dezelfde hoogte [T3.19 – T3.22].
5. Betreed het platform door het luik en plaats de kantplankset (onderdeel T2.J) [T3.22-3.25].

### 6.5. Controlekaart

Na de opbouw dient de steiger te worden voorzien van een controle kaart (duidelijk zichtbaar vanaf de grond) waarop de volgende gegevens zijn ingevuld:

- Contactgegevens verantwoordelijke persoon
- Of de steiger volgens de handleiding is opgebouwd en gereed is voor gebruik
- Belastingklasse en de gelijkverdeelde belasting
- Of de steiger voor binnen of buiten gebruik is bedoeld
- Datum van montage

## 7. Vóór ingebruikname

1. Controleer of de rolsteiger loodrecht staat (controleer met een waterpas).
2. Controleer of alle wielen op de rem staan.
3. Controleer of de stabilisatoren goed zijn afgesteld, goed zijn geborgd en goed contact maken met de ondergrond.
4. Controleer of de rolsteiger is opgebouwd volgens deze handleiding en conform de configuratietabel en ballasttabel.
5. Controleer of de omgevingsfactoren zoals openslaande deuren, automatisch werkende zonneweringen, bovengrondse electriciteitskabels, verkeer en/of passanten e.d. geen gevaarlijke situaties kunnen opleveren.
6. Controleer of de rolsteiger veilig kan worden gebruikt en geschikt is voor toepassing waar het voor gebruikt gaat worden.

## 8. Gewicht en ballast

- Kijk voor een overzicht van het gewicht van de totale steiger en het aantal toe te passen contra gewichten á 5 kg per wielstaander bijlage T11.
- Indien volgens de ballasttabel ballast nodig is, dan wordt op iedere wielstaander (alle 4 hoeken van de steiger) het genoemde aantal gewichten geplaatst [T2: onderdeel L]. Bijvoorbeeld: in de tabel wordt bij een steigerconfiguratie 2 ballastgewichten genoemd. Dit betekent 2 gewichten van 5 kg = 10 kg op ieder hoek van de steiger (10x4= 40 kg totaal). Voor het plaatsen van de ballastgewicht kunnen de ballasthouders gebruikt worden [T2: onderdeel M].
- Het is ook toegestaan om op een gelijkwaardige manier de gewichten aan te brengen. Bijvoorbeeld met een extra platform op de eerste sport en deze voorzien van de gewichten. Let op dat de maximale platform belasting niet overschreden wordt. Extra aandacht is nodig tijdens het beklimmen als een platform wordt gebruikt om gewichten te plaatsen

## 9. Verplaatsen van de rolsteiger

Een rolsteiger mag alleen verplaatst worden onder strikte voorwaarden.

1. Voor het verplaatsen van de rolsteiger dient de hoogte te worden gereduceerd tot maximaal 6.2 m platformhoogte.
2. Verplaats een rolsteiger niet bij een windkracht hoger dan 12,7 m/s (max. 6 Beaufort\*).
3. Tijdens het verplaatsen van de rolsteiger mogen zich geen personen en/of materialen op de rolsteiger bevinden.
4. Controleer vooraf de omgevingsfactoren zoals openslaande deuren, overkappingen, kuilen, automatisch werkende zonneweringen, bovengrondse electriciteitskabels, weer, verkeer en/of passanten e.d. geen gevaarlijke situaties kan opleveren bij het verplaatsen van de steiger.
5. Voor het verplaatsen van de steiger mogen de stabilatoren maximaal 3 cm worden opgetrokken.
6. Voor het verplaatsen van de rolsteiger moeten alle wielen van de rem worden gehaald.
7. Verplaats een steiger uitsluitend in de langsrichting met handkracht over vlakke, horizontale en voldoende draagkrachtige bodem.
8. Controleer na het verplaatsen de rolsteiger op alle punten uit hoofdstuk 7 'Vóór ingebruikname'.

## 10. Afbouw van de rolsteiger

De steiger dient in omgekeerde volgorde te worden gedemonteerd, zoals omschreven in de opbouwmethode.

## 11. Inspectie, zorg en onderhoud

1. Steigers moeten periodiek worden gekeurd door een deskundige. Lokale wet- en regelgeving kan aanvullende maatregelen bevatten.
2. Steiger onderdelen dienen met zorg te worden gehanteerd en vervoerd, zodat beschadiging wordt voorkomen.
3. Opslag dient zodanig te zijn georganiseerd dat uitsluitend onbeschadigde delen in de juiste aantallen beschikbaar komen voor de opbouw van de steiger.
4. Controleer alle beweegbare delen op vervuiling en een goede werking.
5. Controleer alle onderdelen op beschadiging. Beschadigde, versleten of verkeerde onderdelen mogen niet worden gebruikt. Vervang deze uitsluitend door originele Altrex onderdelen. Deze moeten op dezelfde wijze gemonteerd worden als het te vervangen onderdeel, om ongevallen te voorkomen. Montage (bevestiging) en/of reparatie geschiedt voor eigen rekening en risico. Altrex is niet aansprakelijk voor schade veroorzaakt door foutieve montage en/of reparatie.
6. Productiecode (JJ-WWV) kan gevonden worden op:
  - schoren: de buis,
  - frames: de staander,
  - platformen: binnenzijde platformliggers,
  - stabilisatoren: de buitenbuis,
  - guardrail frame: op de verticale buis.

## 12. Garantie bepalingen

Ga voor de Altrex garantie bepalingen naar [www.altrex.com/warranty](http://www.altrex.com/warranty)

## 13. Afkortingen en symbolen

Zie bijlage T12.

Alle rechten voorbehouden. Niets uit deze uitgave mag worden verveelvoudigd, opgeslagen in een geautomatiseerd gegevensbestand, of openbaar gemaakt, in enige vorm of op enige wijze, hetzij elektronisch, mechanisch, door fotokopieën, opnamen, of enig andere manier, zonder voorafgaande toestemming van Altrex B.V. Zwolle. Deze uitgave mag alleen gebruikt worden voor Altrex producten. Zet- en drukfouten voorbehouden.

## Contents

1. General
2. Type of rolling tower
3. Safety instructions
4. Parts
5. Mounting instructions
6. Assembly
7. Check before use
8. Weight and ballast
9. Moving the rolling tower
10. Disassembly of the rolling tower
11. Inspection, care and maintenance
12. Warranty conditions
13. Abbreviations and logos

## Annexes

- T1. Pictograms
- T2. Parts
- T3. Mounting instructions
- T4. Assembly steps RS TOWER 51/51+
- T5. Assembly steps RS TOWER 52
- T6. Configuration table and compositions RS TOWER 51/51+
- T7. Configuration table and compositions RS TOWER 52
- T8. Configuration table and compositions RS TOWER 54
- T9. Configuration table and compositions RS TOWER 55
- T10. Optional base section
- T11. Ballast
- T12. Abbreviations and symbols

## 1. General

This manual applies exclusively to folding and rolling tower configurations (hereinafter: 'the scaffold') as described in this assembly & user manual (hereinafter: 'the manual').

Prior to starting to assemble the tower, you should carefully read this manual. The required tower should be assembled and used in accordance with this manual.



### Reading Instruction

The manual refers to annexes. These annexes appear at the front of the manual and are indicated by the letter T followed by a number.

#### Examples of notations used for references to annexes

T1	Annex T1
(Part T2.A)	Annex T2, part A
[T3.1-T3.3]	Annex T3, figure 1 to 3
[T4.A1]	Annex T4, figure A1
And so on	

**WARNING:** a fall from scaffolding can cause serious injury or death.



All instructions in this manual have to be strictly adhered to. If the instructions contained in this manual are not followed, accidents may arise. The supplier may not be held liable for any damage as a result of non-compliance with the guide regarding the assembly and use of the scaffold.

The employer, supervisor and user are responsible for the correct use of the scaffold in accordance with this manual and they must ensure that this manual is available at all times when work is being carried out using the scaffold. Additional copies of the manual can be ordered.

#### Note:



- The manual must be available with the scaffold during assembly and use.
- The scaffold may only be assembled and used in accordance with this manual without making any modifications.
- Scaffolding may only be assembled and used in accordance with local laws and regulations. Local legislation and regulations may contain supplementary measures on top of this guide.

- Make sure you are familiar with the assembly and use of the rolling tower. Study the manual carefully and follow specific training if necessary.
- Employees charged with conversion, maintenance, repair or cleaning must have specific expertise and experience in accordance with national (working conditions) legislation.
- A product training course does not replace a manual but gives additional explanation.

## 2. Type of rolling tower

	RS TOWER 51/51+	RS TOWER 52	RS TOWER 54	RS TOWER 55
<b>Norm</b>	EN1004-1	EN1004-1	EN1004-1	EN1004-1
<b>Category</b>	3-H2	3-H2	3-H2	3-H2
<b>Access category</b>	XXXD	XXXD	XXXD	XXXD
<b>Maximum platform height outdoors</b>	8 m	8 m	6,8 m	6,8 m
<b>Maximum platform height indoors</b>	8 m	12 m	6,8 m	10,8 m
<b>Maximum platform load</b>	250 kg	250 kg	250 kg	250 kg
<b>Maximum load on rolling tower</b>	See annex T6	See annex T7	See annex T8	See annex T9
<b>Maximum number of persons per platform</b>	2	2	2	2
<b>Maximum wind load in operation</b>	12,7 m/s (max. 6 Beaufort)*	12,7 m/s (max. 6 Beaufort)*	12,7 m/s (max. 6 Beaufort)*	12,7 m/s (max. 6 Beaufort)*
<b>Maximum wind load when moving</b>	12,7 m/s (max. 6 Beaufort)*	12,7 m/s (max. 6 Beaufort)*	12,7 m/s (max. 6 Beaufort)*	12,7 m/s (max. 6 Beaufort)*
<b>Minimum number of assembly persons</b>	2	2	2	2

\* 6 Beaufort: Umbrellas struggling to hold on to, trees moving, flags taut, larger waves with white crests, drifting water.

**Intended Use:** This rolling tower is intended for intensive use within the framework described in this manual.

**Supplier:** Altrex BV - Mindenstraat 7 - 8028 PK Zwolle - Tel.: +31(0)38 455 77 33 - Email: sales@altrex.com - www.altrex.com

### 3. Safety instructions (T1.1 - T1.13)

1. It is important to determine the required working height in advance and to select the correct rolling tower/rolling tower configuration for this.
2. The location of the rolling tower must be checked to prevent accidents during assembly, dismantling and moving with respect to:
  - a. A horizontal, flat and solid base;
  - b. The location must be free of obstacles;
  - c. Weather and wind conditions
  - d. Electricity cables (above ground)
3. The scaffold must not be out of the perpendicular in excess of 1%. So at a height of 4 meters, the deflection can be max. 4 cm. Check this with a spirit level.
4. The use of hoisting gear on or attached to the scaffold is not permitted; this can seriously affect the stability of the tower. Scaffold parts, tools and materials may only be brought up and down (to and from the work floor) manually using a rope, for example.
5. Check all parts for damage. Damaged or incorrect parts may not be used.
6. Only original parts, as described in this manual, may be used. The mixing of scaffolding components of different brands/manufacturers is not permitted because no strength and stability calculation has been carried out on the relevant mix configuration.
7. Never make constructive adjustments to the scaffolding.
8. The standard configurations in this manual are not calculated on the use of tarpaulins and/or advertising boards.
9. Never leave the rolling tower unsupervised. If the rolling tower must be left unsupervised, you have to make sure that unauthorised individuals cannot access it.  
Anchor the tower with 2 anchorage tubes (part T2.O) if there is a change that wind speed might exceed 4 Beaufort during the unsupervised period of time.
10. Particular attention should be paid to using scaffolds when there is wind:
  - Maximum wind load: see chapter 2
  - Take gusts of wind into account
  - Take wind-sensitive areas into account, e.g. near open constructions/structures and at the corner of a building
 If the above cannot be guaranteed, the scaffolding must be moved to a wind-free location or dismantled.
11. Lateral loads exceeding 30 kg resulting from work activities on the scaffold are not permitted. In the event of significantly larger forces, the scaffold should be anchored to the façade at 2 points every 4 metres. Each anchor point should be able to resist a load of 120 kg.
12. Never access the tower on the outside and never stand on the braces.
13. Triangle stabilisers and ballast must always be attached according to the configuration & ballast table.
14. The hoisting, hanging or lifting of the scaffold is not authorised.
15. It is not permitted to increase the height of a platform e.g. with ladders, stepladders, boxes or any other object.
16. Scaffolding in accordance with EN1004-1 is not designed for use as an anchor point for personal fall protection.
17. Scaffolding in accordance with EN1004-1 is not designed for use as an access or exit to other structures or buildings.
18. Scaffolding in accordance with EN1004-1 is not designed for use as roof edge protection.
19. The distance between 2 platforms is not more than 2.25 m. An exception is the distance to the first platform with 3.40 m.
20. Electrical danger. Assess all electrical hazards in the work area, such as conduits and other electrical equipment. Do not use the scaffolding where there is an electrical hazard.
21. Attention: only one platform level may be used as a working platform. This platform must be equipped with a handrail, kneerail, and toe board. In this manual, the highest platform is the working platform.
22. Do not use the scaffolding if it is contaminated with, for example, paint, mud, oil, chemicals or snow.
23. Do not use the scaffolding if you are not fit enough. Certain medical conditions or medication, alcohol and drug use may make it unsafe to use the scaffolding.
24. Make sure that the distance from the ground to the first rung is not bigger than 400 mm, taking into account adjustable wheel legs. If necessary an extra step stirrup can be mounted (part T2.O).

### 4. Parts

See Annex T2 for an overview of the parts and their mass.

### 5. Mounting instructions

See Annex T3 for an overview of the mounting instructions.

## 6. Assembly

- Check that all parts, necessary tools and safety aids are present (e.g. helmet, gloves, safety shoes)
- Required tools:
  - Rope
  - Spirit level
- Assemble the components following the steps shown in appendix T4 and T5
- Make all the connections as shown in Annex T3
- See the table below for the reference to the annex with the configuration table and configurations per type of rolling tower

Configuration	Annex
RS TOWER 51/51+	T4
RS TOWER 52	T5
Configuration table and compositions RS TOWER 51/51+	T6
Configuration table and compositions RS TOWER 52	T7
Configuration table and compositions RS TOWER 54	T8
Configuration table and compositions RS TOWER 55	T9

### 6.1. Assembling the RS TOWER 51/51+

#### A. Base section

Determine the working height you want to reach. See also annex T4 composition A.

A1: Working height of an odd number of metres	A2: Working height of an even number of metres
1. Start with 7-rung frames (part T2.A).	1. Start with 7-rung frames (part T2.A). Place 4-rung frames on top of the 7-rung frames and lock them [T3.6 - T3.8].
2. Place the wheels (part T2.C) in the frames, apply the brake and point them outwards [T3.1 - T3.3].	2. Place the wheels (part T2.C) in the frames, apply the brake and point them outwards [T3.1 - T3.3].
3. Place horizontal braces (part T2.G) under the first rung on the vertical [T3.4 - T3.5].	3. Place horizontal braces (part T2.G) under the first rung on the vertical [T3.4 - T3.5].
4. Place the Safe-Quick® Guardrail(s) (part T2.F) on the top rung with the instruction label facing the inside, on both sides against the uprights [T3.14 - T3.18].	4. Place the Safe-Quick® Guardrail(s) (part T2.F) on the top rung with the instruction label facing the inside, on both sides against the uprights [T3.14 - T3.18].
5. Place a platform with hatch (part T2.D) on the 3rd rung [T3.19 - T3.22]. Make sure the Safe-Quick® Guardrails are placed to the platform as close as possible. Make sure the Safe-Quick® Guardrails are placed to the platform as close as possible.	5. Place a platform with hatch (part T2.D) on the 7th rung [T3.19 - T3.22]. Make sure the Safe-Quick® Guardrails are placed to the platform as close as possible.
6. Adjust the base section with a spirit level by turning the spindles. Place an extra step stirrup (part T2.N) if the distance from the ground to the first rung is bigger than 400 mm [T3.26-T3.27].	6. Place the diagonal braces (part T2.H) (rungs 1-5).
7. Assemble the triangle stabilisers (part T2.I). Ensure that the end rests on the ground [T3.9 - T3.13].	7. Adjust the base section with a spirit level by turning the spindles. Place an extra step stirrup (part T2.N) if the distance from the ground to the first rung is bigger than 400 mm [T3.26-T3.27].
8. When required place the counterweight holder (part T2.M) and the counterweights (part T2.L) at the supports [T11].	8. Assemble the triangle stabilisers (part T2.I). Ensure that the end rests on the ground [T3.9 - T3.13].
	9. When required place the counterweight holder (part T2.M) and the counterweights (part T2.L) at the supports [T11].

#### B. Middle section

B1/B2: Working height of an even or odd number of metres
1. Access the platform by going through the trapdoor.
2. Place the 7-rung frames (part T2.A) and lock them [T3.6 - T3.8].
3. Place the Safe-Quick® Guardrail(s) (part T2.F) on the top rung with the instruction label facing the inside, on both sides against the uprights [T3.14 - T3.18].
4. Place a platform with hatch (part T2.D) on the 3rd rung of the last frame fitted [T3.19 - T3.22]. Make sure the Safe-Quick® Guardrails are placed to the platform as close as possible.
5. Repeat steps B1 – B4 until the desired working height is reached. For uneven working heights from PH 5.2m: Remove the platform with hatch (part T2.D) from the 3rd rung. Replace the Safe-Quick® Guardrails (part T2.F) in the base with diagonal braces (part T2.H). Place these from rung 2 to rung 6.

#### C. End section

1. Access the platform by going through the trapdoor and place the toe board set (part T2.J) [T3.23-T3.25].

This manual describes the assembly starting with diagonal braces in the base. Besides this assembly, it is also possible to start with SafeQuick® Guardrails (part T2.F). See images in annex T10.

#### Facade-free use

If necessary for the work to be carried out, the guardrails/Safe-Quick® Guardrail on the facade side of the working platform may be repositioned. Only to be used if the distance to the facade is maximum 15 cm. Local legislation and regulations may contain supplementary measures on top of this guide.

## 6.2. Assembling the RS TOWER 52

### A. Base section

Determine the working height you want to reach. See also annex T5 composition A.

A1: Working height of an odd number of metres	A2: Working height of an even number of metres
1. Start with 7-rung frames (part T2.A).	1. Start with 7-rung frames (part T2.A). Place 4-rung frames on top of the 7-rung frames and lock them [T3.6 - T3.8].
2. Place the wheels (part T2.C) in the frames, apply the brake and point them outwards [T3.1 - T3.3].	2. Place the wheels (part T2.C) in the frames, apply the brake and point them outwards [T3.1 - T3.3].
3. Place horizontal braces (part T2.G) under the first rung on the vertical [T3.4 - T3.5].	3. Place horizontal braces (part T2: G) under the first rung on the vertical [T3.4 - T3.5].
4. Place the diagonal braces (part T2.H) from rung 2 to rung 6 (skip this for PH 3,2m).	4. Place the diagonal braces (part T2.H) from rung 2 to rung 6.
5. Place the Safe-Quick® Guardrails (part T2.F) on the top rung with the instruction label facing inward; one against the upright, the other in the middle of the rung [T3.14 - T3.18].	5. Place the Safe-Quick® Guardrails (part T2.F) on the top rung with the instruction label facing inward; one against the upright, the other in the middle of the rung [T3.14 - T3.18].
6. Place a platform with hatch (part T2.D) on the 3rd rung [T3.19 - T3.22]. Make sure the Safe-Quick® Guardrails are placed to the platform as close as possible. Make sure the Safe-Quick® Guardrails are placed to the platform as close as possible.	6. Place a platform with hatch (part T2.D) on the 7th rung [T3.19 - T3.22]. Make sure the Safe-Quick® Guardrails are placed to the platform as close as possible.
7. Adjust the base section with a spirit level by turning the spindles. Place an extra step stirrup (part T2.N) if the distance from the ground to the first rung is bigger than 400 mm [T3.26-T3.27].	7. Adjust the base section with a spirit level by turning the spindles. Place an extra step stirrup (part T2.N) if the distance from the ground to the first rung is bigger than 400 mm [T3.26-T3.27].
8. Assemble the triangle stabilisers (part T2: I). Ensure that the end rests on the ground [T3.9 - T3.13].	8. Assemble the triangle stabilisers (part T2.I). Ensure that the end rests on the ground [T3.9 - T3.13].
9. When required place the counterweight holder (part T2.M) and the counterweights (part T2.L) at the supports [T11].	9. When required place the counterweight holder (part T2.M) and the counterweights (part T2.L) at the supports [T11].

EN

### B. Middle section

B1/B2 Working height of an even or odd number of metres
1. Access the platform by going through the trapdoor.
2. Place the 7-rung frames (part T2.A) and lock them [T3.6 - T3.8].
3. Place the Safe-Quick® Guardrails (part T2.F) on the top rung with the instruction label facing inward; one against the upright, the other in the middle of the rung [T3.14 - T3.18].
4. Place a platform with hatch (part T2.D) on the 3rd rung of the last frame fitted [T3.19 - T3.22]. Make sure the Safe-Quick® Guardrails are placed to the platform as close as possible.
5. Repeat steps B1 - B4 until the height at which the end section must be placed. For uneven heights from PH 5.2m: Remove the platform with hatch (part T2.D) and the Safe-Quick® Guardrails (part T2.F) from the base.

### C. End section

1. Access the platform by going through the trapdoor.
2. Place the 7-rung frames (part T2.A) and lock them [T3.6 - T3.8].
3. Place the Safe-Quick® Guardrail(s) (part T2: F) on the top rung with the instruction label facing the inside, on both sides against the uprights [T3.14 - T3.18].
4. First place a platform without hatch (part T2.E) on the 3rd rung of the last placed frame. Slide it as far to the side as possible. Then place a platform with hatch (part T2.D) at the same height [T3.19 - T3.22].
5. Access the platform by going through the trapdoor and place the toe board set (part T2.J) [T3.22-3.25].

This manual describes the assembly starting with diagonal braces in the base. Besides this assembly, it is also possible to start with Safe-Quick® Guardrails (part T2: F). See images in annex T10.

### Facade-free use

If necessary for the work to be carried out, the guardrails/Safe-Quick® Guardrail on the facade side of the working platform may be repositioned. Only to be used if the distance to the facade is maximum 15 cm. Local legislation and regulations may contain supplementary measures on top of this guide.

### 6.3. Assembling the RS TOWER 54

#### A. Base section

1. Place the wheels in the folding frame (part T2.K) and ensure they are secured [T3.1 – 3.3] / [T3.6 – T3.7].
2. Unfold the folding frame.
3. Place a (temporary) platform (part T2.D) on the second rung of the 7-rung frames [T3.20 – T3.22].
4. Point the wheels outwards, put the brakes on [T3.1 - T3.3].
5. Place the horizontal brace (part T2.G) on the upper rung opposite the folding frame [T2.5 - T2.6]
6. Adjust the base section with a spirit level. Place an extra step stirrup (part T2.N) if the distance from the ground to the first rung is bigger than 400 mm [T3.26-T3.27].

#### B. Middle section

1. Go under the guardrail / horizontal brace and step onto the platform.
2. Place the 7-rung frames (part T2.A) and lock them [T3.6 - T3.8].
3. Place the Safe-Quick® Guardrail(s) (part T2.F) on the top rung with the instruction label facing the inside, on both sides against the uprights [T3.14 - T3.18].
4. Place a platform with hatch (part T2.D) on the 3rd rung of the last frame fitted [T3.19 - T3.22].
5. Remove the platform from the second rung of the folding frame.
6. Remove the horizontal brace (part T2.G) and place it under the first rung on the upright [T3.1 – T3.6].
7. Place a Safe-Quick® Guardrail (part T2.F) on the top rung of the folding frame against the uprights at the front of the frames [T3.14 – T3.18].
8. Assemble the triangle stabilisers (part T2.I). Ensure that the end rests on the ground [T3.9 – T3.13].
9. When required place the counterweight holder (part T2.M) and the counterweights (part T2.L) at the supports [T11].
10. Repeat steps B2 – B4 to the desired height.

#### C. End section

1. Access the platform by going through the trapdoor and place the toe board set (part T2.J) [T3.22-3.25].

### 6.4. Assembling the RS TOWER 55

Adjust the telescopic folding frame to the desired platform length.

#### A. Base section

1. Place the wheels in the folding frame (part T2.K) and ensure they are secured [T3.1 – 3.3] / [T3.6 – T3.7].
2. Unfold the folding frame.
3. Place a platform with hatch (part T2.D) on the 2nd rung on the side with the folding unit [T3.20 – T3.22].
4. Point the wheels outwards, put the brakes on [T3.1 - T3.3].
5. Place the horizontal brace (part T2.G) in the middle on the top rung.
6. Place a Safe-Quick® Guardrail (part T2.F) on the top rung of the folding frame against the uprights at the front of the frames [T3.14 – T3.18].
7. Adjust the base section with a spirit level. Place an extra step stirrup (part T2.N) if the distance from the ground to the first rung is bigger than 400 mm [T3.26-T3.27].

#### B. Middle section

1. Go under the guardrail / horizontal brace and step onto the platform.
2. Place the 7-rung frames (part T2.A) and lock them [T3.6 - T3.8].
3. Place the Safe-Quick® Guardrails (part T2.F) on the top rung with the instruction label facing inward; one against the upright, the other in the middle of the rung [T3.14 – T3.18].
4. Place a platform with hatch (part T2.D) on the 3rd rung of the last frame fitted [T3.19 - T3.22]. Make sure the Safe-Quick® Guardrails are placed to the platform as close as possible.
5. Remove the platform from the second rung of the folding frame.
6. Remove the horizontal brace (part T2.G) and place it under the first rung on the upright [T3.1 – T3.6].
7. Assemble the triangle stabilisers (part T2.I). Ensure that the end rests on the ground [T3.9 – T3.13].
8. When required place the counterweight holder (part T2.M) and the counterweights (part T2.L) at the supports [T11].
9. Repeat steps B2 – B4 until the height at which the end section must be placed.

#### C. End section

1. Access the platform by going through the trapdoor.
2. Place the 7-rung frames (part T2.A) and lock them [T3.6 - T3.8].
3. Place the Safe-Quick® Guardrail(s) (part T2.F) on the top rung with the instruction label facing the inside, on both sides against the uprights [T3.14 - T3.18].
4. First place a platform without hatch (part T2.E) on the 3rd rung of the last placed frame. Slide it as far to the side as possible. Then place a platform with hatch (part T2.D) at the same height [T3.19 – T3.22].
5. Access the platform by going through the trapdoor and place the toe board set (part T2.J) [T3.22-3.25].

### 6.5. Control card

After assembly, the scaffold should be provided with a control card (clearly visible from the ground) on which the following information is entered:

- Contact details of the responsible person
- Whether the scaffolding is assembled according to the manual and ready for use
- Load class and uniformly distributed load
- Whether the scaffolding is intended for indoor or outdoor use
- Date of assembly

## 7. Check before use

1. Check that the rolling tower is horizontal (check using a spirit level)
2. Check that all wheels are on the brake.
3. Check that the stabilizers are properly adjusted, have been locked and make good contact with the ground.
4. Check that the rolling tower is assembled in accordance with this manual and in conformity with the configuration and ballast table.
5. Check that the environmental factors, such as swinging doors ,awnings that operate automatically, aboveground electrical cables, traffic and/or passers-by, etc., do not lead to dangerous situations.
6. Check that the rolling tower can be used safely and that it is suitable for the intended purpose.

## 8. Weight and ballast

- See Annex T11 for an overview of the total weight of the scaffold and the number of counterweights of 5 kg per wheelleg that should be used.
- If ballast is required according to the ballast table, the number of weights mentioned is placed on each wheel post (all 4 corners of the scaffolding) [T2: part L]. For example, the table lists 2 ballast weights for a scaffold configuration. This means 2 weights of 5 kg = 10 kg on each corner of the scaffolding (10x4= 40 kg total). The ballast weight holders can be used for installing the ballast weight [T2: part K].
- It is also permitted to apply the weights in an equivalent manner. For example, with an extra platform on the first rung and equip it with the weights. Make sure the maximum platform load is not exceeded. Extra care is needed when climbing if a platform is used to place weights.

## 9. Moving the rolling tower

The rolling tower may only be moved while observing the following conditions:

1. Before moving the rolling tower, the height has to be reduced to a maximum of 6.2 metres.
2. Do not move a rolling tower in winds exceeding 12.7 m/s (max. 6 Beaufort).
3. When the rolling tower is moved, persons and/or materials may not remain on the rolling tower.
4. Beforehand, checks should be made that the environmental factors, such as swinging doors, canopies, pits, automatically functioning awnings, aboveground electrical cables, traffic and/or passers-by, etc. do not lead to dangerous situations while the scaffold is moved.
5. In order to move the scaffold, the stabilisers can only be raised to a maximum of 3 cm.
6. Before moving the rolling tower, all wheels must be removed from the brake.
7. Only move the scaffold manually in a lengthways direction, over a flat, horizontal and sufficiently load-bearing surface.
8. After moving the rolling tower, check all the points listed in Section 7 "Before Using".

## 10. Disassembly of the rolling tower

The scaffold should be disassembled following the instructions for assembly but in reverse order.

## 11. Inspection, Care and Maintenance

1. Scaffolds used in a professional capacity must be inspected periodically by an expert. Local legislation and regulations may contain supplementary measures on top of this guide.
2. Scaffold parts must be handled and transported with care in order to avoid damage.
3. Storage should be organised in such a way that only undamaged parts, in the correct amounts, are available for assembly of the scaffold.
4. Check all moving parts for correct functioning and check that these are not filthy.
5. Check all parts for damage. Damaged, worn-out or incorrect parts may not be used. Replace these parts only with original parts. To prevent accidents, these parts must be mounted in the same way as the part that is replaced. Mounting (fastening) and/or repair are at your own expense and risk. The supplier shall not be liable for damage resulting from erroneous mounting and/or repair.
6. Production code (YY-WVV) can be found on:
  - braces: the tube
  - frames: the upright
  - platforms: inside platform beams
  - stabilizers: on the outside tube
  - guardrail frame: on vertical tube

## 12. Warranty conditions

Please visit [www.altrex.com/warranty](http://www.altrex.com/warranty) to view the clauses of the Altrex warranty.

## 13. Abbreviations and logos

See annex T12.

## Sommaire

1. Général
2. Type d'échafaudage roulant
3. Consignes de sécurité
4. Pièces
5. Instructions de montage
6. Assemblage
7. Avant la mise en service
8. Poids et contre-poids
9. Déplacement de l'échafaudage roulant
10. Démontage de l'échafaudage roulant
11. Inspection, soin et entretien
12. Conditions de garantie
13. Abréviations et logos

## Annexes

- T1. Pictogrammes
- T2. Pièces
- T3. Instructions de montage
- T4. Étapes de montage RS TOWER 51/51+
- T5. Étapes de montage RS TOWER 52
- T6. Tableau de configuration et compositions RS TOWER 51/51+
- T7. Tableau de configuration et compositions RS TOWER 52
- T8. Tableau de configuration et compositions RS TOWER 54
- T9. Tableau de configuration et compositions RS TOWER 55
- T10. Section de base optionnelle
- T11. Contre-poids
- T12. Abréviations et symboles

## 1. Général

Le présent manuel s'applique exclusivement aux configurations d'échafaudages roulants et pliants, nommés ci-après échafaudage, comme décrit dans le présent manuel de montage et d'utilisation, nommé ci-après manuel.

Avant de commencer le montage de l'échafaudage, lisez attentivement le présent manuel. L'échafaudage doit être monté et utilisé conformément au présent manuel.



### Instructions de lecture

Le manuel fait référence à des annexes. Ces annexes apparaissent au début du manuel et sont indiquées par la lettre T suivie d'un numéro.

#### Exemples de notations utilisées pour les références aux annexes

T1	Annexe T1
(Partie T2.A)	Annexe T2, partie A
[T3.1-T3.3]	Annexe T3, figure 1 à 3
[T4.A1]	Annexe T4, chiffre A1
Et ainsi de suite	

**AVERTISSEMENT:** la chute d'un échafaudage peut provoquer des blessures graves ou mortelles.



Toutes les indications dans le présent manuel doivent être suivies scrupuleusement. Le non-respect des indications dans le présent manuel peut entraîner des accidents. Le fournisseur ne peut être tenu pour responsable de dommages consécutifs au montage et à l'utilisation non conformes au manuel.

L'employeur, le surveillant et l'utilisateur sont responsables de l'utilisation appropriée de l'échafaudage selon le présent manuel et doivent veiller à ce que le présent manuel soit toujours présent sur le site. Des exemplaires supplémentaires du manuel peuvent être obtenus.



#### Veillez noter :

- Le manuel doit être disponible avec l'échafaudage pendant le montage et l'utilisation.
- L'échafaudage ne doit être assemblé et utilisé que conformément à ce manuel, sans aucune modification.
- Les échafaudages ne peuvent être montés et utilisés que conformément à la législation et à la réglementation locales. Les lois et réglementations locales peuvent contenir des mesures supplémentaires à ces instructions.

- Assurez-vous que vous êtes familiarisé avec le montage et l'utilisation de l'échafaudage roulant. Étudiez attentivement le manuel et suivez des cours de formation spécifiques si nécessaire.
- Les employés chargés du montage, de l'entretien, de la réparation ou du nettoyage d'un échafaudage roulant doivent posséder une expertise et une expérience spécifiques, conformément à la législation nationale (conditions de travail).
- Une formation sur les produits ne remplace pas un manuel mais donne des informations supplémentaires.

## 2. Type d'échafaudage roulant

	RS TOWER 51/51+	RS TOWER 52	RS TOWER 54	RS TOWER 55
<b>Norme</b>	EN1004-1	EN1004-1	EN1004-1	EN1004-1
<b>Classe</b>	3-H2	3-H2	3-H2	3-H2
<b>Classe d'accès</b>	XXXD	XXXD	XXXD	XXXD
<b>Hauteur max. de plate-forme à l'extérieure</b>	8 m	8 m	6,8 m	6,8 m
<b>Hauteur max. de plate-forme à l'intérieure</b>	8 m	12 m	6,8 m	10,8 m
<b>Charge max. sur la plate-forme</b>	250 kg	250 kg	250 kg	250 kg
<b>Charge max. sur l'échafaudage roulant</b>	Voir annexe T6	Voir annexe T7	Voir annexe T8	Voir annexe T9
<b>Nombre maximal de personnes par plate-forme</b>	2	2	2	2
<b>Charge maximale du vent échaf. en fonctionnement</b>	12,7 m/s (max. 6 Beaufort)*	12,7 m/s (max. 6 Beaufort)*	12,7 m/s (max. 6 Beaufort)*	12,7 m/s (max. 6 Beaufort)*
<b>Charge maximale du vent échaf. en déplacement</b>	12,7 m/s (max. 6 Beaufort)*	12,7 m/s (max. 6 Beaufort)*	12,7 m/s (max. 6 Beaufort)*	12,7 m/s (max. 6 Beaufort)*
<b>Nombre de personnes min. montage</b>	2	2	2	2

\* 6 Beaufort : parapluies difficiles à tenir, arbres qui bougent, drapeaux serrés, vagues plus grosses avec crêtes blanches, embruns.

**Utilisation prévue :** Cet échafaudage roulant est destiné à une utilisation intensive dans le cadre des paramètres détaillés dans ce manuel.

**Fournisseur :** Altrex BV - Mindenstraat 7 - 8028 PK Zwolle - Tel.: +31(0)38 455 77 33 - Email: sales@altrex.com - www.altrex.com

### 3. Consignes de sécurité (T1.1 - T1.13)

1. Il est important de déterminer à l'avance la hauteur de travail requise et de choisir la configuration d'échafaudage adaptée.
2. Pour éviter tout accident pendant le montage, le démontage et le déplacement de l'échafaudage, le site doit être contrôlé sur les points suivants :
  - a. Sol solide, de niveau et porteur
  - b. Site sans obstacles au sol ou aérien
  - c. Conditions météorologiques et vent
  - d. Câbles électriques (aériens)
3. L'échafaudage peut s'écarter de la verticale de 1% au maximum. Ainsi, à une hauteur de 4 mètres, l'écart peut s'élever à un maximum de 4 cm. Vérifiez-le à l'aide d'un niveau à bulle.
4. L'utilisation d'engins de levage sur ou contre l'échafaudage n'est pas autorisée, cela pouvant gravement affecter la stabilité de l'échafaudage. Le transport de pièces d'échafaudage, d'outils et de matériaux (de et vers le plateau de travail) doit avoir lieu exclusivement de manière manuelle, par exemple avec une corde. Une exception à cette règle est le travail avec le système de levage Altrex Shuttle (RS5, MiTOWER).
5. Contrôlez la présence de dommages sur toutes les pièces. Il est interdit d'utiliser des pièces endommagées ou incorrectes.
6. Sólo se pueden utilizar piezas originales, tal y como se describen en este manual. No se permite mezclar componentes de andamios de diferentes marcas/fabricantes, ya que no se ha realizado ningún cálculo de resistencia y estabilidad en la respectiva configuración de la mezcla.
7. Ne procédez jamais à des ajustements constructifs de l'échafaudage.
8. Les configurations standard du présent manuel n'ont pas été calculées en utilisant des bâches de protection et/ou des panneaux publicitaires.
9. Ne laissez jamais l'échafaudage sans surveillance. Sinon, veillez à ce qu'aucune personne non autorisée ne puisse accéder à l'échafaudage. Ancrez l'échafaudage avec deux tubes d'ancrage (pièce T2.O) si le vent risque d'atteindre force 4 pendant la période sans surveillance.
10. L'utilisation d'échafaudages mérite une attention particulière en combinaison avec du vent :
  - Charge maximale du vent : voir chapitre 2
  - Tenez compte des rafales.
  - Tenez compte des zones sensibles au vent, par exemple dans les constructions/structures ouvertes et à l'angle d'un bâtiment. Si les conditions ci-dessus ne peuvent être garanties, l'échafaudage doit être déplacé vers un endroit sans vent ou être démonté.
11. Il est interdit d'appliquer des charges latérales supérieures à 30 kg sur l'échafaudage suite aux travaux à réaliser. En cas de forces supérieures, l'échafaudage doit être ancré tous les 4 mètres sur 2 points sur la façade. Chaque point d'ancrage doit pouvoir résister à une charge de 120 kg.
12. Ne gravissez jamais l'échafaudage du côté extérieur et ne vous posez jamais sur les lisses.
14. Les stabilisateurs triangulaires et contre-poids doivent toujours être posés conformément au tableau de configuration et de contre-poids.
15. Il est interdit de hisser, suspendre ou soulever l'échafaudage.
16. Il n'est pas permis de surélever une plate-forme avec par ex. des échelles, escabeaux, caisses ou d'autres moyens.
17. Les échafaudages conformes à la norme EN1004-1 ne sont pas conçus pour être utilisés comme point d'ancrage pour la protection individuelle contre les chutes.
18. Les échafaudages conformes à la norme EN1004-1 ne sont pas conçus pour servir d'accès ou de sortie à d'autres structures ou bâtiments.
19. Les échafaudages conformes à la norme EN1004-1 ne sont pas conçus pour être utilisés comme protection des bords de toit. La distance entre deux plateaux ne doit pas dépasser 2,25 m. La distance jusqu'au premier plateau, qui est de 3,40 m, constitue une exception.
20. Risques électriques. Évaluer tous les risques électriques dans la zone de travail, tels que les câbles et autres équipements électriques. N'utilisez pas l'échafaudage là où il y a des risques électriques.
21. Remarque : un seul niveau de plate-forme peut être utilisé comme plate-forme de travail. Cette plate-forme doit être munie d'un garde-corps (hauteur hanches et genoux) et d'une plinthe. Dans ce manuel, la plateforme la plus haute est la plateforme de travail.
22. N'utilisez pas l'échafaudage s'il est contaminé avec, par exemple, de la peinture, de la boue, de l'huile, des produits chimiques ou de la neige.
23. N'utilisez pas l'échafaudage si vous n'êtes pas suffisamment en forme. Certaines conditions médicales ou la prise de médicaments, l'abus d'alcool ou de drogues peuvent rendre l'utilisation de l'échafaudage dangereuse.
24. Assurez-vous que la distance du sol à la première marche ne dépasse pas 400 mm, en tenant compte des pieds de roue réglables. Si nécessaire, un étrier de marche supplémentaire peut être monté (pièce T2.N).

### 4. Pièces

Pour une vue d'ensemble des pièces et de leur masse, voir l'annexe T2.

### 5. Instructions de montage

Pour une vue d'ensemble des instructions de montage, voir l'annexe T3.

## 6. Assemblage

- Vérifiez si toutes les pièces, les outils nécessaires et les équipements de sécurité sont présents (par exemple, casque, gants, chaussures de sécurité).
- Outils nécessaires :
  - Cordage
  - Niveau à bulle
- Assemblez les composants en suivant les étapes indiquées dans les annexes T4 et T5
- Effectuez toutes les connexions comme indiqué à l'annexe T3
- Voir le tableau ci-dessous pour la référence à l'annexe avec le tableau des configurations et les configurations par type échafaudage roulant.

Configuration	Annexe
RS TOWER 51/51+	T4
RS TOWER 52	T5
Tableau de configuration et compositions RS TOWER 51/51+	T6
Tableau de configuration et compositions RS TOWER 52	T7
Tableau de configuration et compositions RS TOWER 54	T8
Tableau de configuration et compositions RS TOWER 55	T9

### 6.1. Montage RS TOWER 51/51+

#### A. Section de base

Déterminez la hauteur de travail que vous voulez atteindre. Voir annexe T4 montage A.

A1: Hauteur de travail impaire	A2: Hauteur de travail paire
1. Commencez par un cadre 7 échelons (pièce T2.A).	1. Commencez par un cadre 7 échelons (pièce T2.A). Placez des cadres 4 échelons sur les cadres 7 échelons et verrouillez-les [T3.6 - T3.8].
2. Placez les roues (partie T2.C) dans les cadres, serrez le frein et pointez vers l'extérieur [T3.1 - T3.3].	2. Placez les roues (partie T2.C) dans les cadres, serrez le frein et pointez vers l'extérieur [T3.1 - T3.3].
3. Placez les lisses (pièce T2.G) sur le montant sous le premier échelon du cadre [T3.4 - T3.5].	3. Placez les lisses (pièce T2.G) sur le montant sous le premier échelon du cadre [T3.4 - T3.5].
4. Posez les gardes-corps Safe-Quick® (pièce T2.F) avec l'étiquette d'instructions vers l'intérieur, des deux côtés contre les montants [T3.14 - T3.18].	4. Posez les gardes-corps Safe-Quick® (pièce T2.F) avec l'étiquette d'instructions vers l'intérieur, des deux côtés contre les montants [T3.14 - T3.18].
5. Placez une plate-forme avec trappe (pièce T2.D) sur le 3e échelon [T3.19 - T3.22]. Assurez-vous que le Safe-Quick® Guardrails est placé aussi près que possible de la plate-forme.	5. Placez une plate-forme avec trappe (pièce T2.D) sur le 7e échelon [T3.19 - T3.22]. Assurez-vous que le Safe-Quick® Guardrails est placé aussi près que possible de la plate-forme.
6. Ajustez la section de base à l'aide d'un niveau à bulle en tournant les broches des roues. Placez un étrier supplémentaire (pièce T2.N) si la distance entre le sol et le premier échelon est supérieure à 400 mm [T3.26-T3.27].	6. Placez les diagonales (partie T2.H) (échelons 1-5).
7. Montez les stabilisateurs triangulaires (pièce T2.I). Assurez-vous que l'extrémité repose sur le sol [T3.9 - T3.13].	7. Ajustez la section de base à l'aide d'un niveau à bulle en tournant les broches des roues. Placez un étrier supplémentaire (pièce T2.N) si la distance entre le sol et le premier échelon est supérieure à 400 mm [T3.26-T3.27].
8. Si nécessaire, placez le support à contre-poids (partie T2.M) et le contre-poids (partie T2.L) sur les supports [T11].	8. Montez les stabilisateurs triangulaires (pièce T2.I). Assurez-vous que l'extrémité repose sur le sol [T3.9 - T3.13].
	9. Si nécessaire, placez le support à contre-poids (partie T2.M) et le contre-poids (partie T2.L) sur les supports [T11].

#### B. Section centrale

B1/B2: Hauteur de travail paire ou impaire
1. Accédez à la plate-forme par la trappe.
2. Placez les cadres 7 échelons (pièce T2.A) et sécurisez-les à l'aide de la goupille [T3.6 - T3.8].
3. Posez les gardes-corps Safe-Quick® (pièce T2.F) avec l'étiquette d'instructions vers l'intérieur, des deux côtés contre les montants [T3.14 - T3.18].
4. Placez une plate-forme avec trappe (pièce T2.D) sur le 3e échelon du dernier cadre en place [T3.19 - T3.22]. Assurez-vous que le Safe-Quick® Guardrails est placé aussi près que possible de la plate-forme.
5. Répétez les étapes B1 à B4 jusqu'à atteindre la hauteur de travail souhaitée. Pour des hauteurs de travail impaires à partir de PH 5,2 m : retirez la plate-forme avec trappe (pièce T2.D) du 3e échelon. Remplacez les garde-corps Safe-Quick® (pièce T2.F) à la base par des lisses diagonales (pièce T2.H). Placez-les du 2e au 6e échelon.

#### C. Section finale

1. Accédez à la plate-forme en passant par la trappe et posez le jeu de plinthes (pièce T2.J) [T3.23-T3.25].

Le présent manuel décrit le montage en commençant par des entretoises diagonales à la base. Outre cette construction, il est possible de commencer avec des gardes-corps Safe-Quick® (pièce T2.F). Voir les images à l'annexe T10.

#### Utilisation sans éléments côté façade

Si le travail à effectuer l'exige, les garde-corps/Safe-Quick® Guardrail côté façade de la plate-forme de travail peuvent être déplacés. Ceci n'est autorisé que si la distance à la façade est de 15 cm maximum. Veuillez noter que les lois et réglementations locales peuvent contenir des mesures supplémentaires.

## 6.2. Montage RS TOWER 52

### A. Section de base

Déterminez la hauteur de travail que vous voulez atteindre. Voir annexe T5 montage A.

A1: Hauteur de travail impaire	A2: Hauteur de travail paire
1. Commencez par un cadre 7 échelons (pièce T2.A).	1. Commencez par un cadre 7 échelons (pièce T2.A). Placez des cadres 4 échelons sur les cadres 7 échelons et verrouillez-les [T3.6 - T3.8].
2. Placez les roues (partie T2.C) dans les cadres, serrez le frein et pointez vers l'extérieur [T3.1 - T3.3].	2. Placez les roues (partie T2.C) dans les cadres, serrez le frein et pointez vers l'extérieur [T3.1 - T3.3].
3. Placez les lisses (pièce T2.G) sur le montant sous le premier échelon du cadre [T3.4 - T3.5].	3. Placez les lisses (pièce T2: G) sur le montant sous le premier échelon du cadre [T3.4 - T3.5].
4. Placez les lisses diagonales (pièce T2.H) du 2e au 6e échelon (ignorez cette étape pour PH 3,2 m).	4. Placez les lisses diagonales (pièce T2.H) du 2e au 6e échelon.
5. Placez les garde-corps Safe-Quick® (pièce T2.F) sur l'échelon supérieur avec l'étiquette d'instructions tournée vers l'intérieur ; l'un contre le montant, l'autre au centre de l'échelon [T3.14 - T3.18].	5. Placez les garde-corps Safe-Quick® (pièce T2.F) sur l'échelon supérieur avec l'étiquette d'instructions tournée vers l'intérieur ; l'un contre le montant, l'autre au centre de l'échelon [T3.14 - T3.18].
6. Placez une plate-forme avec trappe (pièce T2.D) sur le 3e échelon [T3.19 - T3.22]. Assurez-vous que le Safe-Quick® Guardrails est placé aussi près que possible de la plate-forme.	6. Placez une plate-forme avec trappe (pièce T2.D) sur le 7e échelon [T3.19 - T3.22]. Assurez-vous que le Safe-Quick® Guardrails est placé aussi près que possible de la plate-forme.
7. Ajustez la section de base à l'aide d'un niveau à bulle en tournant les broches des roues. Placez un étrier supplémentaire (pièce T2.N) si la distance entre le sol et le premier échelon est supérieure à 400 mm [T3.26-T3.27].	7. Ajustez la section de base à l'aide d'un niveau à bulle en tournant les broches des roues. Placez un étrier supplémentaire (pièce T2.N) si la distance entre le sol et le premier échelon est supérieure à 400 mm [T3.26-T3.27].
8. Montez les stabilisateurs triangulaires (pièce T2: I). Assurez-vous que l'extrémité repose sur le sol [T3.9 - T3.13].	8. Montez les stabilisateurs triangulaires (pièce T2.I). Assurez-vous que l'extrémité repose sur le sol [T3.9 - T3.13].
9. Si nécessaire, placez le support à contre-poids (partie T2.M) et le contre-poids (partie T2.L) sur les supports [T11].	9. Si nécessaire, placez le support à contre-poids (partie T2.M) et le contre-poids (partie T2.L) sur les supports [T11].

FR

### B. Section centrale

B1/B2: Hauteur de travail paire ou impaire
1. Accédez à la plate-forme par la trappe.
2. Placez les cadres 7 échelons (pièce T2.A) et sécurisez-les à l'aide de la goupille [T3.6 - T3.8].
3. Placez les garde-corps Safe-Quick® (pièce T2.F) sur l'échelon supérieur avec l'étiquette d'instructions tournée vers l'intérieur ; l'un contre le montant, l'autre au centre de l'échelon [T3.14 - T3.18].
4. Placez une plate-forme avec trappe (pièce T2.D) sur le 3e échelon du dernier cadre en place [T3.19 - T3.22]. Assurez-vous que le Safe-Quick® Guardrails est placé aussi près que possible de la plate-forme.
5. Répétez les étapes B1 à B4 jusqu'à la hauteur à laquelle la section finale doit être placée. Pour des hauteurs impaires à partir de PH 5,2 m : retirez la plate-forme avec trappe (pièce T2.D) et les garde-corps Safe-Quick® (pièce T2.F) de la base.

### C. Section finale

1. Accédez à la plate-forme par la trappe.
2. Placez les cadres 7 échelons (pièce T2.A) et sécurisez-les à l'aide de la goupille [T3.6 - T3.8].
3. Posez les gardes-corps Safe-Quick® (pièce T2: F) avec l'étiquette d'instructions vers l'intérieur, des deux côtés contre les montants [T3.14 - T3.18].
4. Placez d'abord une plate-forme sans trappe (pièce T2.E) sur le 3e échelon du dernier cadre installé. Faites-la glisser le plus loin possible sur le côté. Ensuite, placez une plate-forme avec trappe (pièce T2.D) à la même hauteur [T3.19 - T3.22].
5. Accédez à la plate-forme en passant par la trappe et posez le jeu de plinthes (pièce T2.J) [T3.22-3.25].

Le présent manuel décrit le montage en commençant par des entretoises diagonales à la base. Outre cette construction, il est possible de commencer avec des garde-corps Safe-Quick® (pièce T2: F). Voir les images à l'annexe T10.

#### Utilisation sans éléments côté façade

Si le travail à effectuer l'exige, les garde-corps/Safe-Quick® Guardrail côté façade de la plate-forme de travail peuvent être déplacés. Ceci n'est autorisé que si la distance à la façade est de 15 cm maximum. Veuillez noter que les lois et réglementations locales peuvent contenir des mesures supplémentaires.

## 6.3. Montage RS TOWER 54

### A. Section de base

1. Placez les roues dans le cadre pliant (pièce T2.K) et assurez-vous qu'elles sont verrouillées [T3.1 – 3.3] / [T3.6 – T3.7].
2. Ouvrez le cadre pliant.
3. Placez une plate-forme provisoire (pièce T2.D) sur le 2ème échelon [T3.20 – T3.22].
4. Tournez les roues vers l'extérieur, serrez les freins [T3.1 - T3.3].
5. Placez la lisse (pièce T2.G) sur l'échelon supérieur opposé au cadre pliant [T2.5 - T2.6].
6. Ajustez la section de base à l'aide d'un niveau à bulle. Placez un étrier supplémentaire (pièce T2.N) si la distance entre le sol et le premier échelon est supérieure à 400 mm [T3.26-T3.27].

### B. Section centrale

1. Passez sous le garde-corps / lisse horizontale et montez sur la plate-forme.
2. Placez les cadres 7 échelons (pièce T2.A) et sécurisez-les à l'aide de la goupille [T3.6 - T3.8].
3. Posez les gardes-corps Safe-Quick® (pièce T2.F) avec l'étiquette d'instructions vers l'intérieur, des deux côtés contre les montants [T3.14 – T3.18].
4. Placez une plate-forme avec trappe (pièce T2.D) sur le 3e échelon du dernier cadre en place [T3.19 - T3.22].
5. Retirez la plate-forme du deuxième échelon du cadre pliant.
6. Retirez la lisse (pièce T2.G) et placez-la sous le premier échelon sur le montant [T3.1 – T3.6].
7. Placez un garde-corps Safe-Quick® (pièce T2.F) sur l'échelon supérieur du cadre pliant, contre les montants à l'avant des cadres [T3.14 – T3.18].
8. Montez les stabilisateurs triangulaires (pièce T2.I). Assurez-vous que l'extrémité repose sur le sol [T3.9 – T3.13].
9. Si nécessaire, placez le support à contre-poids (partie T2.M) et le contre-poids (partie T2.L) sur les supports [T11].
10. Répétez les étapes B2 à B4 jusqu'à la hauteur souhaitée.

### C. Section finale

1. Accédez à la plate-forme en passant par la trappe et posez le jeu de plinthes (pièce T2.J) [T3.22-3.25].

## 6.4. Montage RS TOWER 55

Réglez le cadre pliant télescopique à la longueur de plate-forme souhaitée.

### A. Section de base

1. Placez les roues dans le cadre pliant (pièce T2.K) et assurez-vous qu'elles sont verrouillées [T3.1 – 3.3] / [T3.6 – T3.7].
2. Ouvrez le cadre pliant.
3. Placez une plate-forme avec trappe (pièce T2.D) sur le 2e échelon du côté de l'unité pliante [T3.20 – T3.22].
4. Tournez les roues vers l'extérieur, serrez les freins [T3.1 - T3.3].
5. Placez la lisse horizontale (pièce T2.G) au centre sur l'échelon supérieur.
6. Placez un garde-corps Safe-Quick® (pièce T2.F) sur l'échelon supérieur du cadre pliant, contre les montants à l'avant des cadres [T3.14 – T3.18].
7. Ajustez la section de base à l'aide d'un niveau à bulle. Placez un étrier supplémentaire (pièce T2.N) si la distance entre le sol et le premier échelon est supérieure à 400 mm [T3.26-T3.27].

### B. Section centrale

1. Passez sous le garde-corps / lisse horizontale et montez sur la plate-forme.
2. Placez les cadres 7 échelons (pièce T2.A) et sécurisez-les à l'aide de la goupille [T3.6 - T3.8].
3. Placez les garde-corps Safe-Quick® (pièce T2.F) sur l'échelon supérieur avec l'étiquette d'instructions tournée vers l'intérieur ; l'un contre le montant, l'autre au centre de l'échelon [T3.14 – T3.18].
4. Placez une plate-forme avec trappe (pièce T2.D) sur le 3e échelon du dernier cadre en place [T3.19 - T3.22]. Assurez-vous que le Safe-Quick® Guardrails est placé aussi près que possible de la plate-forme.
5. Retirez la plate-forme du deuxième échelon du cadre pliant.
6. Retirez la lisse (pièce T2.G) et placez-la sous le premier échelon sur le montant [T3.1 – T3.6].
7. Montez les stabilisateurs triangulaires (pièce T2.I). Assurez-vous que l'extrémité repose sur le sol [T3.9 – T3.13].
8. Si nécessaire, placez le support à contre-poids (partie T2.M) et le contre-poids (partie T2.L) sur les supports [T11].
9. Répétez les étapes B2 à B4 jusqu'à la hauteur à laquelle la section finale doit être placée.

### C. Section finale

1. Accédez à la plate-forme par la trappe.
2. Placez les cadres 7 échelons (pièce T2.A) et sécurisez-les à l'aide de la goupille [T3.6 - T3.8].
3. Posez les gardes-corps Safe-Quick® (pièce T2.F) avec l'étiquette d'instructions vers l'intérieur, des deux côtés contre les montants [T3.14 – T3.18].
4. Placez d'abord une plate-forme sans trappe (pièce T2.E) sur le 3e échelon du dernier cadre installé. Faites-la glisser le plus loin possible sur le côté. Ensuite, placez une plate-forme avec trappe (pièce T2.D) à la même hauteur [T3.19 – T3.22].
5. Accédez à la plate-forme en passant par la trappe et posez le jeu de plinthes (pièce T2.J) [T3.22-3.25].

## 6.5. Carte de contrôle

Après l'assemblage, l'échafaudage doit être muni d'une carte de contrôle (bien visible du sol) sur laquelle sont inscrites les informations suivantes :

- Coordonnées de la personne responsable
- Si l'échafaudage est prêt à être utilisé selon le manuel et prêt à l'emploi
- Classe de charge et charge uniformément répartie
- Si l'échafaudage est destiné à être utilisé à l'intérieur ou à l'extérieur
- Date de montage

## 7. Avant la mise en service

1. Contrôlez si l'échafaudage est en position verticale (contrôlez au moyen d'un niveau)
2. Vérifiez que le frein est actionné sur toutes les roues.
3. Vérifiez que les stabilisateurs sont bien réglés, verrouillés et qu'ils ont un bon contact avec le sol.
4. Contrôlez si l'échafaudage est assemblé selon le présent manuel et conformément au tableau de configuration et de contre-poids
5. Contrôlez les facteurs environnementaux tels que portes-fenêtres, stores automatiques, câbles électriques de surface, la circulation et/ou de passants, etc. à fin d'éviter des situations dangereuses.
6. Contrôlez si l'échafaudage roulant peut être utilisé en toute sécurité et s'il est approprié pour la tâche.

## 8. Poids et contre-poids

- Pour une vue d'ensemble du poids de l'échafaudage complet et du nombre de contrepoids (de 5 kg) à utiliser par support de roue, voir l'annexe T11.
- Si, selon le tableau de lestage, du contre-poids est nécessaire, le nombre de poids mentionné doit être placé sur chaque poteau de roue (les 4 coins de l'échafaudage) [T2 : section L]. Par exemple : dans le tableau, une configuration d'échafaudage indique 2 contre-poids. Cela signifie 2 poids de 5 kg = 10 kg à chaque coin de l'échafaudage (10x4= 40 kg au total). Les supports de contre-poids peuvent être utilisés pour placer les poids [T2 : partie K].
- Il est également permis d'appliquer les poids d'une manière équivalente. Par exemple, utiliser une plate-forme supplémentaire sur le premier échelon et l'équiper avec les poids. Veillez à ne pas dépasser la charge maximale de la plate-forme. Une attention particulière est requise lors de l'escalade si une plate-forme est utilisée pour poser des charges.

## 9. Déplacement de l'échafaudage roulant

Un échafaudage roulant ne peut être déplacé que dans des conditions strictes.

1. Pour déplacer l'échafaudage, la hauteur doit être réduite jusqu'à maximum 6,2 mètres.
2. Ne déplacez pas un échafaudage roulant si la force du vent est supérieure à 12,7 m/s (max. 6 Beaufort\*).
3. Des personnes et/ou des matériaux ne peuvent se trouver sur l'échafaudage lors de son déplacement.
4. Contrôlez au préalable si des facteurs environnementaux tels que portes-fenêtres, toitures, cavités, stores automatiques, câbles électriques de surface, la circulation et/ou de passants, etc. ne peuvent créer des situations dangereuses en déplaçant l'échafaudage.
5. Pour déplacer l'échafaudage, les stabilisateurs doivent être relevés jusqu'à max. 3 cm.
6. Avant de déplacer l'échafaudage roulant, désactiver les freins des roues.
7. Déplacez un échafaudage exclusivement dans le sens longitudinal à la force manuelle sur un support plat, horizontal et suffisamment porteur.
8. Après avoir déplacé l'échafaudage roulant, vérifiez tous les points énumérés à la section 7, "Avant utilisation".

## 10. Démontage de l'échafaudage roulant

L'échafaudage doit être démonté dans l'ordre inverse du montage.

## 11. Inspection, soin et entretien

1. Les échafaudages à usage professionnel doivent être inspectés périodiquement par un expert. Les lois et réglementations locales peuvent contenir des mesures supplémentaires.
2. Les pièces d'échafaudage doivent être manipulées et transportées avec soin pour éviter de les endommager.
3. Le stockage doit être organisé de manière telle, que seules des pièces intactes et le nombre nécessaires pour le montage de l'échafaudage, soient disponibles.
4. Contrôlez la propreté et le bon fonctionnement de toutes les pièces mobiles.
5. Contrôlez la présence éventuelle de dommages sur toutes les pièces. Des pièces endommagées, usées ou incorrectes ne peuvent être utilisées. Remplacez-les exclusivement par des pièces d'origine du fournisseur. Celles-ci doivent être montées de la même manière que la pièce à remplacer pour éviter des accidents. Le montage (fixation) et/ou la réparation sont à la charge et aux risques du client. Le fournisseur décline toute responsabilité en cas de dommages résultant d'une réparation et/ou d'un montage incorrects.
6. Le code de production (AA-SS) se trouve sur:
  - lisses/diagonales : le tube
  - cadres : le montant
  - plates-formes : l'intérieur des poutres
  - stabilisateurs : le tube extérieur
  - cadre de garde-corps : le tube vertical

## 12. Conditions de garantie

Pour les conditions de garantie Altrex consultez [www.altrex.com/warranty](http://www.altrex.com/warranty)

## 13. Abréviations et logos

Voir annexe T12.

Tous droits réservés. Aucune partie de la présente édition ne peut être dupliquée, stockée dans un fichier de données automatisé ou rendue publique, sous quelque forme ou de quelque manière que ce soit, soit électronique, mécanique, par photocopie, enregistrement ou d'une autre manière, sans l'accord préalable d'Altrex B.V. Zwolle. La présente édition ne peut être utilisée que pour des produits Altrex Sous réserve d'erreurs typographiques et d'impression.

## Inhalt

1. Allgemeines
2. Art des Fahrgerüsts
3. Sicherheitsvorschriften
4. Bauteile
5. Montageanleitung
6. Konstruktion
7. Vor der Inbetriebnahme
8. Gewicht und Ballast
9. Verfahren des Gerüsts
10. Abbau des Gerüsts
11. Überprüfung, Pflege und Wartung
12. Garantiebestimmungen
13. Abkürzungen und Logo's

## Anhänge

- T1. Piktogramme
- T2. Bauteile
- T3: Montageanleitung
- T4. Montageschritte RS TOWER 51/51+
- T5. Montageschritte RS TOWER 52
- T6. Konfigurationstabelle und Kompositionen RS TOWER 51/51+
- T7. Konfigurationstabelle und Kompositionen RS TOWER 52
- T8. Konfigurationstabelle und Kompositionen RS TOWER 54
- T9. Konfigurationstabelle und Kompositionen RS TOWER 55
- T10. Optionales Basisteil
- T11. Ballast
- T12. Abkürzungen und Symbolen

## 1. Allgemeines

Diese Anleitung ist nur für die Fahr- und Klappgerüst-Konfigurationen, nachfolgend „Gerüst“ genannt, die in dieser Aufbau- und Verwendungsanleitung beschrieben werden, nachfolgend „Anleitung“ genannt, vorgesehen.

Lesen Sie diese Anleitung sorgfältig durch, bevor Sie mit dem Aufbau des Gerüsts beginnen. Das gewünschte Gerüst muss nach dieser Anleitung aufgebaut und benutzt werden.

### Leseanweisung

Das Handbuch verweist auf Anhänge. Diese Anhänge befinden sich am Anfang des Handbuchs und sind durch den Buchstaben T gefolgt von einer Nummer gekennzeichnet.

### Beispiele für Schreibweisen, die für Verweise auf Anhänge verwendet werden

T1	Anhang T1
(Anhang T2.A)	Anhang T2, Teil A
[T3.1-T3.3]	Anhang T3, Abbildung 1 bis 3
[T4.A1]	Anhang T4, Abbildung A1
Und so weiter	

**WARNUNG:** Ein Sturz von einem Gerüst kann zu schweren Verletzungen oder zum Tod führen.

Alle Anweisungen in dieser Anleitung sind genau zu befolgen. Das Nichtbeachten der Anweisungen in dieser Anleitung kann zu Unfällen führen. Der Lieferant haftet nicht für Schäden, die als Folge eines nicht gemäß der Anleitung aufgebauten und benutzten Gerüsts entstanden sind.

Arbeitgeber, Aufsichtspersonal und Benutzer sind für die richtige Anwendung des Gerüsts entsprechend dieser Anleitung verantwortlich und sie müssen dafür Sorge tragen, dass diese Anleitung bei den Arbeiten mit dem Gerüst am Arbeitsplatz vorliegt.

### Bitte beachten:

- Die Anleitung muss während des Aufbaus und der Benutzung mit dem Gerüst verfügbar sein.
  - Das Gerüst darf nur gemäß dieser Anleitung aufgebaut und verwendet werden, ohne dass Änderungen vorgenommen werden.
  - Gerüste dürfen nur in Übereinstimmung mit den örtlichen Gesetzen und Vorschriften aufgebaut und verwendet werden. Örtliche Gesetze und Vorschriften können zusätzliche Maßnahmen zu diesen Anweisungen enthalten.
- Stellen Sie sicher, dass Sie mit dem Aufbau und der Verwendung des Fahrgerüsts vertraut sind. Studieren Sie das Handbuch sorgfältig und nehmen Sie bei Bedarf an speziellen Schulungen teil.
  - Mitarbeiter, die mit dem Aufbau, der Wartung, der Reparatur oder der Reinigung eines Fahrgerüsts beauftragt sind, müssen über besondere Fachkenntnisse und Erfahrungen gemäß den nationalen (Arbeitsschutz-)Vorschriften verfügen.
  - Eine Produktschulung ersetzt kein Handbuch, sondern gibt zusätzliche Informationen.

## 2. Art des Fahrgerüsts

	RS TOWER 51/51+	RS TOWER 52	RS TOWER 54	RS TOWER 55
<b>Norm</b>	EN1004-1	EN1004-1	EN1004-1	EN1004-1
<b>Klasse</b>	3-H2	3-H2	3-H2	3-H2
<b>Zugriffsklasse</b>	XXXD	XXXD	XXXD	XXXD
<b>Max. Plattformhöhe im Freien</b>	8 m	8 m	6,8 m	6,8 m
<b>Max. Plattformhöhe in geschlossenen Räumen</b>	8 m	12 m	6,8 m	10,8 m
<b>Max. Belastbarkeit pro Plattform</b>	250 kg	250 kg	250 kg	250 kg
<b>Max. Belastbarkeit Gerüst</b>	Siehe Anhang T6	Siehe Anhang T7	Siehe Anhang T8	Siehe Anhang T9
<b>Maximale Anzahl von Personen pro Plattform</b>	2	2	2	2
<b>Maximale Windlast im Betrieb</b>	12,7 m/s (max. 6 Beaufort)*	12,7 m/s (max. 6 Beaufort)*	12,7 m/s (max. 6 Beaufort)*	12,7 m/s (max. 6 Beaufort)*
<b>Maximale Windlast bei Bewegung</b>	12,7 m/s (max. 6 Beaufort)*	12,7 m/s (max. 6 Beaufort)*	12,7 m/s (max. 6 Beaufort)*	12,7 m/s (max. 6 Beaufort)*
<b>Min. Anzahl der Personen für den Aufbau</b>	2	2	2	2

\* 6 Beaufort: Schirme schwer zu halten, Bäume bewegen sich, Fahnen sind dicht, größere Wellen mit weißen Kämmen, Gischt.

**Bestimmungsgemäße Verwendung:** Dieses Fahrgerüst ist für eine intensive Nutzung innerhalb der in dieser Anleitung angegebenen Parameter vorgesehen.

**Lieferant:** Altrex BV - Mindenstraat 7 - 8028 PK Zwolle - Tel.: +49 32 22 - 18 51 780 - Email: verkauf@altrex.com - www.altrex.com

### 3. Sicherheitsvorschriften (T1.1 - T1.13)

1. Es ist wichtig, die benötigte Arbeitshöhe im Vorfeld zu ermitteln und dafür die richtige Fahrgerüst-/Gerüstkonfiguration zu wählen.
2. Um Unfälle beim Aufbauen, Abbauen und Verfahren des Fahrgerüsts zu vermeiden, muss der Standort im Hinblick auf folgende Aspekte geprüft werden:
  - a. Untergrund horizontal, flach, tragend
  - b. Standort frei von Hindernissen
  - c. Wetter- und Windbedingungen
  - d. (Oberirdische) Stromkabel
3. Das Gerüst darf um maximal 1 % von der Senkrechten abweichen. Bei einer Höhe von 4 Metern darf die Abweichung also maximal 4 cm betragen. Überprüfen Sie dies mit einer Wasserwaage.
4. Der Einsatz und das Anbringen von Hebevorrichtungen auf oder an dem Gerüst ist nicht zulässig, es kann die Stabilität ernsthaft beeinträchtigen. Der Transport von Gerüstbauteilen, Werkzeugen und Materialien (vom und zum Arbeitsplatz) darf ausschließlich von Hand, z.B. mit Transportseilen erfolgen. Eine Ausnahme bildet das Arbeiten mit dem Altrex Shuttle-Liftsystem (RS5, MiTOWER).
5. Prüfen Sie alle Bauteile auf Beschädigungen. Beschädigte oder falsche Bauteile dürfen nicht verwendet werden.
6. Es dürfen nur Originalteile, wie in dieser Anleitung beschrieben, verwendet werden. Das Mischen von Gerüstbauteilen verschiedener Marken/Hersteller ist nicht zulässig, da keine Festigkeits- und Stabilitätsberechnung für die jeweilige Mischkonfiguration durchgeführt wurde.
7. Nehmen Sie niemals konstruktive Anpassungen am Gerüst vor.
8. Die Standard-Konfigurationen sind nicht für die Verwendung von Abdeckplanen und/oder Reklametafeln berechnet.
9. Lassen Sie das Gerüst niemals unbeaufsichtigt. Wenn das Fahrgerüst dennoch unbeaufsichtigt zurückgelassen wird, ist dafür zu sorgen, dass es nicht von Unbefugten betreten werden kann. Verankern Sie das Fahrgerüst mit zwei Verankerungsrohren (Teil T2.O), wenn während der unbeaufsichtigten Dauer Wind der Windstärke 4 möglich ist.
10. Dem Einsatz von Fahrgerüsten in Kombination mit Wind ist besondere Aufmerksamkeit zu widmen:
  - Maximale Windlast: siehe Kapitel 2
  - Berücksichtigen Sie Böen.
  - Berücksichtigen Sie windempfindliche Bereiche, z. B. an offenen Konstruktionen/Strukturen und an der Ecke eines GebäudesWenn dies nicht gewährleistet werden kann, sollte das Gerüst an einen windstillen Ort gebracht oder abgebaut werden.
11. Seitliche Belastungen von mehr als 30 kg infolge der auf dem Gerüst zu verrichtenden Arbeiten sind nicht zulässig. Bei stärkeren Belastungen muss das Gerüst alle 4 Meter an 2 Punkten an der Fassade verankert werden. Jeder Ankerpunkt sollte einer Last von 120 kg widerstehen können.
12. Besteigen Sie das Gerüst niemals an der Außenseite und stellen Sie sich niemals auf die Streben.
13. Dreieckstabilisatoren und Ballast sind immer gemäß der Konfigurations- und Ballasttabelle zu montieren.
14. Das Heben, Hängen oder Anheben des Gerüsts ist nicht zulässig.
15. Erhöhen Sie niemals die Plattform durch Verwendung von Leitern, Kisten, usw.
16. Gerüste nach EN1004-1 sind nicht für die Verwendung als Anschlagpunkt für die persönliche Absturzsicherung vorgesehen.
17. Gerüste nach EN1004-1 sind nicht für die Verwendung als Zugang oder Ausgang zu anderen Strukturen oder Gebäuden vorgesehen.
18. Gerüste nach EN1004-1 sind nicht für die Verwendung als Dachrandsicherung vorgesehen.
19. Der Abstand zwischen zwei Plattformen darf 2,25 m nicht überschreiten. Eine Ausnahme ist der Abstand zur ersten Plattform von 3,40 m.
20. Elektrische Gefährdungen. Beurteilen Sie alle elektrischen Gefährdungen im Arbeitsbereich, wie z. B. Kabel und andere elektrische Geräte. Verwenden Sie das Gerüst nicht an Orten, an denen elektrische Gefahren bestehen.
21. Achtung: Es darf nur eine Plattformebene als Arbeitsplattform genutzt werden. Diese Plattform muss mit einem Handlauf, Kniegeländer und einer Fußleiste ausgestattet sein. In diesem Handbuch ist die höchste Plattform die Arbeitsplattform.
22. Verwenden Sie das Gerüst nicht, wenn es z. B. durch Farbe, Schlamm, Öl, Chemikalien oder Schnee verschmutzt ist.
23. Benutzen Sie das Gerüst nicht, wenn Sie nicht fit genug sind. Bestimmte medizinische Bedingungen oder Medikamente, Alkohol- oder Drogenmissbrauch können die Benutzung des Geräts unsicher machen.
24. Stellen Sie sicher, dass der Abstand vom Boden zur ersten Sprosse nicht größer als 400 mm ist, unter Berücksichtigung von verstellbaren Radbeinen. Bei Bedarf kann ein zusätzlicher Trittsteg montiert werden (Teil T2.N).

### 4. Bauteile

Siehe Anhang T2 für einen Überblick über die Bauteile und ihrer Gewichte.

### 5. Montageanleitung

Siehe Anhang T3 für einen Überblick über die Installationsanweisungen.

## 6. Konstruktion

- Prüfen Sie, ob alle Teile, notwendige Werkzeuge und Sicherheitsausrüstungen vorhanden sind (z. B. Helm, Handschuhe, Sicherheitsschuhe).
- Erforderliche Werkzeuge:
  - Seil
  - Wasserwaage
- Montieren Sie die Komponenten gemäß den in Anhang T4 und T5 gezeigten Schritten
- Stellen Sie alle Anschlüsse wie in Anhang T3 gezeigt her
- In der folgenden Tabelle finden Sie den Verweis auf den Anhang mit der Konfigurationstabelle und den Baugruppen für jeden Fahrgerüsttyp

Konfiguration	Anhang
RS TOWER 51/51+	T4
RS TOWER 52	T5
Konfigurationstabelle und Kompositionen RS TOWER 51/51+	T6
Konfigurationstabelle und Kompositionen RS TOWER 52	T7
Konfigurationstabelle und Kompositionen RS TOWER 54	T8
Konfigurationstabelle und Kompositionen RS TOWER 55	T9

### 6.1. Aufbau RS TOWER 51/51+

#### A. Basisabschnitt

Bestimmen Sie die Arbeitshöhe, die Sie erreichen möchten. Siehe Anhang T4 Zusammensetzung A.

A1: Ungerade Arbeitshöhe	A2: Gerade Arbeitshöhe
1. Beginnen Sie mit einem 7-Sprossenrahmen (Teil T2.A).	1. Beginnen Sie mit einem 7-Sprossenrahmen (Teil T2.A). Platzieren Sie 4-Sprossenrahmen auf den 7-Sprossenrahmen und verriegeln Sie diese [T3.6 - T3.8].
2. Setzen Sie die Räder (Teil T2.C) in die Rahmen, betätigen Sie die Bremse und zeigen Sie nach außen [T3.1 - T3.3].	2. Setzen Sie die Räder (Teil T2.C) in die Rahmen, betätigen Sie die Bremse und zeigen Sie nach außen [T3.1 - T3.3].
3. Befestigen Sie die Horizontalstreben (Teil T2.G) am Vertikalrohr unterhalb der ersten Sprosse [T3.4 – T3.5].	3. Befestigen Sie die Horizontalstreben (Teil T2.G) am Vertikalrohr unterhalb der ersten Sprosse [T3.4 – T3.5].
4. Positionieren Sie die Safe-Quick® Guardrails (Teil T2.F) auf der obersten Sprosse mit dem Anweisungsetikett nach innen, auf beiden Seiten gegen die Ständer [T3.14 - T3.18].	4. Positionieren Sie die Safe-Quick® Guardrails (Teil T2.F) auf der obersten Sprosse mit dem Anweisungsetikett nach innen, auf beiden Seiten gegen die Ständer [T3.14 - T3.18].
5. Setzen Sie eine Plattform mit Falltür (Teil T2.D) auf die 3. Sprosse [T3.19 - T3.22]. Stellen Sie sicher, dass die Safe-Quick® Guardrails so nah wie möglich an der Plattform angebracht sind.	5. Setzen Sie eine Plattform mit Falltür (Teil T2.D) auf die 7. Sprosse [T3.19 - T3.22]. Stellen Sie sicher, dass die Safe-Quick® Guardrails so nah wie möglich an der Plattform angebracht sind.
6. Justieren Sie das Basisteil mit einer Wasserwaage durch Drehen der Spindeln. Platzieren Sie einen zusätzlichen Aufstiegsbügel (Teil T2.N), wenn der Abstand vom Boden zur ersten Sprosse größer als 400 mm ist [T3.26-T3.27].	6. Setzen Sie die Diagonalstreben (Teil T2.H) (Sprossen 1-5) .
7. Montieren Sie die Dreiecksstabilisatoren (Teil T2.I). Stellen Sie sicher, dass das Ende auf dem Boden ruht [T3.9 – T3.13].	7. Justieren Sie das Basisteil mit einer Wasserwaage durch Drehen der Spindeln. Platzieren Sie einen zusätzlichen Aufstiegsbügel (Teil T2.N), wenn der Abstand vom Boden zur ersten Sprosse größer als 400 mm ist [T3.26-T3.27].
8. Falls erforderlich, Ballasthaltern (Teil T2.M) und Ballastgewicht (Teil T2.L) an den Verticalrohr [T11] anbringen.	8. Montieren Sie die Dreiecksstabilisatoren (Teil T2.I). Stellen Sie sicher, dass das Ende auf dem Boden ruht [T3.9 – T3.13].
	9. Falls erforderlich, Ballasthaltern (Teil T2.M) und Ballastgewicht (Teil T2.L) an den Verticalrohr [T11] anbringen.

#### B. Mittlere Sektion

##### B1/B2: Gerade oder ungerade Arbeitshöhe

1. Betreten Sie die Plattform durch die Luke.
2. Platzieren Sie die 7-Sprossenrahmen (Teil T2.A) und sichern Sie diesen [T3.6 - T3.8].
3. Positionieren Sie die Safe-Quick® Guardrails (Teil T2.F) auf der obersten Sprosse mit dem Anweisungsetikett nach innen, auf beiden Seiten gegen die Ständer [T3.14 - T3.18].
4. Setzen Sie eine Plattform mit Falltür (Teil T2.D) auf die 3. Sprosse des letzten Rahmens [T3.19 - T3.22]. Stellen Sie sicher, dass die Safe-Quick® Guardrails so nah wie möglich an der Plattform angebracht sind.
5. Wiederholen Sie die Schritte B1 – B4 bis zur gewünschten Arbeitshöhe. Bei ungeraden Arbeitshöhen ab PH 5,2 m: Entfernen Sie die Plattform mit Luke (Teil T2.D) von der 3. Sprosse. Ersetzen Sie die Safe-Quick® Guardrails (Teil T2.F) an der Basis durch Diagonalstreben (Teil T2.H). Platzieren Sie diese von Sprosse 2 bis 6.

#### C. Endabschnitt

1. Betreten Sie die Plattform durch die Luke und legen Sie den Bordbreiter-Satz (Teil T2.J) [T3.23–T3.25].
- In diesem Handbuch wird der Aufbau beginnend mit diagonalen Streben in der Basis beschrieben. Es ist aber auch möglich, mit den Safe-Quick® Guardrails (Teil T2.F) zu beginnen. Siehe Abbildungen im Anhang T10.

### Fassadenfreier Einsatz

Wenn es für die durchzuführenden Arbeiten erforderlich ist, können die Geländer/Safe-Quick® -Geländer seitlich der Arbeitsbühne verschoben werden. Dies ist nur zulässig, wenn der Abstand zur Fassade max. 15 cm beträgt. Bitte beachten Sie: Örtliche Gesetze und Vorschriften können zusätzliche Maßnahmen enthalten.

## 6.2. Aufbau RS TOWER 52

### A. Basisabschnitt

Bestimmen Sie die Arbeitshöhe, die Sie erreichen möchten. Siehe Anhang T5 Zusammensetzung A.

A1: Ungerade Arbeitshöhe	A2: Gerade Arbeitshöhe
1. Beginnen Sie mit einem 7-Sprossenrahmen (Teil T2.A).	1. Beginnen Sie mit einem 7-Sprossenrahmen (Teil T2.A). Platzieren Sie 4-Sprossenrahmen auf den 7-Sprossenrahmen und verriegeln Sie diese [T3.6 - T3.8].
2. Setzen Sie die Räder (Teil T2.C) in die Rahmen, betätigen Sie die Bremse und zeigen Sie nach außen [T3.1 - T3.3].	2. Setzen Sie die Räder (Teil T2.C) in die Rahmen, betätigen Sie die Bremse und zeigen Sie nach außen [T3.1 - T3.3].
3. Befestigen Sie die Horizontalstreben (Teil T2.G) am Vertikalrohr unterhalb der ersten Sprosse [T3.4 – T3.5].	3. Befestigen Sie die Horizontalstreben (Teil T2: G) am Vertikalrohr unterhalb der ersten Sprosse [T3.4 – T3.5].
4. Platzieren Sie die Diagonalstreben (Teil T2.H) von Sprosse 2 bis 6 (überspringen Sie diesen Schritt bei PH 3,2 m).	4. Platzieren Sie die Diagonalstreben (Teil T2.H) von Sprosse 2 bis 6.
5. Positionieren Sie die Safe-Quick® Guardrails (Teil T2.F) auf der obersten Sprosse mit dem Anweisungsetikett nach innen; eine gegen den Ständer, die andere in der Mitte der Sprosse [T3.14 – T3.18].	5. Positionieren Sie die Safe-Quick® Guardrails (Teil T2.F) auf der obersten Sprosse mit dem Anweisungsetikett nach innen; eine gegen den Ständer, die andere in der Mitte der Sprosse [T3.14 – T3.18].
6. Setzen Sie eine Plattform mit Falltür (Teil T2.D) auf die 3. Sprosse [T3.19 - T3.22]. Stellen Sie sicher, dass die Safe-Quick® Guardrails so nah wie möglich an der Plattform angebracht sind.	6. Setzen Sie eine Plattform mit Falltür (Teil T2.D) auf die 7. Sprosse [T3.19 - T3.22]. Stellen Sie sicher, dass die Safe-Quick® Guardrails so nah wie möglich an der Plattform angebracht sind.
7. Justieren Sie das Basisteil mit einer Wasserwaage durch Drehen der Spindeln. Platzieren Sie einen zusätzlichen Aufstiegsbügel (Teil T2.N), wenn der Abstand vom Boden zur ersten Sprosse größer als 400 mm ist [T3.26-T3.27].	7. Justieren Sie das Basisteil mit einer Wasserwaage durch Drehen der Spindeln. Platzieren Sie einen zusätzlichen Aufstiegsbügel (Teil T2.N), wenn der Abstand vom Boden zur ersten Sprosse größer als 400 mm ist [T3.26-T3.27].
8. Montieren Sie die Dreiecksstabilisatoren (Teil T2: I). Stellen Sie sicher, dass das Ende auf dem Boden ruht [T3.9 – T3.13].	8. Montieren Sie die Dreiecksstabilisatoren (Teil T2.I). Stellen Sie sicher, dass das Ende auf dem Boden ruht [T3.9 – T3.13].
9. Falls erforderlich, Ballasthaltern (Teil T2.M) und Ballastgewicht (Teil T2.L) an den Verticalrohr [T11] anbringen.	9. Falls erforderlich, Ballasthaltern (Teil T2.M) und Ballastgewicht (Teil T2.L) an den Verticalrohr [T11] anbringen.

DE

### B. Mittlere Sektion

B1/B2: Gerade oder ungerade Arbeitshöhe
1. Betreten Sie die Plattform durch die Luke.
2. Platzieren Sie die 7-Sprossenrahmen (Teil T2.A) und sichern Sie diesen [T3.6 - T3.8].
3. Positionieren Sie die Safe-Quick® Guardrails (Teil T2.F) auf der obersten Sprosse mit dem Anweisungsetikett nach innen; eine gegen den Ständer, die andere in der Mitte der Sprosse [T3.14 – T3.18].
4. Setzen Sie eine Plattform mit Falltür (Teil T2.D) auf die 3. Sprosse des letzten Rahmens [T3.19 - T3.22]. Stellen Sie sicher, dass die Safe-Quick® Guardrails so nah wie möglich an der Plattform angebracht sind.
5. Wiederholen Sie die Schritte B1 – B4 bis zur Höhe, auf der die Endsektion platziert werden muss. Bei ungeraden Höhen ab PH 5,2 m: Entfernen Sie die Plattform mit Luke (Teil T2.D) und die Safe-Quick® Guardrails (Teil T2.F) aus der Basis.

### C. Endabschnitt

1. Betreten Sie die Plattform durch die Luke.
2. Platzieren Sie die 7-Sprossenrahmen (Teil T2.A) und sichern Sie diesen [T3.6 - T3.8].
3. Positionieren Sie die Safe-Quick® Guardrails (Teil T2: F) auf der obersten Sprosse mit dem Anweisungsetikett nach innen, auf beiden Seiten gegen die Ständer [T3.14 - T3.18].
4. Platzieren Sie zuerst eine Plattform ohne Luke (Teil T2.E) auf der 3. Sprosse des zuletzt montierten Rahmens. Schieben Sie sie so weit wie möglich zur Seite. Platzieren Sie dann eine Plattform mit Luke (Teil T2.D) in derselben Höhe [T3.19 – T3.22].
5. Betreten Sie die Plattform durch die Luke und legen Sie den Bordbretter-Satz (Teil T2.J) [T3.22-3.25].

In diesem Handbuch wird der Aufbau beginnend mit diagonalen Streben in der Basis beschrieben. Es ist aber auch möglich, mit den Safe-Quick® Guardrails (Teil T2: F) zu beginnen. Siehe Abbildungen im Anhang T10.

### Fassadenfreier Einsatz

Wenn es für die durchzuführenden Arbeiten erforderlich ist, können die Geländer/Safe-Quick® -Geländer seitlich der Arbeitsbühne verschoben werden. Dies ist nur zulässig, wenn der Abstand zur Fassade max. 15 cm beträgt. Bitte beachten Sie: Örtliche Gesetze und Vorschriften können zusätzliche Maßnahmen enthalten.

## 6.3. Aufbau RS TOWER 54

### A. Basisabschnitt

1. Setzen Sie die Räder in den Klapprahmen (Teil T2.K) ein und stellen Sie sicher, dass sie gesichert sind [T3.1 – 3.3] / [T3.6 – T3.7].
2. Klappen Sie den Klapprahmen auf.
3. Stellen Sie eine provisorische Plattform (Teil T2.D) auf die 2. Sprosse [T3.20 – T3.22].
4. Drehen Sie die Räder nach außen, ziehen Sie die Bremsen an [T3.1 - T3.3].
5. Setzen Sie die Horizontalstrebe (Teil T2.G) auf die oberste Sprosse gegenüber dem Klapprahmen [T2.5 - T2.6].
6. Justieren Sie das Basisteil mit einer Wasserwaage. Platzieren Sie einen zusätzlichen Aufstiegsbügel (Teil T2.N), wenn der Abstand vom Boden zur ersten Sprosse größer als 400 mm ist [T3.26-T3.27].

### B. Mittlere Sektion

1. Gehen Sie unter dem Geländer / der Horizontalstrebe hindurch und steigen Sie auf die Plattform.
2. Platzieren Sie die 7-Sprossenrahmen (Teil T2.A) und sichern Sie diesen [T3.6 - T3.8].
3. Positionieren Sie die Safe-Quick® Guardrails (Teil T2.F) auf der obersten Sprosse mit dem Anweisungsetikett nach innen, auf beiden Seiten gegen die Ständer [T3.14 - T3.18].
4. Setzen Sie eine Plattform mit Falltür (Teil T2.D) auf die 3. Sprosse des letzten Rahmens [T3.19 - T3.22].
5. Plattform von der zweiten Sprosse des Klappgerüsts entfernen.
6. Entfernen Sie die Horizontalstrebe (Teil T2.G) und platzieren Sie sie unter der ersten Sprosse am Geländerstrebe [T3.1 – T3.6].
7. Platzieren Sie eine Safe-Quick® Guardrail (Teil T2.F) auf der obersten Sprosse des Klapprahmens, an den Vertikalrohren an der Vorderseite der Rahmen [T3.14 – T3.18].
8. Montieren Sie die Dreiecksstabilisatoren (Teil T2.I). Stellen Sie sicher, dass das Ende auf dem Boden ruht [T3.9 – T3.13].
9. Falls erforderlich, Ballasthaltern (Teil T2.M) und Ballastgewicht (Teil T2.L) an den Verticalrohr [T11] anbringen.
10. Wiederholen Sie die Schritte B2 – B4 bis zur gewünschten Höhe.

### C. Endabschnitt

1. Betreten Sie die Plattform durch die Luke und legen Sie den Bordbretter-Satz (Teil T2.J) [T3.22-3.25].

## 6.4. Aufbau RS TOWER 55

Stellen Sie den teleskopischen Klapprahmen auf die gewünschte Plattformlänge ein.

### A. Basisabschnitt

1. Setzen Sie die Räder in den Klapprahmen (Teil T2.K) ein und stellen Sie sicher, dass sie gesichert sind [T3.1 – 3.3] / [T3.6 – T3.7].
2. Klappen Sie den Klapprahmen auf.
3. Platzieren Sie eine Plattform mit Luke (Teil T2.D) auf der 2. Sprosse an der Seite mit der Klappeinheit [T3.20 – T3.22].
4. Drehen Sie die Räder nach außen, ziehen Sie die Bremsen an [T3.1 - T3.3].
5. Platzieren Sie die Horizontalstrebe (Teil T2.G) mittig auf der obersten Sprosse.
6. Platzieren Sie eine Safe-Quick® Guardrail (Teil T2.F) auf der obersten Sprosse des Klapprahmens, an den Vertikalrohren an der Vorderseite der Rahmen [T3.14 – T3.18].
7. Justieren Sie das Basisteil mit einer Wasserwaage. Platzieren Sie einen zusätzlichen Aufstiegsbügel (Teil T2.N), wenn der Abstand vom Boden zur ersten Sprosse größer als 400 mm ist [T3.26-T3.27].

### B. Mittlere Sektion

1. Gehen Sie unter dem Geländer / der Horizontalstrebe hindurch und steigen Sie auf die Plattform.
2. Platzieren Sie die 7-Sprossenrahmen (Teil T2.A) und sichern Sie diesen [T3.6 - T3.8].
3. Positionieren Sie die Safe-Quick® Guardrails (Teil T2.F) auf der obersten Sprosse mit dem Anweisungsetikett nach innen; eine gegen den Ständer, die andere in der Mitte der Sprosse [T3.14 – T3.18].
4. Setzen Sie eine Plattform mit Falltür (Teil T2.D) auf die 3. Sprosse des letzten Rahmens [T3.19 - T3.22]. Stellen Sie sicher, dass die Safe-Quick® Guardrails so nah wie möglich an der Plattform angebracht sind.
5. Plattform von der zweiten Sprosse des Klappgerüsts entfernen.
6. Entfernen Sie die Horizontalstrebe (Teil T2.G) und platzieren Sie sie unter der ersten Sprosse am Geländerstrebe [T3.1 – T3.6].
7. Montieren Sie die Dreiecksstabilisatoren (Teil T2.I). Stellen Sie sicher, dass das Ende auf dem Boden ruht [T3.9 – T3.13].
8. Falls erforderlich, Ballasthaltern (Teil T2.M) und Ballastgewicht (Teil T2.L) an den Verticalrohr [T11] anbringen.
9. Wiederholen Sie die Schritte B2 – B4 bis zur Höhe, auf der die Endsektion platziert werden muss.

### C. Endabschnitt

1. Betreten Sie die Plattform durch die Luke.
2. Platzieren Sie die 7-Sprossenrahmen (Teil T2.A) und sichern Sie diesen [T3.6 - T3.8].
3. Positionieren Sie die Safe-Quick® Guardrails (Teil T2.F) auf der obersten Sprosse mit dem Anweisungsetikett nach innen, auf beiden Seiten gegen die Ständer [T3.14 - T3.18].
4. Platzieren Sie zuerst eine Plattform ohne Luke (Teil T2.E) auf der 3. Sprosse des zuletzt montierten Rahmens. Schieben Sie sie so weit wie möglich zur Seite. Platzieren Sie dann eine Plattform mit Luke (Teil T2.D) in derselben Höhe [T3.19 – T3.22].
5. Betreten Sie die Plattform durch die Luke und legen Sie den Bordbretter-Satz (Teil T2.J) [T3.22-3.25].

## 6.5. Steuerkarte

Nach der Montage sollte das Gerüst mit einer Kontrollkarte (vom Boden aus gut sichtbar) versehen werden, auf der die folgenden Informationen ausgefüllt sind:

- Kontaktdaten der verantwortlichen Person
- Ob das Gerüst gemäß dem Handbuch aufgebaut und betriebsbereit ist
- Lastklasse und gleichmäßig verteilte Last
- Ob das Gerüst für den Innen- oder Außeneinsatz vorgesehen ist
- Datum der Montage

## 7. Vor der Inbetriebnahme

1. Überprüfen Sie ob das Gerüst senkrecht steht (mit einer Wasserwaage überprüfen)
2. Prüfen Sie, ob alle Räder auf der Bremse stehen.
3. Prüfen Sie, ob die Stabilisatoren richtig eingestellt sind, verriegelt und guten Kontakt zum Boden haben.
4. Überprüfen Sie ob das Gerüst nach dieser Anleitung und gemäß der Konfigurations- und Ballastierungstabelle aufgebaut ist.
5. Überprüfen Sie ob die Umgebungsfaktoren wie Flügeltüren, automatischer Sonnenschutz, oberirdische Elektroleitungen, Verkehr und/oder Passanten usw. nicht zu gefährlichen Situationen führen.
6. Überprüfen Sie ob das Fahrgerüst sicher verwendet werden kann und für die Anwendung geeignet ist, für die es verwendet wird.

## 8. Gewicht und Ballast

- Siehe für eine Übersicht des Gewichts des gesamten Gerüsts und der Anzahl der einzusetzenden Kontragewichte pro Radstand Anhang T11.
- Wenn nach der Ballasttabelle Ballast erforderlich ist, ist die angegebene Anzahl von Gewichten an jedem Radpfosten (alle 4 Ecken des Gerüsts) anzubringen [T2: Abschnitt L]. Beispiel: In der Tabelle sind für eine Gerüstkonfiguration 2 Ballastgewichte angegeben. Das bedeutet 2 Gewichte von 5 kg = 10 kg an jeder Ecke des Gerüsts (10x4= 40 kg insgesamt). Mit den Ballasthaltern können Sie die Ballastgewichte [T2: Teil K] platzieren.
- Es ist auch zulässig, die Gewichte gleichwertig anzuwenden. Zum Beispiel, indem Sie eine zusätzliche Plattform auf der ersten Sprosse verwenden und diese mit den Gewichten bestücken. Achten Sie darauf, dass die maximale Plattformbelastung nicht überschritten wird. Besondere Vorsicht ist beim Besteigen geboten, wenn eine Plattform zum Ablegen von Lasten verwendet wird.

## 9. Verfahren des Gerüsts

Ein Fahrgerüst darf nur unter strengen Bedingungen verfahren werden.

1. Beim Verfahren des Gerüsts muss die Gerüsthöhe auf maximal 6,2 Meter reduziert werden.
2. Ein Fahrgerüst darf nicht verfahren werden, wenn die Windstärke höher als 12,7 m/s (max. 6 Beaufort\*) ist.
3. Beim Verfahren des Gerüsts dürfen sich keine Personen und/oder Gegenstände auf dem Gerüst befinden.
4. Vorher muss geprüft werden, dass die Umgebungsfaktoren wie Flügeltüren, Überdachungen, Löcher, automatischer Sonnenschutz, elektrische Freileitungen, Verkehr und/oder Passanten u.Ä. nicht zu gefährlichen Situationen beim Verfahren des Gerüsts führen.
5. Vor dem Verfahren des Gerüsts müssen die Ausleger bis max.3 cm vom Boden angehoben werden
6. Entfernen Sie vor dem Verfahren des Fahrgerüsts alle Lenkrollen von der Bremse [T2: F1].
7. Verfahren Sie das reduzierte Gerüst ausschließlich in Längsrichtung oder in Diagonalrichtung und nur von Hand über einen flachen, waagerechten und ausreichend tragfähigen Untergrund.
8. Überprüfen Sie nach dem Umsetzen des Fahrgerüsts alle im Abschnitt 7, "Vor der Benutzung" aufgeführten Punkte.

## 10. Abbau des Gerüsts

Das Gerüst muss in umgekehrter Reihenfolge abgebaut werden, als in der Aufbauanleitung beschrieben steht.

## 11. Überprüfung, Pflege und Wartung

1. Gerüste für den professionellen Einsatz müssen regelmäßig durch einen Sachverständigen geprüft werden. Örtliche Gesetze und Vorschriften können zusätzliche Maßnahmen enthalten.
2. Bauteile sind mit Sorgfalt zu handhaben und zu transportieren, um Beschädigungen zu vermeiden.
3. Bei der Lagerung ist darauf zu achten, dass nur unbeschädigte Bauteile in der richtigen Anzahl für den Aufbau des Gerüsts zur Verfügung stehen.
4. Prüfen Sie alle beweglichen Teile auf Verschmutzung und auf ihre Funktionsfähigkeit.
5. Prüfen Sie alle Bauteile auf Beschädigungen. Beschädigte oder falsche Bauteile dürfen nicht verwendet werden. Ersetzen Sie diese ausschließlich durch Originalbauteile des Lieferanten. Diese müssen exakt wie die auszutauschenden Teile montiert werden, um Unfälle zu vermeiden. Die Montage (Befestigung) und/oder Reparatur erfolgt auf eigene Gefahr. Der Lieferant haftet nicht für Schäden, die durch eine fehlerhafte Montage und/oder Reparatur entstehen.
6. Der Produktionscode (JJ-WWW) befindet sich auf:
  - Streben: dem Rohr
  - Rahmen: dem Pfosten
  - Plattformen: inneren Plattformträgern
  - Stabilisatoren: dem Außenrohr
  - Geländerrahmen: dem senkrechten Rohr

## 12. Garantiebestimmungen

Die Garantiebestimmungen von Altrex finden Sie unter [www.altrex.com/warranty](http://www.altrex.com/warranty)

## 13. Abkürzungen und Logo's

Siehe Anhang T12.

Alle Rechte vorbehalten. Es ist nicht gestattet, ohne vorherige Genehmigung der Altrex B.V. Zwolle die Inhalte dieser Ausgabe zu vervielfältigen, in einem automatisierten Datenbestand zu speichern oder zu veröffentlichen, in welcher Form und auf welche Weise auch immer, ob elektronisch, mechanisch, durch Fotokopien, Aufnahmen oder andere Methode. Diese Ausgabe darf nur für Altrex-Produkte verwendet werden. Satz- und Druckfehler vorbehalten.

## Contenido

1. General
2. Tipo de torre móvil
3. Normas de seguridad
4. Componentes
5. Instrucciones de montaje
6. Montaje
7. Antes de usar
8. Peso y lastre
9. Traslado de la torre móvil
10. Traslado de la torre móvil
11. Inspección, cuidado y mantenimiento
12. Condiciones de garantía
13. Abreviaciones y logotipos

## Anexos

- T1. Iconos
- T2. Componentes
- T3. Instrucciones de montaje
- T4. Pasos de construcción RS TOWER 51/51+
- T5. Pasos de construcción RS TOWER 52
- T6. Tabla de configuración y composiciones RS TOWER 51/51+
- T7. Tabla de configuración y composiciones RS TOWER 52
- T8. Tabla de configuración y composiciones RS TOWER 54
- T9. Tabla de configuración y composiciones RS TOWER 55
- T10. Sección básica opcional
- T11. Lastre
- T12. Abreviaciones y símbolos

## 1. General

Este manual es apto únicamente para las configuraciones de torres móviles y plegables, de ahora en adelante llamadas torre, que se encuentran descritas en este manual de montaje y uso, de ahora en adelante llamado manual.

Antes de iniciar el montaje de la torre, debe leerse con atención este manual. La torre en cuestión debe ser montada y usada según las instrucciones de este manual.



### Instrucciones de lectura

El manual hace referencia a los anexos. Estos anexos aparecen en la parte delantera del manual y se indican con la letra T seguida de un número.

### Ejemplos de anotaciones utilizadas para las referencias a los anexos

T1	Anexo T1
(Parte T2.A)	Anexo T2, parte A
[T3.1-T3.3]	Anexo T3, figura 1 a 3
[T4.A1]	Anexo T4, figura A1
Y así sucesivamente	



**ADVERTENCIA:** una caída desde una torre puede causar lesiones graves o la muerte.

Todas las instrucciones deben ser estrictamente cumplidas. De no cumplirlas, pueden provocarse graves accidentes. El proveedor no es responsable de ningún daño provocado por el montaje o uso de una torre sin seguir las instrucciones de este manual.

El empleador, supervisor y usuario del andamio son los responsables de su uso correcto según este manual y ellos deben asegurarse de que este manual esté disponible en todo momento durante los trabajos con la torre. Puede pedir copias adicionales del manual.



### Tenga en cuenta:

- El manual debe estar disponible con el andamio durante el montaje y la utilización.
- La torre sólo puede ser montada y utilizada de acuerdo con este manual sin realizar ninguna modificación.
- Las torres sólo pueden montarse y utilizarse de acuerdo con la legislación y la normativa locales. Las leyes y reglamentos locales pueden contener medidas adicionales a estas instrucciones.

- Asegúrese de que está familiarizado con el montaje y el uso de la torre móvil. Estudia detenidamente el manual y realiza cursos de formación específicos si es necesario.
- Los empleados encargados de montar, mantener, reparar o limpiar una torre móvil deben tener conocimientos y experiencia específicos de acuerdo con la legislación nacional (condiciones de trabajo).
- La formación sobre el producto no sustituye al manual, sino que aporta información adicional.

## 2. Tipo de torre móvil

	RS TOWER 51/51+	RS TOWER 52	RS TOWER 54	RS TOWER 55
Normativa	EN1004-1	EN1004-1	EN1004-1	EN1004-1
Clase	3-H2	3-H2	3-H2	3-H2
Clase de acceso	XXXD	XXXD	XXXD	XXXD
Altura de plataforma máxima en exterior	8 m	8 m	6,8 m	6,8 m
Altura de plataforma máxima en interior	8 m	12 m	6,8 m	10,8 m
Carga máxima sobre plataforma	250 kg	250 kg	250 kg	250 kg
Carga máxima sobre torre móvil	Ver anexo T6	Ver anexo T7	Ver anexo T8	Ver anexo T9
Número máximo de personas por plataforma	2	2	2	2
Carga máxima del viento en funcionamiento	12,7 m/s (max. 6 Beaufort)*	12,7 m/s (max. 6 Beaufort)*	12,7 m/s (max. 6 Beaufort)*	12,7 m/s (max. 6 Beaufort)*
Carga máxima del viento en movimiento	12,7 m/s (max. 6 Beaufort)*	12,7 m/s (max. 6 Beaufort)*	12,7 m/s (max. 6 Beaufort)*	12,7 m/s (max. 6 Beaufort)*
Mínimo de personas para montaje	2	2	2	2

\* 6 Beaufort: paraguas difíciles de sostener, los árboles se mueven, las banderas están apretadas, olas más grandes con crestas blancas, spray.

**Uso previsto:** Esta torre móvil está destinada a un uso intensivo dentro de los parámetros detallados en este manual.

**Proveedor:** Altrex BV - Mindenstraat 7 - 8028 PK Zwolle - Tel.: +31(0)38 455 77 33 - Email: sales@altrex.com - www.altrex.com

### 3. Normas de seguridad (T1.1 - T1.13)

1. Es importante determinar de antemano la altura de trabajo necesaria y seleccionar la configuración de torre móvil/torre adecuada para ello.
2. Para evitar accidentes durante el montaje, desmontaje y traslado de la torre móvil, debe verificar que existan las siguientes condiciones:
  - a. Suelo horizontal, plano, con suficiente capacidad de carga
  - b. Lugar libre de obstáculos
  - c. Condiciones meteorológicas y de viento
  - d. Cables eléctricos (aéreos)
3. La torre puede desviarse de la vertical un 1% como máximo. Así, a una altura de 4 metros, la desviación puede ascender a un máximo de 4 cm. Compruébelo con un nivel de burbuja.
4. No se permite el uso de equipos de izado sobre la torre: esto puede afectar seriamente su estabilidad. El transporte de piezas de la torre, herramientas y materiales (desde y hacia el lugar de trabajo) deberá realizarse manualmente o utilizando una cuerda, por ejemplo. Una excepción es el trabajo con el sistema de elevación Altrex Shuttle (RS5, MITOWER).
5. Compruebe que las piezas no estén dañadas. Está prohibido usar piezas dañadas o incorrectas.
6. Só podem ser utilizadas peças originais, tal como descritas neste manual. A mistura de componentes de andaimes de diferentes marcas/fabricantes não é permitida, porque não foi efetuado qualquer cálculo de resistência e estabilidade na respetiva configuração de mistura.
7. Nunca realice ajustes constructivos en la torre.
8. Las configuraciones estándar de este manual no calculan el uso de lonas ni carteles publicitarios.
9. Nunca deje la torre móvil sin supervisión. Si debe dejar la torre sin supervisión, asegúrese de que no sea accesible para personal no autorizado. Ancle la torre móvil con 2 tubos de anclaje (parte T2.O) si existe la posibilidad de que la fuerza del viento supere el 4 durante el período sin supervisión.
10. Preste especial atención cuando se usen torres en lugares donde sopla el viento:
  - Carga máxima del viento: véase el capítulo 2
  - Tener en cuenta las ráfagas de viento.
  - Tener en cuenta los lugares sensibles al viento, por ejemplo, en las construcciones/estructuras abiertas y en la esquina de un edificio. Si no se puede garantizar lo anterior, la torre debe trasladarse a un lugar sin viento o desmontarse.
11. Están prohibidas las cargas laterales de más de 30 kg como consecuencia de la realización de trabajos sobre el andamio. En el caso de fuerzas mayores, deberá fijar la torre a la fachada con 2 puntos cada 4 metros. Cada punto de anclaje debe ser capaz de resistir una carga de 120 kg.
12. No se suba nunca al andamio desde el exterior y nunca se ponga de pie en los puntales.
13. Los estabilizadores triangulares y lastres deben ser instalados siempre según la tabla de configuración y lastre.
14. No está permitido elevar, colgar o levantar la torre.
15. Nunca eleve la altura de la plataforma utilizando escaleras, cajas, etc.
16. Las torres que cumplen con la norma EN1004-1 no están diseñadas para ser utilizadas como punto de anclaje para la protección personal contra caídas.
17. Las torres que cumplen con la norma EN1004-1 no están diseñadas para ser utilizadas como acceso o salida a otras estructuras o edificios.
18. Las torres según la norma EN1004-1 no están diseñadas para ser utilizadas como protección de los bordes del tejado.
19. La distancia entre dos plataformas no debe superar los 2,25 m. Una excepción es la distancia a la primera plataforma de 3,40 m.
20. Peligros eléctricos. Evaluar todos los riesgos eléctricos en el área de trabajo, como los cables y otros equipos eléctricos. No utilice la torre donde haya riesgos eléctricos.
21. Atención: solo se puede utilizar un nivel de plataforma como plataforma de trabajo. Esta plataforma debe estar equipada con una barandilla, una barandilla para las rodillas y una tabla para los pies. En este manual, la plataforma más alta es la plataforma de trabajo.
22. No utilice la torre si está contaminada, por ejemplo, con pintura, barro, aceite, productos químicos o nieve.
23. No utilice la torre si no está en forma. Ciertas afecciones médicas o el abuso de medicamentos, alcohol o drogas pueden hacer que el uso de la torre no sea seguro.
24. Asegúrese de que la distancia desde el suelo hasta el primer peldaño no sea mayor de 400 mm, teniendo en cuenta las patas de rueda ajustables. Si es necesario, se puede montar un estribo de paso extra (parte T2.N).

### 4. Componentes

Para un resumen de los componentes y su masa, véase el anexo T2.

### 5. Instrucciones de montaje

Para un resumen de las instrucciones de montaje, véase el anexo T3.

## 6. Montaje

- Compruebe si están presentes todas las piezas, las herramientas necesarias y el equipo de seguridad (por ejemplo, casco, guantes, calzado de seguridad).
- Herramientas necesarias:
  - Cuerda
  - Nivel de burbuja
- Ensamble los componentes siguiendo los pasos indicados en el anexo T4 y T5
- Realice todas las conexiones como se indica en el apéndice T3
- Consulte la tabla siguiente para la referencia al apéndice con la tabla de configuración y los montajes para cada tipo de torre móvil

Configuración	Anexo
RS TOWER 51/51+	T4
RS TOWER 52	T5
Tabla de configuración y composiciones RS TOWER 51/51+	T6
Tabla de configuración y composiciones RS TOWER 52	T7
Tabla de configuración y composiciones RS TOWER 54	T8
Tabla de configuración y composiciones RS TOWER 55	T9

### 6.1. Montaje RS TOWER 51/51+

#### A. Sección base

Elige qué altura de trabajo quieres. Consulta el anexo T4 conjunto A.

A1: Altura de trabajo desnivel	A2: Altura de trabajo nivelada
1. Empieza con un bastidor de 7 peldaños (pieza T2.A).	1. Empieza con un bastidor de 7 peldaños (pieza T2.A). Coloca bastidores de 4 peldaños sobre los bastidores de 7 peldaños y asegúralos [T3.6 - T3.8].
2. Coloque las ruedas (parte T2.C) en los bastidores, aplique el freno y apunte hacia afuera [T3.1 - T3.3].	2. Coloque las ruedas (parte T2.C) en los bastidores, aplique el freno y apunte hacia afuera [T3.1 - T3.3].
3. Coloque los puntales horizontales (componente T2.G) debajo del primer peldaño en el bastidor [T3.4 - T3.5].	3. Coloque los puntales horizontales (componente T2.G) debajo del primer peldaño en el bastidor [T3.4 - T3.5].
4. Instale las barandas Safe-Quick® (componente T2.F) en el peldaño superior con la etiqueta de instrucciones mirando hacia el interior, en ambos lados contra los montantes [T3.14 - T3.18].	4. Instale las barandas Safe-Quick® (componente T2.F) en el peldaño superior con la etiqueta de instrucciones mirando hacia el interior, en ambos lados contra los montantes [T3.14 - T3.18].
5. Coloque una plataforma con trampilla (parte T2.D) en el tercer peldaño [T3.19 - T3.22]. Asegúrese de que la Safe-Quick® Guardrails esté colocada lo más cerca posible de la plataforma.	5. Coloque una plataforma con trampilla (parte T2.D) en el séptimo peldaño [T3.19 - T3.22]. Asegúrese de que la Safe-Quick® Guardrails esté colocada lo más cerca posible de la plataforma.
6. Ajuste la sección de la base con un nivel de burbuja girando los husillos. Coloque un estribo adicional (parte T2.N) si la distancia desde el suelo hasta el primer peldaño es mayor de 400 mm [T3.26-T3.27].	6. Coloque los tirantes diagonales (parte T2.H) (peldaños 1-5).
7. Instale los estabilizadores triangulares (componente T2.I). Asegúrese de que el extremo repose en el suelo [T3.9 - T3.13].	7. Ajuste la sección de la base con un nivel de burbuja girando los husillos. Coloque un estribo adicional (parte T2.N) si la distancia desde el suelo hasta el primer peldaño es mayor de 400 mm [T3.26-T3.27].
8. Si es necesario, coloque el soporte de contrapeso (parte T2.M) y el contrapeso (parte T2.L) en los soportes [T11].	8. Instale los estabilizadores triangulares (componente T2.I). Asegúrese de que el extremo repose en el suelo [T3.9 - T3.13].
	9. Si es necesario, coloque el soporte de contrapeso (parte T2.M) y el contrapeso (parte T2.L) en los soportes [T11].

#### B. Sección central

B1/B2: Altura de trabajo nivelada o impar
1. Acceda a la plataforma mediante la trampilla.
2. Empieza con un bastidor de 7 peldaños (pieza T2.A) [T3.6 - T3.8].
3. Instale las barandas Safe-Quick® (componente T2.F) en el peldaño superior con la etiqueta de instrucciones mirando hacia el interior, en ambos lados contra los montantes [T3.14 - T3.18].
4. Coloque una plataforma con trampilla (parte T2.D) en el tercer peldaño del último marco en su lugar [T3.19 - T3.22]. Asegúrese de que la Safe-Quick® Guardrails esté colocada lo más cerca posible de la plataforma.
5. Repita los pasos B1 - B4 hasta alcanzar la altura de trabajo deseada. Para alturas impares a partir de PH 5,2 m: retire la plataforma con trampilla (pieza T2.D) del tercer peldaño. Sustituya las barandillas Safe-Quick® (pieza T2.F) en la base por tirantes diagonales (pieza T2.H). Colóquelos del peldaño 2 al 6.

#### C. Sección final

1. Acceda a la plataforma a través de la trampilla e instale el set de rodapiés (componente T2.J) [T3.23-T3.25]. Este manual describe el montaje empezando por los puntales diagonales en la base. Además de este montaje, también es posible comenzar con las barandas Safe-Quick® (parte T2.F). Véase el anexo T10 para las imágenes.

#### Uso libre de caras

Si es necesario para el trabajo que se va a realizar, las barandillas/Safe-Quick® Guardrail pueden desplazarse a un lado de la plataforma de trabajo. Esto sólo se permite si la distancia a la fachada es de 15 cm como máximo. Nota: las leyes y reglamentos locales pueden contener medidas adicionales.

## 6.2. Montaje RS TOWER 52

### A. Sección base

Elige qué altura de trabajo quieres. Consulta el anexo T5 conjunto A.

A1: Altura de trabajo desnivel	A2: Altura de trabajo nivelada
1. Empieza con un bastidor de 7 peldaños (pieza T2.A).	1. Empieza con un bastidor de 7 peldaños (pieza T2.A). Coloca bastidores de 4 peldaños sobre los bastidores de 7 peldaños y asegúralos [T3.6 - T3.8].
2. Coloque las ruedas (parte T2.C) en los bastidores, aplique el freno y apunte hacia afuera [T3.1 - T3.3].	2. Coloque las ruedas (parte T2.C) en los bastidores, aplique el freno y apunte hacia afuera [T3.1 - T3.3].
3. Coloque los puntales horizontales (componente T2.G) debajo del primer peldaño en el bastidor [T3.4 - T3.5].	3. Coloque los puntales horizontales (componente T2: G) debajo del primer peldaño en el bastidor [T3.4 - T3.5].
4. Coloque los tirantes diagonales (pieza T2.H) del peldaño 2 al 6 (omite este paso para PH 3,2 m).	4. Coloque los tirantes diagonales (pieza T2.H) del peldaño 2 al 6.
5. Coloque las barandillas Safe-Quick® (pieza T2.F) en el peldaño superior con la etiqueta de instrucciones hacia adentro; una contra el montante, la otra en el centro del peldaño [T3.14 - T3.18].	5. Coloque las barandillas Safe-Quick® (pieza T2.F) en el peldaño superior con la etiqueta de instrucciones hacia adentro; una contra el montante, la otra en el centro del peldaño [T3.14 - T3.18].
6. Coloque una plataforma con trampilla (parte T2.D) en el tercer peldaño [T3.19 - T3.22]. Asegúrese de que la Safe-Quick® Guardrails esté colocada lo más cerca posible de la plataforma.	6. Coloque una plataforma con trampilla (parte T2.D) en el séptimo peldaño [T3.19 - T3.22]. Asegúrese de que la Safe-Quick® Guardrails esté colocada lo más cerca posible de la plataforma.
7. Ajuste la sección de la base con un nivel de burbuja girando los husillos. Coloque un estribo adicional (parte T2.N) si la distancia desde el suelo hasta el primer peldaño es mayor de 400 mm [T3.26-T3.27].	7. Ajuste la sección de la base con un nivel de burbuja girando los husillos. Coloque un estribo adicional (parte T2.N) si la distancia desde el suelo hasta el primer peldaño es mayor de 400 mm [T3.26-T3.27].
8. Instale los estabilizadores triangulares (componente T2: I). Asegúrese de que el extremo repose en el suelo [T3.9 - T3.13].	8. Instale los estabilizadores triangulares (componente T2.I). Asegúrese de que el extremo repose en el suelo [T3.9 - T3.13].
9. Si es necesario, coloque el soporte de contrapeso (parte T2.M) y el contrapeso (parte T2.L) en los soportes [T11].	9. Si es necesario, coloque el soporte de contrapeso (parte T2.M) y el contrapeso (parte T2.L) en los soportes [T11].

ES

### B. Sección central

B1/B2: Altura de trabajo nivelada o impar
1. Acceda a la plataforma mediante la trampilla.
2. Empieza con un bastidor de 7 peldaños (pieza T2.A) [T3.6 - T3.8].
3. Coloque las barandillas Safe-Quick® (pieza T2.F) en el peldaño superior con la etiqueta de instrucciones hacia adentro; una contra el montante, la otra en el centro del peldaño [T3.14 - T3.18].
4. Coloque una plataforma con trampilla (parte T2.D) en el tercer peldaño del último marco en su lugar [T3.19 - T3.22]. Asegúrese de que la Safe-Quick® Guardrails esté colocada lo más cerca posible de la plataforma.
5. Repita los pasos B1 - B4 hasta la altura en la que deba colocarse la sección final. Para alturas impares a partir de PH 5,2 m: retire la plataforma con trampilla (pieza T2.D) y las barandillas Safe-Quick® (pieza T2.F) de la base.

### C. Sección final

1. Acceda a la plataforma mediante la trampilla.
2. Empieza con un bastidor de 7 peldaños (pieza T2.A) [T3.6 - T3.8].
3. Instale las barandas Safe-Quick® (componente T2: F) en el peldaño superior con la etiqueta de instrucciones mirando hacia el interior, en ambos lados contra los montantes [T3.14 - T3.18].
4. Coloque primero una plataforma sin trampilla (pieza T2.E) en el tercer peldaño del último marco colocado. Deslícela lo más posible hacia un lado. Luego coloque una plataforma con trampilla (pieza T2.D) a la misma altura [T3.19 - T3.22].
5. Acceda a la plataforma a través de la trampilla e instale el set de rodapiés (componente T2.J) [T3.22-3.25].

Este manual describe el montaje empezando por los puntales diagonales en la base. Además de este montaje, también es posible comenzar con las barandas Safe-Quick® (parte T2: F). Véase el anexo T10 para las imágenes.

### Uso libre de caras

Si es necesario para el trabajo que se va a realizar, las barandillas/Safe-Quick® Guardrail pueden desplazarse a un lado de la plataforma de trabajo. Esto sólo se permite si la distancia a la fachada es de 15 cm como máximo. Nota: las leyes y reglamentos locales pueden contener medidas adicionales.

## 6.3. Montaje RS TOWER 54

### A. Sección base

1. Coloque las ruedas en el marco plegable (pieza T2.K) y asegúrese de que estén bloqueadas [T3.1 – 3.3] / [T3.6 – T3.7].
2. Despliegue el bastidor plegable.
3. Monte una plataforma temporal (pieza T2.D) sobre el 2º peldaño [T3.20 – T3.22].
4. Gire las ruedas hacia fuera, ponga los frenos [T3.1 - T3.3].
5. Coloque la abrazadera horizontal (parte T2.G) en el peldaño superior opuesto al marco plegable [T2.5 - T2.6].
6. Ajuste la sección de la base con un nivel de burbuja. Coloque un estribo adicional (parte T2.N) si la distancia desde el suelo hasta el primer peldaño es mayor de 400 mm [T3.26-T3.27].

### B. Sección central

1. Pase por debajo de la barandilla / tirante horizontal y suba a la plataforma.
2. Empieza con un bastidor de 7 peldaños (pieza T2.A) [T3.6 - T3.8].
3. Instale las barandas Safe-Quick® (componente T2.F) en el peldaño superior con la etiqueta de instrucciones mirando hacia el interior, en ambos lados contra los montantes [T3.14 – T3.18].
4. Coloque una plataforma con trampilla (parte T2.D) en el tercer peldaño del último marco en su lugar [T3.19 - T3.22].
5. Retire la plataforma desde el segundo peldaño del bastidor plegable.
6. Retire el tirante horizontal (pieza T2.G) y colóquelo debajo del primer peldaño en el soporte [T3.1 – T3.6].
7. Coloque una barandilla Safe-Quick® (pieza T2.F) en el peldaño superior del bastidor plegable, contra los montantes en la parte delantera de los marcos [T3.14 – T3.18].
8. Instale los estabilizadores triangulares (componente T2.I). Asegúrese de que el extremo repose en el suelo [T3.9 – T3.13].
9. Si es necesario, coloque el soporte de contrapeso (parte T2.M) y el contrapeso (parte T2.L) en los soportes [T11].
10. Repita los pasos B2 – B4 hasta la altura deseada.

### C. Sección final

1. Acceda a la plataforma a través de la trampilla e instale el set de rodapiés (componente T2.J) [T3.22-3.25].

## 6.4. Montaje RS TOWER 55

Ajuste el bastidor plegable telescópico a la longitud de plataforma deseada.

### A. Sección base

1. Coloque las ruedas en el marco plegable (pieza T2.K) y asegúrese de que estén bloqueadas [T3.1 – 3.3] / [T3.6 – T3.7].
2. Despliegue el bastidor plegable.
3. Coloque una plataforma con trampilla (pieza T2.D) en el segundo peldaño del lado con la unidad plegable [T3.20 – T3.22].
4. Gire las ruedas hacia fuera, ponga los frenos [T3.1 - T3.3].
5. Coloque el tirante horizontal (pieza T2.G) en el centro del peldaño superior.
6. Coloque una barandilla Safe-Quick® (pieza T2.F) en el peldaño superior del bastidor plegable, contra los montantes en la parte delantera de los marcos [T3.14 – T3.18].
7. Ajuste la sección de la base con un nivel de burbuja. Coloque un estribo adicional (parte T2.N) si la distancia desde el suelo hasta el primer peldaño es mayor de 400 mm [T3.26-T3.27].

### B. Sección central

1. Pase por debajo de la barandilla / tirante horizontal y suba a la plataforma.
2. Empieza con un bastidor de 7 peldaños (pieza T2.A) [T3.6 - T3.8].
3. Coloque las barandillas Safe-Quick® (pieza T2.F) en el peldaño superior con la etiqueta de instrucciones hacia adentro; una contra el montante, la otra en el centro del peldaño [T3.14 – T3.18].
4. Coloque una plataforma con trampilla (parte T2.D) en el tercer peldaño del último marco en su lugar [T3.19 - T3.22]. Asegúrese de que la Safe-Quick® Guardrails esté colocada lo más cerca posible de la plataforma.
5. Retire la plataforma desde el segundo peldaño del bastidor plegable.
6. Retire el tirante horizontal (pieza T2.G) y colóquelo debajo del primer peldaño en el soporte [T3.1 – T3.6].
7. Instale los estabilizadores triangulares (componente T2.I). Asegúrese de que el extremo repose en el suelo [T3.9 – T3.13].
8. Si es necesario, coloque el soporte de contrapeso (parte T2.M) y el contrapeso (parte T2.L) en los soportes [T11].
9. Repita los pasos B2 – B4 hasta la altura en la que deba colocarse la sección final.

### C. Sección final

1. Acceda a la plataforma mediante la trampilla.
2. Empieza con un bastidor de 7 peldaños (pieza T2.A) [T3.6 - T3.8].
3. Instale las barandas Safe-Quick® (componente T2.F) en el peldaño superior con la etiqueta de instrucciones mirando hacia el interior, en ambos lados contra los montantes [T3.14 – T3.18].
4. Coloque primero una plataforma sin trampilla (pieza T2.E) en el tercer peldaño del último marco colocado. Deslícela lo más posible hacia un lado. Luego coloque una plataforma con trampilla (pieza T2.D) a la misma altura [T3.19 – T3.22].
5. Acceda a la plataforma a través de la trampilla e instale el set de rodapiés (componente T2.J) [T3.22-3.25].

## 6.5. Tarjeta de control

Tras el montaje, la torre debe estar provista de una tarjeta de control (claramente visible desde el suelo) en la que se ha rellenado la siguiente información:

- Datos de contacto de la persona responsable
- Si la torre está montada según el manual y lista para su uso
- Clase de carga y carga uniformemente distribuida
- Si el andamio está destinado para uso interior o exterior
- Fecha de montaje

## 7. Antes de usar

1. Verifique que la torre móvil esté en posición perpendicular (comprobar usando un nivel).
2. Compruebe que todas las ruedas están en el freno.
3. Compruebe que los estabilizadores están bien ajustados, bloqueados y hacen buen contacto con el suelo.
4. Verifique que la torre se ha montada de acuerdo con este manual y conforme la tabla de configuración y lastre.
5. Verifique que los factores medioambientales como aperturas de puertas, funcionamiento automático de toldos, cables eléctricos sobre tierra, tráfico y/o transeúntes, etc., no generen situaciones de peligro.
6. Verifique que la torre pueda usarse con seguridad y que sea apta para los fines para los que será usada.

## 8. Peso y lastre

- Para un resumen del peso total de la torre y el número de pesas de lastre a instalar (5 kg por soporte de rueda), consulte el anexo T11.
- De acuerdo con la tabla de lastre, se requiere lastre, se colocará el número de pesos mencionados en cada poste de la rueda (las 4 esquinas del andamio) [T2: sección L]. Por ejemplo: en la tabla, una configuración de la torre indica 2 pesos de lastre. Esto significa 2 pesos de 5 kg = 10 kg en cada esquina de la torre (10x4= 40 kg en total). Los soportes de lastre pueden utilizarse para colocar los pesos de lastre [T2: parte K].
- También se permite aplicar los pesos de forma equivalente. Por ejemplo, utilizando una plataforma adicional en el primer peldaño y colocando en ella las pesas. Asegúrese de no superar la carga máxima de la plataforma. Se requiere especial atención al subir si se utiliza una plataforma para colocar pesos.

## 9. Traslado de la torre móvil

Sólo se permite el traslado de una torre móvil bajo estrictas condiciones.

1. Para trasladar la torre debe reducir la altura de plataforma a un máximo de 6,2 metros.
2. No desplace una torre móvil si la fuerza del viento es superior a 12,7 m/s (máx. 6 Beaufort\*).
3. Cuando se traslade la torre, no debe haber ninguna persona u objeto en la torre.
4. Controle de antemano que los factores medioambientales como la apertura de puertas, techumbres, baches, toldos de funcionamiento automático, cables eléctricos sobre tierra, tráfico y/o transeúntes, etc., no supongan un riesgo de situaciones peligrosas mientras se traslada la torre.
5. Para trasladar la torre, se permite elevar los estabilizadores hasta un máximo de 3 cm.
6. Antes de desplazar la torre móvil, retire todas las ruedas del freno [T2: F1].
7. Traslade la torre únicamente en dirección longitudinal, manualmente sobre una superficie plana, horizontal y con capacidad de carga suficiente.
8. Después de trasladar la torre móvil, compruebe todos los puntos indicados en la sección 7, "Antes de usar".

## 10. Desmontaje de la torre móvil

Hay que desmontar la torre móvil siguiendo las instrucciones para el montaje en el orden inverso.

## 11. Inspección, cuidado y mantenimiento

1. Las torres de uso profesional deben ser inspeccionadas periódicamente por un experto. Las leyes y reglamentos locales pueden contener medidas adicionales.
2. Hay que tratar y transportar las piezas de la torre con cuidado para evitar que se dañen.
3. Hay que almacenarlas de modo que estén disponibles sólo piezas sin daños y en las cantidades correctas para poder montar la torre.
4. Verifique que todas las partes móviles estén limpias y que funcionen correctamente.
5. Inspeccione todos los componentes en busca de daños. Está prohibido usar componentes dañados, desgastados o incorrectos. Reemplace estos componentes únicamente con componentes originales del proveedor. Para evitar accidentes, estos componentes deberán ser instalados de la misma manera que el componente a reemplazar. Montaje (instalación) y/o reparación corren a riesgo y cuenta propios. El proveedor no es responsable de daños causados por reparación y/o montaje inadecuado.
6. El código de producción (AA-SS) se encuentra en:
  - tirantes: el tubo
  - marcos: el montante
  - plataformas: las vigas interiores
  - estabilizadores: el tubo exterior
  - marco de barandilla: el tubo vertical

## 12. Condiciones de garantía

Para ver las condiciones de garantía de Altrex, visite [www.altrex.com/warranty](http://www.altrex.com/warranty)

## 13. Abreviaciones y logotipos

Véase anexo T12.

Todos los derechos reservados. Ninguna parte de esta publicación puede ser reproducida, almacenada en una base de datos automática ni publicada, de ninguna forma y de ninguna manera, ya sea electrónicamente, mecánicamente, mediante fotocopias, grabaciones o cualquier otra forma, sin el previo consentimiento de Altrex B.V. Zwolle. Esta publicación se debe usar únicamente para productos Altrex. Reservados errores de imprenta.

## Conteúdo

1. General
2. Tipo de andaime
3. Instruções de segurança
4. Peças
5. Instruções de montagem
6. Construção
7. Antes da colocação em funcionamento
8. Peso e lastro
9. Movimentação do andaime
10. Desmontagem do andaime
11. Verificação, cuidados e manutenção
12. Condições de garantia
13. Abreviaturas e logotipos

## Anexos

- T1. Pictogramas
- T2. Peças
- T3. Instruções de montagem
- T4. Etapas de montagem RS TOWER 51/51+
- T5. Etapas de montagem RS TOWER 52
- T6. Tabela de configuração e composições RS TOWER 51/51+
- T7. Tabela de configuração e composições RS TOWER 52
- T8. Tabela de configuração e composições RS TOWER 54
- T9. Tabela de configuração e composições RS TOWER 55
- T10. Seção de base opcional
- T11. Lastro
- T12. Abreviaturas e símbolos

## 1. General

As instruções deste manual aplicam-se unicamente às configurações de montagem e rodagem do andaime rolante, a seguir designado apenas por andaime, conforme descrito neste manual de montagem e utilização, a seguir designado por manual. Antes de iniciar a montagem do andaime deverá ler cuidadosamente este manual. O andaime pretendido deverá ser montado e utilizado de acordo com este manual.



### Instrução de Leitura

O manual refere-se aos anexos. Estes anexos aparecem na parte da frente do manual e são indicados pela letra T seguida de um número.

#### Exemplos de anotações utilizadas para referências a anexos

T1	Anexo T1
(Parte T2.A)	Anexo T2, parte A
[T3.1-T3.3]	Anexo T3, figuras 1 a 3
[T4.A1]	Anexo T4, figura A1
E assim por diante	

**AVISO:** uma queda do andaime pode causar ferimentos graves ou morte.

Todas as instruções constantes deste manual deverão ser estritamente respeitadas. Se as instruções contidas neste manual não forem seguidas, tal facto poderá facilmente provocar graves acidentes. O fornecedor não poderá ser responsabilizado por quaisquer danos, resultantes da montagem e/ou utilização de um andaime que não esteja de acordo com o manual.

A entidade empregadora, o supervisor e o utilizador são responsáveis pela utilização correta do andaime em conformidade com este manual e deverão garantir que este manual está sempre disponível no local quando estiverem a ser realizados trabalhos com o andaime. É possível encomendar exemplares extra deste manual.

#### Nota:

- O manual deve estar disponível com o andaime durante a montagem e utilização.
- O andaime só pode ser montado e utilizado de acordo com este manual sem fazer qualquer modificação.
- O andaime só poderá ser montado e utilizado de acordo com as leis e regulamentos locais. A legislação e os regulamentos locais podem conter medidas suplementares a este manual.

- Certifique-se que está familiarizado com a montagem e utilização do andaime. Estude o manual cuidadosamente e efetue formações específicas, se necessário.
- Os funcionários encarregados da conversão, manutenção, reparação ou limpeza devem ter conhecimentos e experiência específicos de acordo com a legislação nacional (condições de trabalho).
- Um curso de formação de produto não substitui um manual, mas dá explicações adicionais.

## 2. Tipo de andaime

	RS TOWER 51/51+	RS TOWER 52	RS TOWER 54	RS TOWER 55
<b>Padrão</b>	EN1004-1	EN1004-1	EN1004-1	EN1004-1
<b>Classe</b>	3-H2	3-H2	3-H2	3-H2
<b>Classes de acesso</b>	XXXD	XXXD	XXXD	XXXD
<b>Altura máx. da plataforma no exterior</b>	8 m	8 m	6,8 m	6,8 m
<b>Altura máx. da plataforma no interior</b>	8 m	12 m	6,8 m	10,8 m
<b>Carga máx. da plataforma</b>	250 kg	250 kg	250 kg	250 kg
<b>Carga máx. na torre</b>	Veja o anexo T6	Veja o anexo T7	Veja o anexo T8	Veja o anexo T9
<b>Número máximo de pessoas por plataforma</b>	2	2	2	2
<b>Intensidade máxima do vento em funcionamento</b>	12,7 m/s (max. 6 Beaufort)*	12,7 m/s (max. 6 Beaufort)*	12,7 m/s (max. 6 Beaufort)*	12,7 m/s (max. 6 Beaufort)*
<b>Máxima intensidade do vento em movimento</b>	12,7 m/s (max. 6 Beaufort)*	12,7 m/s (max. 6 Beaufort)*	12,7 m/s (max. 6 Beaufort)*	12,7 m/s (max. 6 Beaufort)*
<b>Número mín. de pessoas para a montagem</b>	2	2	2	2

\* 6 Beaufort: Guarda-chuvas a lutar para serem agarrados, árvores em movimento, bandeiras esticadas, ondas maiores com cristas brancas, água à deriva.

**Utilização Pretendida:** Esta andaime destina-se a uma utilização intensiva dentro da estrutura descrita neste manual.

**Fornecedor:** Altrex BV - Mindenstraat 7 - 8028 PK Zwolle - Tel.: +31(0)38 455 77 33 - E-mail: sales@altrex.com - www.altrex.com

### 3. Instruções de segurança (T1.1 - T1.13)

1. É importante determinar com antecedência a altura de trabalho necessária e selecionar a configuração certa de andaime/torre de andaime móvel para o efeito.
2. Para evitar acidentes durante a montagem, desmontagem e mudança de lugar do andaime a localização deve ser verificada quanto ao seguinte:
  - a. Superfície horizontal do solo, plana e sólida;
  - b. A localização deve estar livre de obstruções;
  - c. Condições meteorológicas e de vento
  - d. Cabos elétricos (aéreos)
3. O andaime pode desviar-se da vertical 1% no máximo. Assim, a uma altura de 4 metros, o desvio pode ascender a um máximo de 4 cm. Verificar com um nível de bolha de ar.
4. Não é permitida a utilização de equipamentos de elevação do andaime e para o andaime, pois pode diminuir drasticamente a estabilidade do andaime. A carga e descarga de peças do andaime, ferramentas e materiais (de e para o chão de trabalho) só podem ser elevadas manualmente, por exemplo com a utilização de uma corda. Uma exceção a isto é trabalhar com o sistema de elevador Altrex Shuttle (RS5, MiTOWER).
5. Verificar todas as peças quanto a danos. As peças danificadas ou erradas não podem ser utilizadas.
6. Si possono usare solo parti originali, come descritto in questo manuale. Non è consentito mescolare componenti di ponteggi di marche/fabbricanti diversi, perché non è stato effettuato alcun calcolo di resistenza e stabilità sulla rispettiva configurazione della miscela.
7. Nunca fazer ajustes construtivos no andaime.
8. Os cálculos nas configurações padrão não preveem a utilização de lonas de cobertura e/ou painéis publicitários.
9. Nunca deixe o andaime sem vigilância. Se deixar o andaime sem vigilância deverá certificar-se que as pessoas não autorizadas não têm acesso ao andaime. Fixe o andaime com 2 tubos de ancoragem (parte T2.O) se houver uma alteração que possa levar a velocidade do vento a exceder o grau 4 Beaufort durante o período de tempo em que o andaime fica sem vigilância.
10. A utilização de andaimes merece atenção especial em combinação com o vento:
  - Carga máxima de vento: ver capítulo 2
  - Ter em conta as rajadas de vento.
  - Ter em conta locais sensíveis ao vento, por exemplo, em construções/estruturas abertas e no canto de um edifício.Se o acima exposto não puder ser garantido, o andaime deve ser deslocado para um local sem vento ou desmontado.
11. Não é permitida a utilização de cargas laterais superiores a 30 kg nos trabalhos com o andaime. No caso de cargas superiores, o andaime deve estar ancorado a cada 4 metros fixo em 2 pontos. Cada ponto de ancoragem deve ser capaz de resistir a uma carga de 120 kg.
12. Nunca suba pelo lado exterior do andaime, nem se apoie sobre as laterais.
13. Os estabilizadores triangulares e lastro de carga devem sempre ser utilizados de acordo com a configuração e a tabela de carga.
14. A elevação, suspensão ou levantamento do andaime não é permitido.
15. Não é permitido elevar uma plataforma. Por exemplo por meio de escadas, degraus ou outros meios.
16. O andaime de acordo com a norma EN1004-1 não foi concebido para ser utilizado como ponto de ancoragem para proteção pessoal contra quedas.
17. O andaime de acordo com a norma EN1004-1 não foi concebido para ser utilizado como acesso ou saída para outras estruturas ou edifícios.
18. O andaime em conformidade com a norma EN1004-1 não foi concebido para ser utilizado como proteção de arestas do telhado.
19. A distância entre duas plataformas não deve exceder 2,25 m. Uma exceção é a distância até à primeira plataforma de 3,40 m.
20. Riscos elétricos. Avaliar todos os riscos elétricos na área de trabalho, tais como cabos e outro equipamento elétrico. Não utilizar o andaime onde existam riscos elétricos.
21. Atenção: apenas um nível de plataforma pode ser usado como plataforma de trabalho. Esta plataforma deve estar equipada com um corrimão, guarda-corpo e rodapé. Neste manual, a plataforma mais alta é a plataforma de trabalho.
22. Não utilizar a torre se esta estiver contaminada, por exemplo, com tinta, lama, óleo, produtos químicos ou neve.
23. Não utilizar a torre se não estiver suficientemente apto. Certas condições médicas ou medicamentos, álcool ou toxicod dependência podem tornar a utilização da torre insegura.
24. Certifique-se de que a distância do chão até o primeiro degrau não seja maior que 400 mm, levando em consideração as pernas de roda ajustáveis. Se necessário, um estribo de degrau extra pode ser montado (parte T2.N).

### 4. Peças

Para uma visão geral dos componentes e o seu peso, consulte o anexo T2.

### 5. Instruções de montagem

Para uma visão geral das instruções de montagem consulte o anexo T3.

PT

## 6. Construção

- Verificar se todas as peças, ferramentas necessárias e equipamento de segurança estão presentes (por exemplo, capacete, luvas, sapatos de segurança).
- Ferramentas necessárias:
  - Corda
  - Nível de bolha de ar
- Montar os componentes seguindo os passos mostrados nos anexos T4 e T5
- Fazer todas as ligações como se mostra no anexo T3
- Ver a tabela abaixo para referência ao anexo com a tabela de configuração e conjuntos para cada tipo de andaime móvel

Configuração	Anexo
RS TOWER 51/51+	T4
RS TOWER 52	T5
Tabela de configuração e composições RS TOWER 51/51+	T6
Tabela de configuração e composições RS TOWER 52	T7
Tabela de configuração e composições RS TOWER 54	T8
Tabela de configuração e composições RS TOWER 55	T9

### 6.1. Montagem da RS TOWER 51/51+

#### A. Secção de base

Determine a altura de trabalho que deseja atingir. Ver anexo T4, composição A.

A1: Altura de trabalho ímpar	A2: Altura de trabalho par
1. Comece com uma estrutura com 7 níveis (peça T2.A).	1. Comece com uma estrutura com 7 níveis (peça T2.A). Coloque estruturas de 4 níveis sobre as estruturas de 7 níveis e trave-as [T3.6 - T3.8].
2. Colocar as rodas (parte T2.C) nos quadros, aplicar o travão e apontá-las para o exterior [T3.1 - T3.3].	2. Colocar as rodas (parte T2.C) nos quadros, aplicar o travão e apontá-las para o exterior [T3.1 - T3.3].
3. Coloque escoras horizontais (peça T2.G) sob o primeiro degrau na posição de suporte vertical [T3.4 - T3.5].	3. Coloque escoras horizontais (peça T2.G) sob o primeiro degrau na posição de suporte vertical [T3.4 - T3.5].
4. Insira o Safe-Quick® Guardrails (peça T2.F) no degrau superior com a etiqueta de instruções voltada para dentro, em ambos os lados contra os montantes [T3.14 - T3.18].	4. Insira o Safe-Quick® Guardrails (peça T2.F) no degrau superior com a etiqueta de instruções voltada para dentro, em ambos os lados contra os montantes [T3.14 - T3.18].
5. Colocar uma plataforma com escotilha (parte T2.D) no 3º degrau [T3.19 - T3.22]. Certifique-se de que a Safe-Quick® Guardrails esteja colocada o mais próximo possível da plataforma.	5. Colocar uma plataforma com escotilha (parte T2.D) no 7º degrau [T3.19 - T3.22]. Certifique-se de que a Safe-Quick® Guardrails esteja colocada o mais próximo possível da plataforma.
6. Ajustar a secção de base com um nível de bolha de ar rodando os fusos. Coloque um estribo adicional (peça T2.N) se a distância do chão ao primeiro degrau for maior que 400 mm [T3.26-T3.27].	6. Colocar as escoras diagonais (parte T2.H) (degraus 1-5).
7. Monte os estabilizadores triangulares (peça T2.I). Certifique-se de que a extremidade esteja apoiada no chão [T3.9 - T3.13].	7. Ajustar a secção de base com um nível de bolha de ar rodando os fusos. Coloque um estribo adicional (peça T2.N) se a distância do chão ao primeiro degrau for maior que 400 mm [T3.26-T3.27].
8. Se necessário, coloque o suporte de contrapeso (parte T2.M) e o contrapeso (parte T2.L) nos suportes [T11].	8. Monte os estabilizadores triangulares (peça T2.I). Certifique-se de que a extremidade esteja apoiada no chão [T3.9 - T3.13].
	9. Se necessário, coloque o suporte de contrapeso (parte T2.M) e o contrapeso (parte T2.L) nos suportes [T11].

#### B. Secção intermediária

B1/B2: Altura de trabalho par ou ímpar
1. Entre na plataforma através do alçapão.
2. Coloque os 7 degraus de estrutura (peça T2.A) e fixe-os [T3.6 - T3.8].
3. Insira o Safe-Quick® Guardrails (peça T2.F) no degrau superior com a etiqueta de instruções voltada para dentro, em ambos os lados contra os montantes [T3.14 - T3.18].
4. Colocar uma plataforma com escotilha (parte T2.D) no 3º degrau da última armação montada [T3.19 - T3.22]. Certifique-se de que a Safe-Quick® Guardrails esteja colocada o mais próximo possível da plataforma.
5. Repita os passos de B1 a B4 até atingir a altura de trabalho desejada. Para alturas ímpares a partir de PH 5,2 m: remova a plataforma com alçapão (peça T2.D) do 3º degrau. Substitua os guarda-corpos Safe-Quick® (peça T2.F) na base por suportes diagonais (peça T2.H). Coloque-os do degrau 2 ao 6.

#### C. Secção final

1. Acesse a plataforma passando pela porta e coloque o conjunto de pranchas lateral (peça T2.J) [T3.23-T3.25].

Neste manual, a montagem é descrita começando com os suportes diagonais na base. Além desta estrutura, é possível começar com Safe-Quick® Guardrails (peça T2.F). Consulte as imagens no anexo T10.

#### Utilização sem fachadas

Se necessário para o trabalho a ser realizado, as proteções/Safe-Quick® Guardrail podem ser deslocados para o lado da plataforma de trabalho. Isto só é permitido se a distância até à fachada for no máximo de 15 cm. Por favor note: as leis e regulamentos locais podem conter medidas adicionais.

## 6.2. Montagem da RS TOWER 52

### A. Secção de base

Determine a altura de trabalho que deseja atingir. Ver anexo T5, composição A.

A1: Altura de trabalho ímpar	A2: Altura de trabalho par
1. Comece com uma estrutura com 7 níveis (peça T2.A).	1. Comece com uma estrutura com 7 níveis (peça T2.A). Coloque estruturas de 4 níveis sobre as estruturas de 7 níveis e trave-as [T3.6 - T3.8].
2. Colocar as rodas (parte T2.C) nos quadros, aplicar o travão e apontá-las para o exterior [T3.1 - T3.3].	2. Colocar as rodas (parte T2.C) nos quadros, aplicar o travão e apontá-las para o exterior [T3.1 - T3.3].
3. Coloque escoras horizontais (peça T2.G) sob o primeiro degrau na posição de suporte vertical [T3.4 - T3.5].	3. Coloque escoras horizontais (peça T2: G) sob o primeiro degrau na posição de suporte vertical [T3.4 - T3.5].
4. Coloque os suportes diagonais (peça T2.H) do degrau 2 ao 6 (pule esta etapa para PH 3,2 m).	4. Coloque os suportes diagonais (peça T2.H) do degrau 2 ao 6.
5. Insira os guarda-corpos Safe-Quick® (peça T2.F) no degrau superior com a etiqueta de instruções voltada para dentro; um contra o montante, o outro no centro do degrau [T3.14 - T3.18].	5. Insira os guarda-corpos Safe-Quick® (peça T2.F) no degrau superior com a etiqueta de instruções voltada para dentro; um contra o montante, o outro no centro do degrau [T3.14 - T3.18].
6. Colocar uma plataforma com escotilha (parte T2.D) no 3º degrau [T3.19 - T3.22]. Certifique-se de que a Safe-Quick® Guardrails esteja colocada o mais próximo possível da plataforma.	6. Colocar uma plataforma com escotilha (parte T2.D) no 7º degrau [T3.19 - T3.22]. Certifique-se de que a Safe-Quick® Guardrails esteja colocada o mais próximo possível da plataforma.
7. Ajustar a secção de base com um nível de bolha de ar rodando os fusos. Coloque um estribo adicional (peça T2.N) se a distância do chão ao primeiro degrau for maior que 400 mm [T3.26-T3.27].	7. Ajustar a secção de base com um nível de bolha de ar rodando os fusos. Coloque um estribo adicional (peça T2.N) se a distância do chão ao primeiro degrau for maior que 400 mm [T3.26-T3.27].
8. Monte os estabilizadores triangulares (peça T2: I). Certifique-se de que a extremidade esteja apoiada no chão [T3.9 - T3.13].	8. Monte os estabilizadores triangulares (peça T2.I). Certifique-se de que a extremidade esteja apoiada no chão [T3.9 - T3.13].
9. Se necessário, coloque o suporte de contrapeso (parte T2.M) e o contrapeso (parte T2.L) nos suportes [T11].	9. Se necessário, coloque o suporte de contrapeso (parte T2.M) e o contrapeso (parte T2.L) nos suportes [T11].

### B. Secção intermediária

B1/B2: Altura de trabalho par ou ímpar
1. Entre na plataforma através do alçapão.
2. Coloque os 7 degraus de estrutura (peça T2.A) e fixe-os [T3.6 - T3.8].
3. Insira os guarda-corpos Safe-Quick® (peça T2.F) no degrau superior com a etiqueta de instruções voltada para dentro; um contra o montante, o outro no centro do degrau [T3.14 - T3.18].
4. Colocar uma plataforma com escotilha (parte T2.D) no 3º degrau da última armação montada [T3.19 - T3.22]. Certifique-se de que a Safe-Quick® Guardrails esteja colocada o mais próximo possível da plataforma.
5. Repita os passos de B1 a B4 até à altura em que a secção final deve ser colocada. Para alturas ímpares a partir de PH 5,2 m: remova a plataforma com alçapão (peça T2.D) e os guarda-corpos Safe-Quick® (peça T2.F) da base.

### C. Secção final

1. Entre na plataforma através do alçapão.
2. Coloque os 7 degraus de estrutura (peça T2.A) e fixe-os [T3.6 - T3.8].
3. Insira o Safe-Quick® Guardrails (peça T2: F) no degrau superior com a etiqueta de instruções voltada para dentro, em ambos os lados contra os montantes [T3.14 - T3.18].
4. Coloque primeiro uma plataforma sem alçapão (peça T2.E) no 3º degrau da última estrutura colocada. Deslize-a o máximo possível para o lado. Em seguida, coloque uma plataforma com alçapão (peça T2.D) na mesma altura [T3.19 - T3.22].
5. Acesse a plataforma passando pela porta e coloque o conjunto de pranchas lateral (peça T2.J) [T3.22-3.25].

Neste manual, a montagem é descrita começando com os suportes diagonais na base. Além desta estrutura, é possível começar com Safe-Quick® Guardrails (peça T2: F). Consulte as imagens no anexo T10.

#### Utilização sem fachadas

Se necessário para o trabalho a ser realizado, as proteções/Safe-Quick® Guardrail podem ser deslocados para o lado da plataforma de trabalho. Isto só é permitido se a distância até à fachada for no máximo de 15 cm. Por favor note: as leis e regulamentos locais podem conter medidas adicionais.

PT

## 6.3. Montagem da RS TOWER 54

### A. Secção de base

1. Coloque as rodas no quadro dobrável (peça T2.K) e certifique-se de que estão fixadas [T3.1 – 3.3] / [T3.6 – T3.7].
2. Abra a estrutura dobrável.
3. Coloque uma plataforma temporária (peça T2.D) no 2º nível [T3.20 – T3.22].
4. Direcione as rodas para fora, coloque os travões [T3.1 - T3.3].
5. Coloque a braçadeira horizontal (parte T2.G) no degrau superior oposto à estrutura dobrável [T2.5 - T2.6].
6. Ajustar a secção de base com um nível de bolha de ar. Coloque um estribo adicional (peça T2.N) se a distância do chão ao primeiro degrau for maior que 400 mm [T3.26-T3.27].

### B. Secção intermediária

1. Passe por baixo do guarda-corpo / escora horizontal e suba na plataforma.
2. Coloque os 7 degraus de estrutura (peça T2.A) e fixe-os [T3.6 - T3.8].
3. Insira o Safe-Quick® Guardrails (peça T2.F) no degrau superior com a etiqueta de instruções voltada para dentro, em ambos os lados contra os montantes [T3.14 - T3.18].
4. Colocar uma plataforma com escotilha (parte T2.D) no 3º degrau da última armação montada [T3.19 - T3.22].
5. Retire a plataforma do segundo degrau do quadro dobrável.
6. Remova a escora horizontal (peça T2.G) e coloque-a sob o primeiro degrau no montante [T3.1 – T3.6].
7. Coloque uma guarda-corpo Safe-Quick® (peça T2.F) no degrau superior da estrutura dobrável, contra os montantes na parte frontal das armações [T3.14 – T3.18].
8. Monte os estabilizadores triangulares (peça T2.I). Certifique-se de que a extremidade esteja apoiada no chão [T3.9 – T3.13].
9. Se necessário, coloque o suporte de contrapeso (parte T2.M) e o contrapeso (parte T2.L) nos suportes [T11].
10. Repita os passos B2 – B4 até à altura desejada.

### C. Secção final

1. Acesse a plataforma passando pela porta e coloque o conjunto de pranchas lateral (peça T2.J) [T3.22-3.25].

## 6.4. Montagem da RS TOWER 55

Ajuste a estrutura dobrável telescópica para o comprimento de plataforma desejado.

### A. Secção de base

1. Coloque as rodas no quadro dobrável (peça T2.K) e certifique-se de que estão fixadas [T3.1 – 3.3] / [T3.6 – T3.7].
2. Abra a estrutura dobrável.
3. Coloque uma plataforma com alçapão (peça T2.D) no 2º degrau do lado com a unidade dobrável [T3.20 – T3.22].
4. Direcione as rodas para fora, coloque os travões [T3.1 - T3.3].
5. Coloque a escora horizontal (peça T2.G) no centro do degrau superior.
6. Coloque uma guarda-corpo Safe-Quick® (peça T2.F) no degrau superior da estrutura dobrável, contra os montantes na parte frontal das armações [T3.14 – T3.18].
7. Ajustar a secção de base com um nível de bolha de ar. Coloque um estribo adicional (peça T2.N) se a distância do chão ao primeiro degrau for maior que 400 mm [T3.26-T3.27].

### B. Secção intermediária

1. Passe por baixo do guarda-corpo / escora horizontal e suba na plataforma.
2. Coloque os 7 degraus de estrutura (peça T2.A) e fixe-os [T3.6 - T3.8].
3. Insira os guarda-corpos Safe-Quick® (peça T2.F) no degrau superior com a etiqueta de instruções voltada para dentro; um contra o montante, o outro no centro do degrau [T3.14 – T3.18].
4. Colocar uma plataforma com escotilha (parte T2.D) no 3º degrau da última armação montada [T3.19 - T3.22]. Certifique-se de que a Safe-Quick® Guardrails esteja colocada o mais próximo possível da plataforma.
5. Retire a plataforma do segundo degrau do quadro dobrável.
6. Remova a escora horizontal (peça T2.G) e coloque-a sob o primeiro degrau no montante [T3.1 – T3.6].
7. Monte os estabilizadores triangulares (peça T2.I). Certifique-se de que a extremidade esteja apoiada no chão [T3.9 – T3.13].
8. Se necessário, coloque o suporte de contrapeso (parte T2.M) e o contrapeso (parte T2.L) nos suportes [T11].
9. Repita os passos de B2 a B4 até à altura em que a secção final deve ser colocada.

### C. Secção final

1. Entre na plataforma através do alçapão.
2. Coloque os 7 degraus de estrutura (peça T2.A) e fixe-os [T3.6 - T3.8].
3. Insira o Safe-Quick® Guardrails (peça T2.F) no degrau superior com a etiqueta de instruções voltada para dentro, em ambos os lados contra os montantes [T3.14 - T3.18].
4. Coloque primeiro uma plataforma sem alçapão (peça T2.E) no 3º degrau da última estrutura colocada. Deslize-a o máximo possível para o lado. Em seguida, coloque uma plataforma com alçapão (peça T2.D) na mesma altura [T3.19 – T3.22].
5. Acesse a plataforma passando pela porta e coloque o conjunto de pranchas lateral (peça T2.J) [T3.22-3.25].

## 6.5. Cartão de controlo

Após a montagem, a torre deve receber um cartão de controlo (claramente visível do solo) no qual foram preenchidas as seguintes informações:

- Dados de contacto da pessoa responsável
- Se a torre está montada de acordo com o manual e pronta para ser utilizada
- Classe de carga e carga uniformemente distribuída
- Se o andaime é destinado para uso interno ou externo
- Data de montagem

## 7. Antes da colocação em funcionamento

1. Verifique se o andaime está perpendicular (verifique com um nível)
2. Verificar se todas as rodas estão no travão.
3. Verificar se os estabilizadores estão devidamente ajustados, travados e fazem um bom contacto com o solo.
4. Verifique se o andaime está montado de acordo com este manual e de acordo com a tabela de configuração e tabela de lastro.
5. Verifique se os fatores nas imediações, tais como abertura de portas, estores automáticos, cabos elétricos acima do solo, trânsito de viaturas ou peões, etc., não conduzem a situações de perigo.
6. Verifique se o andaime pode ser utilizado com segurança e se é adequado para a finalidade para a qual o mesmo será utilizado.

## 8. Peso e lastro

- Para uma visão geral do peso total do andaime e do número de contrapesos de 5 kg a serem utilizados por suporte de roda, consulte o anexo T11.
- Se, de acordo com a tabela de lastro, for necessário lastro, o número de pesos mencionados deve ser colocado em cada coluna de rodas (todos os 4 cantos do andaime) [T2: secção L]. Por exemplo: na tabela, uma configuração de andaime indica 2 pesos de lastro. Isto significa 2 pesos de 5 kg = 10 kg em cada canto do andaime (10x4= 40 kg no total). Os suportes de lastro podem ser utilizados para colocar os pesos de lastro [T2: parte K].
- Também é permitido aplicar os pesos de forma equivalente. Por exemplo, utilizando uma plataforma extra no primeiro degrau e encaixando-a com os pesos. Certifique-se de que a carga máxima da plataforma não seja excedida. É necessário ter atenção redobrada ao subir se uma plataforma for usada para colocar pesos.

## 9. Movimentação do andaime

Um andaime só pode ser movido sob estritas condições.

1. Para mover o andaime, a altura deve ser reduzida para um máximo de 6,2 m de altura da plataforma
2. Não mover uma torre móvel se a força do vento for superior a 12,7 m/s (máx. 6 Beaufort\*).
3. Durante a movimentação de um andaime não podem estar pessoas ou materiais no andaime.
4. Verifique previamente os fatores das imediações tais como portas abertas, coberturas de telhados, buracos, persianas automáticas, cabos elétricos aéreos, condições climáticas, trânsito e/ou transeuntes e semelhantes, de modo a não criar situações de perigo ao mover o andaime.
5. Para mover o andaime os estabilizadores podem ser elevados até 3 cm.
6. Antes de deslocar o andaime móvel, retirar todas as rodas do travão [T2: F1].
7. Mova um andaime apenas na direção longitudinal manualmente sobre uma superfície plana, horizontal e com carga suficiente.
8. Após mover a torre móvel do andaime, verificar todos os pontos listados na Secção 7, "Antes de usar".

## 10. Desmontagem do andaime

O andaime deve ser desmontado de acordo com as instruções de montagem, mas na ordem inversa.

## 11. Verificação, cuidados e manutenção

1. Os andaimes para uso profissional devem ser inspecionados periodicamente por um perito. As leis e regulamentos locais podem conter medidas adicionais.
2. As peças do andaime devem ser manuseadas e transportadas com cuidado para evitar danos.
3. Só devem ser armazenadas peças em bom estado de conservação e nas quantidades corretas para a montagem do andaime.
4. Verifique o bom funcionamento de todas as peças móveis quanto à sujidade e ao bom funcionamento.
5. Verificar todas as peças quanto a danos. As peças danificadas ou não adequadas não devem ser utilizadas. Substitua apenas por peças originais do fornecedor. Estas devem ser instaladas da mesma forma que a peça a ser substituída, de modo a evitar acidentes. A montagem (confirmação) e/ou reparação é por conta e risco próprios. O fornecedor não se responsabiliza por danos causados por uma montagem e/ou reparação incorreta.
6. O código de produção (AA-SS) pode ser encontrado em:
  - suportes: o tubo
  - armações: a vertical
  - plataformas: vigas internas
  - estabilizadores: o tubo exterior
  - guarda-corpos: tubo vertical

## 12. Condições de garantia

Para as condições de garantia da Altrex, consulte [www.altrex.com/warranty](http://www.altrex.com/warranty)

## 13. Abreviaturas e logotipos

Ver anexo T12.

## Contenuto

1. Generale
2. Tipo di ponteggio mobile
3. Norme di sicurezza
4. Componenti
5. Istruzioni di montaggio
6. Costruzione
7. Messa in funzione
8. Peso e zavorra
9. Spostare il ponteggio mobile
10. Smontare il ponteggio mobile
11. Ispezione, cura e manutenzione
12. Condizioni di garanzia
13. Abbreviazioni e loghi

## Allegati

- T1. Pictogrammen
- T2. Componenti
- T3. Istruzioni di montaggio
- T4. Fasi di montaggio RS TOWER 51/51+
- T5. Fasi di montaggio RS TOWER 52
- T6. Tavolo di configurazione e composizioni RS TOWER 51/51+
- T7. Tavolo di configurazione e composizioni RS TOWER 52
- T8. Tavolo di configurazione e composizioni RS TOWER 54
- T9. Tavolo di configurazione e composizioni RS TOWER 55
- T10. Sezione di base opzionale
- T11. Zavorra
- T12. Abbreviazioni e simboli

## 1. Generale

Il presente manuale si applica esclusivamente alle configurazioni di ponteggi mobili e pieghevoli, d'ora in poi nominati "ponteggio", come descritto nel presente manuale di montaggio e uso, chiamato qui di seguito "manuale".

Prima di iniziare a montare il ponteggio, leggere attentamente il presente manuale. Il ponteggio desiderato deve essere montato e utilizzato conformemente a questo manuale.



### Istruzioni per la lettura

Il manuale fa riferimento agli allegati. Questi allegati appaiono all'inizio del manuale e sono indicati dalla lettera T seguita da un numero.

#### Esempi di notazioni usate per i riferimenti agli allegati

T1	Allegato T1
(Parte T2.A)	Allegato T2, parte A
[T3.1-T3.3]	Allegato T3, figura de 1 a 3
[T4.A1]	Allegato T4, figura A1
E così via	

**ATTENZIONE:** una caduta da un'impalcatura può causare gravi lesioni o la morte.



Seguire scrupolosamente tutte le indicazioni contenute nel presente manuale. Il non rispetto delle indicazioni contenute in esso può causare gravi incidenti. Il fornitore non può essere ritenuto responsabile dei danni derivati dal montaggio e dall'uso di un ponteggio non conforme al presente manuale.

Il datore di lavoro, il supervisore e l'utente sono responsabili dell'utilizzo appropriato del ponteggio secondo questo manuale e devono verificare che questo manuale sia sempre presente al momento in cui questo ponteggio si trova in cantiere. È possibile ordinare esemplari aggiuntivi del manuale.

#### Si prega di notare:



- Il manuale deve essere disponibile con il ponteggio durante il montaggio e l'uso.
- L'impalcatura può essere montata e utilizzata solo in conformità con questo manuale, senza apportare alcuna modifica.
- I ponteggi possono essere montati e utilizzati solo in conformità alla legislazione e ai regolamenti locali. Le leggi e i regolamenti locali possono contenere misure aggiuntive alle presenti istruzioni.

- Assicuratevi di avere familiarità con il montaggio e l'uso del ponteggio mobile. Studiate attentamente il manuale e seguite corsi di formazione specifici se necessario.
- I dipendenti incaricati del montaggio, della manutenzione, della riparazione o della pulizia di un ponteggio mobile devono avere una competenza e un'esperienza specifica in conformità alla legislazione nazionale (condizioni di lavoro).
- Una formazione sul prodotto non sostituisce un manuale, ma fornisce informazioni aggiuntive.

## 2. Tipo di ponteggio mobile

	RS TOWER 51/51+	RS TOWER 52	RS TOWER 54	RS TOWER 55
<b>Norma</b>	EN1004-1	EN1004-1	EN1004-1	EN1004-1
<b>Classe</b>	3-H2	3-H2	3-H2	3-H2
<b>Tipo di accesso</b>	XXXD	XXXD	XXXD	XXXD
<b>Altezza max. piattaforma esterno</b>	8 m	8 m	6,8 m	6,8 m
<b>Altezza max. piattaforma interno</b>	8 m	12 m	6,8 m	10,8 m
<b>Carico massimo su piattaforma</b>	250 kg	250 kg	250 kg	250 kg
<b>Carico massimo su ponteggio mobile</b>	Vedi allegato T6	Vedi allegato T7	Vedi allegato T8	Vedi allegato T9
<b>Numero massimo di persone per piattaforma</b>	2	2	2	2
<b>Carico massimo del vento in funzione</b>	12,7 m/s (max. 6 Beaufort)*	12,7 m/s (max. 6 Beaufort)*	12,7 m/s (max. 6 Beaufort)*	12,7 m/s (max. 6 Beaufort)*
<b>Carico massimo del vento in movimento</b>	12,7 m/s (max. 6 Beaufort)*	12,7 m/s (max. 6 Beaufort)*	12,7 m/s (max. 6 Beaufort)*	12,7 m/s (max. 6 Beaufort)*
<b>Numero di persone minimo per montaggio</b>	2	2	2	2

\* 6 Beaufort: ombrelli difficili da tenere, gli alberi si muovono, le bandiere sono strette, onde più grandi con creste bianche, spruzzi.

**Uso previsto:** Questo ponteggio mobile è destinato ad un uso intensivo entro i parametri indicati nel presente manuale.

**Fornitore:** Altrex BV - Mindenstraat 7 - 8028 PK Zwolle - Tel.: +31(0)38 455 77 33 - Email: sales@altrex.com - www.altrex.com

### 3. Norme di sicurezza (T1.1 - T1.13)

1. È importante determinare in anticipo l'altezza di lavoro richiesta e scegliere la configurazione di ponteggio mobile/trabattello giusta per questo.
2. Per prevenire incidenti durante il montaggio, lo smontaggio o durante lo spostamento del ponteggio mobile, si deve controllare che l'area presenti i seguenti requisiti:
  - a. Superficie orizzontale, piana e in grado di reggere il peso del ponteggio
  - b. L'area deve essere priva di ostacoli
  - c. Condizioni meteorologiche e del vento
  - d. Cavi elettrici (fuori terra)
3. L'impalcatura può deviare dalla verticale di un massimo dell'1%. Così, ad un'altezza di 4 metri, la deviazione può ammontare al massimo a 4 cm. Controllate questo con una livella.
4. L'utilizzo di sistemi di sollevamento sul ponteggio non è consentito in quanto ciò può compromettere gravemente la stabilità del ponteggio. Il trasporto dei componenti del ponteggio, degli attrezzi di lavoro e dei materiali (verso e dalla piattaforma di lavoro) deve essere effettuato esclusivamente manualmente, ad esempio con una corda. Un'eccezione è il lavoro con il sistema di sollevamento Altrex Shuttle (RS5, MITOWER).
5. Controllare che i componenti non presentino danni. È vietato utilizzare elementi rovinati o incorretti.
6. È consentito utilizzare solo componenti originali, come descritto nel presente manuale. È vietato combinare componenti di ponteggi di marche/produttori diversi, poiché non sono stati eseguiti calcoli di resistenza e stabilità sulla rispettiva configurazione mista.
7. Non fare mai aggiustamenti costruttivi all'impalcatura.
8. Le configurazioni standard di questo manuale non sono state calcolate con l'uso di teloni di copertura e/o pannelli pubblicitari.
9. Non lasciare mai il ponteggio mobile incustodito. Nel caso in cui il ponteggio debba essere lasciato incustodito, verificare che nessuna persona non autorizzata possa accedere al ponteggio mobile. Ancorare il ponteggio con 2 tubi di ancoraggio (parte T2.O) nell'eventualità che la velocità del vento superi 4 Beaufort nel periodo di tempo senza sorveglianza.
10. È necessario prestare particolare attenzione all'utilizzo di ponteggi in presenza di vento:
  - Carico massimo del vento: vedi capitolo 2
  - Tenere conto delle raffiche.
  - Prendere in considerazione i luoghi sensibili al vento, per esempio nelle costruzioni/strutture aperte e nell'angolo di un edificio. Se quanto sopra non può essere garantito, l'impalcatura deve essere spostata in un luogo privo di vento o smontata.
11. Non sono consentiti carichi laterali superiori a 30 kg, risultati dai lavori sul ponteggio. In caso di carichi superiori è necessario ancorare il ponteggio alla facciata su 2 punti ogni 4 metri. Ogni punto di ancoraggio deve essere in grado di sopportare un carico di 120 kg.
12. Non arrampicarsi mai sul ponteggio dal lato esterno e non stare mai in piedi sui montanti.
13. Gli stabilizzatori triangolari e le zavorre devono essere sempre installati secondo la tabella relativa alla configurazione e alle zavorre.
14. Non è permesso issare, appendere o sollevare l'impalcatura.
15. Non è consentito alzare la piattaforma, ad esempio con scale, casse o in altro modo.
16. Le impalcature conformi alla norma EN1004-1 non sono progettate per essere utilizzate come punto di ancoraggio per la protezione personale contro le cadute.
17. I ponteggi conformi alla norma EN1004-1 non sono progettati per essere utilizzati come accesso o uscita ad altre strutture o edifici.
18. Le impalcature conformi alla norma EN1004-1 non sono progettate per essere utilizzate come protezione del bordo del tetto.
19. La distanza tra due piattaforme non deve superare i 2,25 m. Fa eccezione la distanza dalla prima piattaforma di 3,40 m.
20. Pericoli elettrici. Valutare tutti i pericoli elettrici nell'area di lavoro, come cavi e altre attrezzature elettriche. Non usare l'impalcatura dove ci sono pericoli elettrici.
21. Attenzione: solo un livello di piattaforma può essere utilizzato come piattaforma di lavoro. Questa piattaforma deve essere dotata di corrimano, ginocchiera e pedana. In questo manuale, la piattaforma più alta è la piattaforma di lavoro.
22. Non usare l'impalcatura se è contaminata, per esempio, da vernice, fango, olio, prodotti chimici o neve.
23. Non usare l'impalcatura se non sei abbastanza in forma. Alcune condizioni mediche o farmaci, l'abuso di alcol o droghe possono rendere l'uso dell'impalcatura non sicuro.
24. Assicurati che la distanza dal suolo al primo gradino non sia maggiore di 400 mm, tenendo conto delle gambe a ruota regolabili. Se necessario, può essere montato un ulteriore staffa per gradino (parte T2.N).

### 4. Componenti

Consultare l'allegato T2 per avere una panoramica dei componenti e della loro massa.

### 5. Istruzioni di montaggio

Consultare l'allegato T3 per avere una panoramica delle istruzioni di montaggio.

## 6. Costruzione

- Controllare se tutte le parti, gli strumenti necessari e l'attrezzatura di sicurezza sono presenti (ad esempio casco, guanti, scarpe di sicurezza).
- Strumenti necessari:
  - Corda
  - Livella
- Assemblare i componenti seguendo le fasi indicate nell'appendice T4 e T5
- Effettuare tutti i collegamenti come indicato nell'appendice T3
- Vedere la tabella sottostante per il riferimento all'appendice con la tabella di configurazione e gli assemblaggi per ogni tipo di ponteggio mobile

Configurazione	Allegato
RS TOWER 51/51+	T4
RS TOWER 52	T5
Tavolo di configurazione e composizioni RS TOWER 51/51+	T6
Tavolo di configurazione e composizioni RS TOWER 52	T7
Tavolo di configurazione e composizioni RS TOWER 54	T8
Tavolo di configurazione e composizioni RS TOWER 55	T9

### 6.1. Montaggio RS TOWER 51/51+

#### A. Sezione base

Stabilire l'altezza di lavoro da raggiungere. Vedi allegato T4 composizione A.

A1: Altezza di lavoro dispari	A2: Altezza di lavoro irregolare
1. Inizia con un telaio T2.A 7 pioli (componente T2.A).	1. Inizia con un telaio T2.A 7 pioli (componente T2.A). Posiziona i telai a 4 pioli sopra i telai a 7 pioli e bloccali [T3.6 - T3.8].
2. Posizionare le ruote (parte T2.C) nei telai, applicare il freno e puntare le ruote verso l'esterno [T3.1 - T3.3].	2. Posizionare le ruote (parte T2.C) nei telai, applicare il freno e puntare le ruote verso l'esterno [T3.1 - T3.3].
3. Posizionare i montanti orizzontali (pezzo T2.G) sotto al primo piolo sul piedistallo [T3.4 - T3.5].	3. Posizionare i montanti orizzontali (pezzo T2.G) sotto al primo piolo sul piedistallo [T3.4 - T3.5].
4. Posizionare i Safe-Quick® Guardrails (pezzo T2.F) sul piolo superiore con la targhetta di istruzioni verso l'interno, su entrambi i lati contro i montanti [T3.14 - T3.18].	4. Posizionare i Safe-Quick® Guardrails (pezzo T2.F) sul piolo superiore con la targhetta di istruzioni verso l'interno, su entrambi i lati contro i montanti [T3.14 - T3.18].
5. Montare una piattaforma con portello (parte T2.D) sul 3° piolo [T3.19 - T3.22]. Assicurarsi che il Safe-Quick® Guardrails sia posizionato il più vicino possibile alla piattaforma.	5. Montare una piattaforma con portello (parte T2.D) sul 7° piolo [T3.19 - T3.22]. Assicurarsi che il Safe-Quick® Guardrails sia posizionato il più vicino possibile alla piattaforma.
6. Regolare la sezione della base con una livella ruotando i mandrini. Posizionare un ulteriore staffa (parte T2.N) se la distanza dal suolo al primo piolo è maggiore di 400 mm [T3.26-T3.27].	6. Posizionare i rinforzi diagonali (parte T2.H) (pioli 1-5).
7. Montare gli stabilizzatori triangolari (pezzo T2.I). Assicurarsi che l'estremità poggi a terra [T3.9 - T3.13].	7. Regolare la sezione della base con una livella ruotando i mandrini. Posizionare un ulteriore staffa (parte T2.N) se la distanza dal suolo al primo piolo è maggiore di 400 mm [T3.26-T3.27].
8. Se necessario, posizionare il sostegno della zavorra (parte T2.M) e la zavorra (parte T2.L) sui verticali [T11].	8. Montare gli stabilizzatori triangolari (pezzo T2.I). Assicurarsi che l'estremità poggi a terra [T3.9 - T3.13].
	9. Se necessario, posizionare il sostegno della zavorra (parte T2.M) e la zavorra (parte T2.L) sui verticali [T11].

#### B. Sezione centrale

B1/B2: Altezza di lavoro uniforme o dispari
1. Accedere alla piattaforma attraverso la botola.
2. Posizionare i telai a 7 pioli (pezzo T2.A) e fissarli [T3.6 - T3.8].
3. Posizionare i Safe-Quick® Guardrails (pezzo T2.F) sul piolo superiore con la targhetta di istruzioni verso l'interno, su entrambi i lati contro i montanti [T3.14 - T3.18].
4. Montare una piattaforma con portello (parte T2.D) sul 3° piolo dell'ultimo telaio montato [T3.19 - T3.22]. Assicurarsi che il Safe-Quick® Guardrails sia posizionato il più vicino possibile alla piattaforma.
5. Ripetere i passaggi da B1 a B4 fino a raggiungere l'altezza di lavoro desiderata. Per altezze dispari da PH 5,2 m: rimuovere la piattaforma con botola (componente T2.D) dal 3° piolo. Sostituire i parapetti Safe-Quick® (componente T2.F) alla base con controventi diagonali (componente T2.H). Posizionarli dal piolo 2 al 6.

#### C. Sezione finale

1. Accedi alla piattaforma passando attraverso la botola e posiziona il set di ringhiere laterali (parte T2.J) [T3.23-T3.25]. In questo manuale è descritto il montaggio partendo dai puntelli diagonali nella base. Oltre a questo montaggio, è possibile partire dai SafeQuick® Guardrails (parte T2.F). Vedere le immagini nell'allegato T10.

#### Uso senza facciata

Se necessario per il lavoro da svolgere, i parapetti/Safe-Quick® Guardrail possono essere spostati a lato della piattaforma di lavoro. Questo è permesso solo se la distanza dalla facciata è di massimo 15 cm. Attenzione: le leggi e i regolamenti locali possono contenere misure aggiuntive.

## 6.2. Montaggio RS TOWER 52

### A. Sezione base

Stabilire l'altezza di lavoro da raggiungere. Vedi allegato T5 composizione A.

A1: Altezza di lavoro dispari	A2. Altezza di lavoro irregolare
1. Inizia con un telaio 7 pioli (componente T2.A).	1. Inizia con un telaio T2: A 7 pioli (componente T2.A). Posiziona i telai a 4 pioli sopra i telai a 7 pioli e bloccali [T3.6 - T3.8].
2. Posizionare le ruote (parte T2.C) nei telai, applicare il freno e puntare le ruote verso l'esterno [T3.1 - T3.3].	2. Posizionare le ruote (parte T2.C) nei telai, applicare il freno e puntare le ruote verso l'esterno [T3.1 - T3.3].
3. Posizionare i montanti orizzontali (pezzo T2.G) sotto al primo piolo sul piedistallo [T3.4 - T3.5].	3. Posizionare i montanti orizzontali (pezzo T2: G) sotto al primo piolo sul piedistallo [T3.4 - T3.5].
4. Posizionare i controventi diagonali (componente T2.H) dal piolo 2 al 6 (saltare questo passaggio per PH 3,2 m).	4. Posizionare i controventi diagonali (componente T2.H) dal piolo 2 al 6.
5. Posizionare i parapetti Safe-Quick® (pezzo T2.F) sul piolo superiore con l'etichetta di istruzioni rivolta verso l'interno; uno contro il montante, l'altro al centro del piolo [T3.14 - T3.18].	5. Posizionare i parapetti Safe-Quick® (pezzo T2.F) sul piolo superiore con l'etichetta di istruzioni rivolta verso l'interno; uno contro il montante, l'altro al centro del piolo [T3.14 - T3.18].
6. Montare una piattaforma con portello (parte T2.D) sul 3° piolo [T3.19 - T3.22]. Assicurarsi che il Safe-Quick® Guardrails sia posizionato il più vicino possibile alla piattaforma.	6. Montare una piattaforma con portello (parte T2.D) sul 7° piolo [T3.19 - T3.22]. Assicurarsi che il Safe-Quick® Guardrails sia posizionato il più vicino possibile alla piattaforma.
7. Regolare la sezione della base con una livella ruotando i mandrini. Posizionare un ulteriore staffa (parte T2.N) se la distanza dal suolo al primo piolo è maggiore di 400 mm [T3.26-T3.27].	7. Regolare la sezione della base con una livella ruotando i mandrini. Posizionare un ulteriore staffa (parte T2.N) se la distanza dal suolo al primo piolo è maggiore di 400 mm [T3.26-T3.27].
8. Montare gli stabilizzatori triangolari (pezzo T2: I). Assicurarsi che l'estremità poggi a terra [T3.9 - T3.13].	8. Montare gli stabilizzatori triangolari (pezzo T2.I). Assicurarsi che l'estremità poggi a terra [T3.9 - T3.13].
9. Se necessario, posizionare il sostegno della zavorra (parte T2.M) e la zavorra (parte T2.L) sui verticali [T11].	9. Se necessario, posizionare il sostegno della zavorra (parte T2.M) e la zavorra (parte T2.L) sui verticali [T11].

### B. Sezione centrale

B1/B2: Altezza di lavoro uniforme o dispari
1. Accedere alla piattaforma attraverso la botola.
2. Posizionare i telai a 7 pioli (pezzo T2.A) e fissarli [T3.6 - T3.8].
3. Posizionare i parapetti Safe-Quick® (pezzo T2.F) sul piolo superiore con l'etichetta di istruzioni rivolta verso l'interno; uno contro il montante, l'altro al centro del piolo [T3.14 - T3.18].
4. Montare una piattaforma con portello (parte T2.D) sul 3° piolo dell'ultimo telaio montato [T3.19 - T3.22]. Assicurarsi che il Safe-Quick® Guardrails sia posizionato il più vicino possibile alla piattaforma.
5. Ripetere i passaggi da B1 a B4 fino all'altezza in cui deve essere posizionata la sezione finale. Per altezze dispari da PH 5,2 m: rimuovere la piattaforma con botola (componente T2.D) e i parapetti Safe-Quick® (componente T2.F) dalla base.

### C. Sezione finale

1. Accedere alla piattaforma attraverso la botola.
2. Posizionare i telai a 7 pioli (pezzo T2.A) e fissarli [T3.6 - T3.8].
3. Posizionare i Safe-Quick® Guardrails (pezzo T2: F) sul piolo superiore con la targhetta di istruzioni verso l'interno, su entrambi i lati contro i montanti [T3.14 - T3.18].
4. Posizionare prima una piattaforma senza botola (componente T2.E) sul 3° piolo dell'ultimo telaio posizionato. Farla scorrere il più possibile di lato. Quindi posizionare una piattaforma con botola (componente T2.D) alla stessa altezza [T3.19 - T3.22].
5. Accedi alla piattaforma passando attraverso la botola e posiziona il set di ringhiere laterali (parte T2.J) [T3.22-3.25].

In questo manuale è descritto il montaggio partendo dai puntelli diagonali nella base. Oltre a questo montaggio, è possibile partire dai Safe-Quick® Guardrails (parte T2: F). Vedere le immagini nell'allegato T10.

#### Uso senza facciata

Se necessario per il lavoro da svolgere, i parapetti/Safe-Quick® Guardrail possono essere spostati a lato della piattaforma di lavoro. Questo è permesso solo se la distanza dalla facciata è di massimo 15 cm. Attenzione: le leggi e i regolamenti locali possono contenere misure aggiuntive.

## 6.3. Montaggio RS TOWER 54

### A. Sezione base

1. Inserire le ruote nel telaio pieghevole (componente T2.K) e assicurarsi che siano fissate [T3.1 – 3.3] / [T3.6 – T3.7].
2. Aprire il telaio pieghevole.
3. Posizionare una piattaforma temporanea (pezzo T2.D) sul secondo piolo [T3.20 – T3.22].
4. Puntare le ruote verso l'esterno, azionare i freni [T3.1 - T3.3].
5. Posizionare il rinforzo orizzontale (parte T2.G) sul piolo superiore di fronte al telaio pieghevole [T2.5 - T2.6].
6. Regolare la sezione della base con una livella. Posizionare un'ulteriore staffa (parte T2.N) se la distanza dal suolo al primo piolo è maggiore di 400 mm [T3.26-T3.27].

### B. Sezione centrale

1. Passare sotto il parapetto / controvento orizzontale e salire sulla piattaforma.
2. Posizionare i telai a 7 pioli (pezzo T2.A) e fissarli [T3.6 - T3.8].
3. Posizionare i Safe-Quick® Guardrails (pezzo T2.F) sul piolo superiore con la targhetta di istruzioni verso l'interno, su entrambi i lati contro i montanti [T3.14 - T3.18].
4. Montare una piattaforma con portello (parte T2.D) sul 3° piolo dell'ultimo telaio montato [T3.19 - T3.22].
5. Rimuovere la piattaforma dal secondo gradino del telaio a libro.
6. Rimuovere il controvento orizzontale (parte T2.G) e posizionarlo sotto il primo piolo sul montante [T3.1 – T3.6].
7. Posizionare un parapetto Safe-Quick® (pezzo T2.F) sul piolo superiore del telaio pieghevole, contro i montanti nella parte anteriore dei telai [T3.14 – T3.18].
8. Montare gli stabilizzatori triangolari (pezzo T2.I). Assicurarsi che l'estremità poggi a terra [T3.9 – T3.13].
9. Se necessario, posizionare il sostegno della zavorra (parte T2.M) e la zavorra (parte T2.L) sui verticali [T11].
10. Ripetere i passaggi da B2 a B4 fino all'altezza desiderata.

### C. Sezione finale

1. Accedi alla piattaforma passando attraverso la botola e posiziona il set di ringhiere laterali (parte T2.J) [T3.22-3.25].

## 6.4. Montaggio RS TOWER 55

Regolare il telaio pieghevole telescopico alla lunghezza della piattaforma desiderata.

### A. Sezione base

1. Inserire le ruote nel telaio pieghevole (componente T2.K) e assicurarsi che siano fissate [T3.1 – 3.3] / [T3.6 – T3.7].
2. Aprire il telaio pieghevole.
3. Posizionare una piattaforma con botola (parte T2.D) sul secondo piolo dal lato con l'unità pieghevole [T3.20 – T3.22].
4. Puntare le ruote verso l'esterno, azionare i freni [T3.1 - T3.3].
5. Posizionare il controvento orizzontale (pezzo T2.G) al centro del piolo superiore.
6. Posizionare un parapetto Safe-Quick® (pezzo T2.F) sul piolo superiore del telaio pieghevole, contro i montanti nella parte anteriore dei telai [T3.14 – T3.18].
7. Regolare la sezione della base con una livella. Posizionare un'ulteriore staffa (parte T2.N) se la distanza dal suolo al primo piolo è maggiore di 400 mm [T3.26-T3.27].

### B. Sezione centrale

1. Passare sotto il parapetto / controvento orizzontale e salire sulla piattaforma.
2. Posizionare i telai a 7 pioli (pezzo T2.A) e fissarli [T3.6 - T3.8].
3. Posizionare i parapetti Safe-Quick® (pezzo T2.F) sul piolo superiore con l'etichetta di istruzioni rivolta verso l'interno; uno contro il montante, l'altro al centro del piolo [T3.14 – T3.18].
4. Montare una piattaforma con portello (parte T2.D) sul 3° piolo dell'ultimo telaio montato [T3.19 - T3.22]. Assicurarsi che il Safe-Quick® Guardrails sia posizionato il più vicino possibile alla piattaforma.
5. Rimuovere la piattaforma dal secondo gradino del telaio a libro.
6. Rimuovere il controvento orizzontale (parte T2.G) e posizionarlo sotto il primo piolo sul montante [T3.1 – T3.6].
7. Montare gli stabilizzatori triangolari (pezzo T2.I). Assicurarsi che l'estremità poggi a terra [T3.9 – T3.13].
8. Se necessario, posizionare il sostegno della zavorra (parte T2.M) e la zavorra (parte T2.L) sui verticali [T11].
9. Ripetere i passaggi da B2 a B4 fino all'altezza in cui deve être posizionata la sezione finale.

### C. Sezione finale

1. Accedere alla piattaforma attraverso la botola.
2. Posizionare i telai a 7 pioli (pezzo T2.A) e fissarli [T3.6 - T3.8].
3. Posizionare i Safe-Quick® Guardrails (pezzo T2.F) sul piolo superiore con la targhetta di istruzioni verso l'interno, su entrambi i lati contro i montanti [T3.14 - T3.18].
4. Posizionare prima una piattaforma senza botola (componente T2.E) sul 3° piolo dell'ultimo telaio posizionato. Farla scorrere il più possibile di lato. Quindi posizionare una piattaforma con botola (componente T2.D) alla stessa altezza [T3.19 – T3.22].
5. Accedi alla piattaforma passando attraverso la botola e posiziona il set di ringhiere laterali (parte T2.J) [T3.22-3.25].

## 6.5. Scheda di controllo

Dopo il montaggio, l'impalcatura deve essere dotata di una scheda di controllo (chiaramente visibile da terra) sulla quale sono state compilate le seguenti informazioni:

- Dati di contatto della persona responsabile
- Se l'impalcatura è montata secondo il manuale ed è pronta per l'uso
- Classe di carico e carico uniformemente distribuito
- Se l'impalcatura è destinata per uso interno o esterno
- Data di montaggio

## 7. Messa in funzione

1. Controllare la planarità del ponteggio mobile (controllare con una livella)
2. Controllare che tutte le ruote siano sul freno.
3. Controllare che gli stabilizzatori siano regolati correttamente, bloccati e che abbiano un buon contatto con il suolo.
4. Controllare che il ponteggio mobile sia montato secondo questo manuale e che sia conforme alla tabella relativa alla configurazione e alle zavorre.
5. Controllare che non ci siano fattori nell'ambiente circostante, come porte aperte, tende da sole automatiche, cavi elettrici in superficie, traffico e/o passanti e simili, che possano creare situazioni pericolose;
6. Controllare che il ponteggio mobile possa essere usato in sicurezza e che sia adeguato allo scopo per cui verrà usato.

## 8. Peso e zavorra

- Per una panoramica del peso totale del ponteggio e del numero di contrappesi da 5 kg da applicare per montante con ruota, fare riferimento all'allegato T11.
- Se, secondo la tabella delle zavorre, è necessaria una zavorra, il numero di pesi menzionati deve essere messo su ogni palo della ruota (tutti e 4 gli angoli dell'impalcatura) [T2: sezione L]. Per esempio: nella tabella, una configurazione di ponteggio indica 2 pesi di zavorra. Questo significa 2 pesi di 5 kg = 10 kg ad ogni angolo dell'impalcatura (10x4= 40 kg totali). I supporti della zavorra possono essere utilizzati per posizionare i pesi di zavorra [T2: parte K].
- È anche permesso applicare i pesi in modo equivalente. Per esempio, usando una piattaforma extra sul primo piolo e adattandola ai pesi. Assicurarsi che il carico massimo della piattaforma non venga superato. Prestare particolare attenzione durante la salita se si utilizza una piattaforma per posizionare dei pesi.

## 9. Spostare il ponteggio mobile

Un ponteggio mobile può essere spostato solo seguendo rigide condizioni.

1. Per spostare il ponteggio mobile, l'altezza deve essere ridotta fino ad un massimo di 6,2m di altezza della piattaforma.
2. Non spostare un ponteggio mobile se la forza del vento è superiore a 12,7 m/s (max. 6 Beaufort\*).
3. Durante lo spostamento nessuna persona e/o materiale può trovarsi sul ponteggio mobile.
4. Controllare preventivamente che non ci siano fattori nell'ambiente circostante, come porte aperte, tettoie, buche, tende da sole automatiche, fattori metrologici, cavi elettrici in superficie, traffico e/o passanti e simili, che possano dare vita a situazioni pericolose.
5. Per spostare il ponteggio, gli stabilizzatori possono essere sollevati al massimo fino a 3 cm.
6. Prima di spostare il ponteggio mobile, togliere tutte le rotelle dal freno [T2: F1].
7. Spostare un ponteggio solo in direzione longitudinale manualmente su una superficie piana, orizzontale e in grado di reggere il peso del ponteggio.
8. Dopo aver spostato il ponteggio mobile, controllare tutti i punti elencati nella sezione 7, "Prima dell'uso".

## 10. Smontare il ponteggio mobile

Per smontare il ponteggio seguire l'ordine inverso del manuale di montaggio.

## 11. Ispezione, cura e manutenzione

1. Le impalcature per uso professionale devono essere ispezionate periodicamente da un esperto. Le leggi e i regolamenti locali possono contenere misure aggiuntive.
2. I componenti dell'impalcatura devono essere maneggiati e trasportati con cura in modo da evitare danni.
3. Lo stoccaggio deve essere organizzato in modo tale che solo i componenti non danneggiati siano disponibili nelle quantità corrette per la costruzione del ponteggio.
4. Controllare che tutte le parti mobili siano pulite e funzionanti.
5. Controllare che i componenti non presentino danni. È vietato utilizzare componenti rovinati, consumati o incorretti. Sostituirli esclusivamente con componenti originali del fornitore. Questi devono essere montati allo stesso modo del pezzo da sostituire, per prevenire incidenti. Il montaggio (il fissaggio) e/o la riparazione sono a proprio carico, rischio e pericolo. Il fornitore non è da considerarsi responsabile per danni provocati da un montaggio e/o una riparazione errati.
6. Il codice di produzione (AA-SS) si trova su:
  - bretelle: il tubo
  - telai: il montante
  - piattaforme: travi interne
  - stabilizzatori: il tubo esterno
  - telaio del parapetto: tubo verticale

## 12. Condizioni di garanzia

Per le condizioni di garanzia Altrex, consultare il sito [www.altrex.com/warranty](http://www.altrex.com/warranty)

## 13. Abbreviazioni e loghi

Vedi allegato T12.

Tutti i diritti sono riservati. Nessuna parte di questa pubblicazione può essere riprodotta, archiviata in un database automatizzato o resa pubblica, in qualsiasi forma o con qualsiasi mezzo, che sia in forma elettronica, meccanica, fotocopia, registrazione o in qualsiasi altro modo, senza previa autorizzazione di Altrex B.V. Zwolle. Questa pubblicazione può essere usata solo per i prodotti Altrex. Con riserva di errori di stampa o battitura.

## Zawartość

1. Ogólne
2. Rodzaj wieży jezdnej
3. Przepisy bezpieczeństwa
4. Części
5. Instrukcja montażu
6. Budowa
7. Przed użyciem
8. Waga i balast
9. Przemieszczanie wieży
10. Demontaż wieży jezdnej
11. Kontrola, utrzymanie i konserwacja
12. Warunki gwarancji
13. Skróty i logo

## Załączniki

- T1. Ikony
- T2. Części
- T3. Instrukcja montażu
- T4. Etapy budowy RS TOWER 51/51+
- T5. Etapy budowy RS TOWER 52
- T6. Tabela konfiguracji i kompozycje RS TOWER 51/51+
- T7. Tabela konfiguracji i kompozycje RS TOWER 52
- T8. Tabela konfiguracji i kompozycje RS TOWER 54
- T9. Tabela konfiguracji i kompozycje RS TOWER 55
- T10. Opcjonalna sekcja podstawowa
- T11. Balast
- T12. Skróty i symbole

## 1. Ogólne

Niniejsza instrukcja jest przeznaczona wyłącznie do stosowania z konfiguracjami wież składanych i jezdnych, zwanych dalej wieżą, opisanych w niniejszej instrukcji montażu i użytkowania, zwanej dalej instrukcją.

Przed rozpoczęciem montażu wieży należy dokładnie przeczytać niniejszą instrukcję. Wieża powinna być zamontowana i używana zgodnie z tą instrukcją.



### Instrukcja czytania

W instrukcji znajdują się odnośniki do załączników. Załączniki te znajdują się na początku podręcznika i są oznaczone literą T, po której następuje numer.

### Przykłady notacji stosowanych przy odniesieniach do załączników

T1	Załącznik T1
(Część T2.A)	Załącznik T2, część A
[T3.1-T3.3]	Załącznik T3, rysunki 1 do 3
[T4.A1]	Załącznik T4, rysunek A1
I tak dalej	

**OSTRZEŻENIE:** upadek z rusztowania może spowodować poważne obrażenia ciała lub śmierć.



Wszelkie zalecenia niniejszej instrukcji powinny być bezwzględnie przestrzegane. Nieprzestrzeganie zaleceń niniejszej instrukcji może prowadzić do poważnych wypadków podczas pracy. Dostawca nie może być pociągnięty do odpowiedzialności za jakiegokolwiek straty powstałe podczas montażu czy też użytkowania wieży niezgodnego z instrukcją.

Pracodawca, przełożony i użytkownik są odpowiedzialni za właściwe używanie wieży zgodnie z tą instrukcją oraz są zobligowani do dopilnowania, aby instrukcja ta przez cały czas wykonywania czynności przy wieży była obecna na miejscu pracy. Dodatkowe egzemplarze tej instrukcji można zamawiać.

### Proszę zwrócić uwagę:

- Instrukcja musi być dostępna wraz z rusztowaniem podczas montażu i użytkowania.
- Rusztowanie może być montowane i użytkowane wyłącznie zgodnie z niniejszą instrukcją bez dokonywania jakichkolwiek modyfikacji.
- Rusztowania mogą być montowane i użytkowane wyłącznie zgodnie z lokalnymi przepisami i regulacjami. Lokalne prawa i przepisy mogą zawierać dodatkowe środki w stosunku do niniejszej instrukcji.

- Upewnij się, że jesteś zaznajomiony z montażem i użytkowaniem rusztowania jezdnego. Należy dokładnie zapoznać się z instrukcją i w razie potrzeby wziąć udział w specjalistycznych szkoleniach.
- Pracownicy odpowiedzialni za montaż, konserwację, naprawę lub czyszczenie ruchomych wież rusztowaniowych muszą posiadać specjalistyczną wiedzę i doświadczenie zgodnie z krajowymi przepisami (o warunkach pracy).
- Szkolenie produktowe nie zastępuje instrukcji obsługi, ale dostarcza dodatkowych informacji.

## 2. Rodzaj wieży jezdnej

	RS TOWER 51/51+	RS TOWER 52	RS TOWER 54	RS TOWER 55
Norma	EN1004-1	EN1004-1	EN1004-1	EN1004-1
Klasa	3-H2	3-H2	3-H2	3-H2
Grupa dostępu	XXXD	XXXD	XXXD	XXXD
Maks. wysokość podestu na zewnątrz	8 m	8 m	6,8 m	6,8 m
Maks. wysokość podestu wewnątrz	8 m	12 m	6,8 m	10,8 m
Maksymalne obciążenie podestu	250 kg	250 kg	250 kg	250 kg
Maksymalne obciążenie wieży jezdnej	Zobacz załącznik T6	Zobacz załącznik T7	Zobacz załącznik T8	Zobacz załącznik T9
Maksymalna liczba osób na platformie	2	2	2	2
Maksymalne obciążenie wiatrem podczas pracy	12,7 m/s (max. 6 Beaufort)*	12,7 m/s (max. 6 Beaufort)*	12,7 m/s (max. 6 Beaufort)*	12,7 m/s (max. 6 Beaufort)*
Maksymalne obciążenie wiatrem podczas ruchu	12,7 m/s (max. 6 Beaufort)*	12,7 m/s (max. 6 Beaufort)*	12,7 m/s (max. 6 Beaufort)*	12,7 m/s (max. 6 Beaufort)*
Minimalna ilość osób przy montażu wieży	2	2	2	2

\* 6 skali Beauforta: parasole trudne do utrzymania, drzewa się ruszają, flagi są napięte, większe fale z białymi grzebieniami, dryfująca woda.

**Przeznaczenie:** Ta ruchoma wieża rusztowaniowa jest przeznaczona do intensywnego użytkowania w ramach parametrów określonych w niniejszej instrukcji.

**Dostawca:** Altrex BV - Mindenstraat 7 - 8028 PK Zwolle - Tel.: +31(0)38 455 77 33 - Email: sales@altrex.com - www.altrex.com

### 3. Przepisy bezpieczeństwa (T1.1 - T1.13)

1. Ważne jest, aby z góry określić wymaganą wysokość roboczą i wybrać odpowiednią konfigurację rusztowania jezdnego/wieży rusztowania.
2. W celu zapobieżenia wypadkom podczas montażu, rozbiórki przemieszczania wieży przejezdnej miejsce jej ustawiania musi zostać skontrolowane pod kątem:
  - a. Poziomego, płaskiego i wytrzymałego podłoża
  - b. Obecności przeszkód
  - c. Warunki pogodowe i wiatrowe
  - d. (nadziemne) kable elektryczne
3. Rusztowanie może odchyłać się od pionu maksymalnie o 1%. Zatem na wysokości 4 metrów odchylenie może wynosić maksymalnie 4 cm. Sprawdzić to za pomocą poziomicy.
4. Mocowanie urządzeń podnoszących na i do wieży jest niedozwolone. Może to poważnie naruszyć jej stabilność. Części zamienne, narzędzia i materiały mogą być transportowane (na miejsce pracy i z miejsca pracy) wyłącznie ręcznie z wykorzystaniem np. liny. Wyjątkiem jest praca z systemem wind Altrex Shuttle (RS5, MiTOWER).
5. Sprawdź wszystkie części pod kątem uszkodzeń. Uszkodzone lub wadliwe części nie mogą być użyte.
6. Mohou být použitý pouze originální díly popsané v této příručce. Míchání lešenářských prvků různých značek/výrobců není povoleno, protože na příslušné konfiguraci směsi nebyl proveden výpočet pevnosti a stability.
7. Nigdy nie dokonywać konstrukcyjnych zmian w rusztowaniu.
8. Standardowe konfiguracje nie zostały skalkulowane dla zamocowania / wykorzystania planeki i/lub tablic reklamowych.
9. Zabronione jest pozostawianie wieży przejezdnej bez nadzoru. Jeżeli wieża przejezdna pozostawiana jest bez nadzoru, należy się upewnić, że osoby nieuprawnione nie mają dostępu do wieży. Zakotwicz wieżę przejezdną 2 rurkami kotwiącymi (część T2.O), jeżeli możliwe jest, że siła wiatru będzie większa niż 4 w skali Beauforta. w czasie, kiedy jest ona pozostawiana bez nadzoru.
10. Korzystanie z rusztowań w przypadku działania wiatru wymaga specjalnej uwagi:
  - Maksymalne obciążenie wiatrem: patrz rozdział 2
  - Należy wziąć pod uwagę podmuchy wiatru.
  - Uwzględnić miejsca wrażliwe na wiatr, np. przy otwartych konstrukcjach/budowach i na rogu budynku.Jeśli nie można tego zagwarantować, to rusztowanie należy przenieść w miejsce wolne od wiatru lub zdemontować.
11. Obciążenia boczne przekraczające 30 kg w ramach prac wykonywanych na wieży są zabronione. W przypadku znacznych obciążeń wieżę należy zakotwić do ściany w odstępach co 4 metry i w 2 punktach. Każdy punkt kotwiczący musi wytrzymać obciążenie o wartości 120 kg.
12. Wchodzenie na wieżę od zewnątrz oraz stawanie na wręgach jest zabronione.
13. Z trójkątnych stabilizatorów i obciążników zawsze należy korzystać zgodnie z tabelą konfiguracji i balastowania.
14. Unoszenie, wieszanie lub podnoszenie rusztowania jest niedozwolone.
15. Zabronione jest podwyższanie podestu. Np. przy wykorzystaniu drabin, schodów, skrzynek lub innych środków.
16. Rusztowania zgodne z normą EN1004-1 nie są przeznaczone do stosowania jako punkt kotwiczenia dla indywidualnej ochrony przed upadkiem z wysokości.
17. Rusztowanie zgodne z normą EN1004-1 nie jest przeznaczone do użytku jako wejście lub wyjście do innych konstrukcji lub budynków.
18. Rusztowania zgodne z normą EN1004-1 nie są przeznaczone do stosowania jako zabezpieczenie krawędzi dachu.
19. Odległość między dwoma platformami nie może przekraczać 2,25 m. Wyjątkiem jest odległość do pierwszej platformy wynosząca 3,40 m.
20. Zagrożenia elektryczne. Ocenić wszystkie zagrożenia elektryczne w miejscu pracy, takie jak kable i inne urządzenia elektryczne. Nie używać rusztowania w miejscach, gdzie występują zagrożenia elektryczne.
21. Uwaga: tylko jeden poziom platformy może być używany jako platforma robocza. Ta platforma musi być wyposażona w poręcz, barierkę na wysokości kolan i listwę przypodłogową. W tym podręczniku najwyższa platforma to platforma robocza.
22. Nie należy używać wieży, jeśli jest ona zanieczyszczona np. farbą, błotem, olejem, chemikaliami lub śniegiem.
23. Nie należy korzystać z wieży, jeśli nie jest się wystarczająco sprawnym fizycznie. Niektóre schorzenia medyczne lub leki, nadużywanie alkoholu lub narkotyków mogą sprawić, że korzystanie z rusztowania nie będzie bezpieczne.
24. Upewnij się, że odległość od ziemi do pierwszego szczebla nie jest większa niż 400 mm, biorąc pod uwagę regulowane nogi kół. W razie potrzeby można zamontować dodatkowy stopień strzemienia (część T2.N).

### 4. Części

Listę części i ich ciężar ujęto w załączniku T2.

### 5. Instrukcja montażu

Instrukcję montażu ujęto w załączniku T3.

## 6. Budowa

- Sprawdź, czy są wszystkie części, niezbędne narzędzia i wyposażenie ochronne (np. kask, rękawice, buty ochronne).
- Wymagane narzędzia:
  - Lina
  - Poziomica
- Zmontować elementy zgodnie z krokami przedstawionymi w załączniku T4 i T5.
- Wykonać wszystkie połączenia zgodnie z załącznikiem T3.
- W poniższej tabeli znajduje się odsyłacz do załącznika z tabelą konfiguracji i podzespołów dla każdego typu rusztowania jezdnego.

Konfiguracja	Załącznik
RS TOWER 51/51+	T4
RS TOWER 52	T5
Tabela konfiguracji i kompozycje RS TOWER 51/51+	T6
Tabela konfiguracji i kompozycje RS TOWER 52	T7
Tabela konfiguracji i kompozycje RS TOWER 54	T8
Configuratietabel en samenstellingen RS TOWER 55	T9

### 6.1. Montaż RS TOWER 51/51+

#### A. Sekcja podstawowa

Określ wysokość roboczą, którą chcesz uzyskać. Patrz załącznik T4 zestaw A.

A1: Nieparzysta wysokość pracy	A2: Parzysta wysokość pracy
1. Rozpocznij od ramy z 7 stopniami (część T2.A).	1. Rozpocznij od ramy z 7 stopniami (część T2.A). Umieść ramy z 4 stopniami na ramach z 7 stopniami i zablokuj je [T3.6 - T3.8].
2. Koła (część T2.C) umieścić w ramach, zahamować i skierować na zewnątrz [T3.1 - T3.3].	2. Koła (część T2.C) umieścić w ramach, zahamować i skierować na zewnątrz [T3.1 - T3.3].
3. Umieść stężenia poziome (część T2.G) pod pierwszym stopniem ramy pionowej [T3.4 - T3.5].	3. Umieść stężenia poziome (część T2.G) pod pierwszym stopniem ramy pionowej [T3.4 - T3.5].
4. Umieść Safe-Quick® Guardrails (część T2.F) na górnym szczeblu z etykietą z instrukcjami skierowaną do wewnątrz, po obu stronach przeciwko słupkom [T3.14 - T3.18].	4. Umieść Safe-Quick® Guardrails (część T2.F) na górnym szczeblu z etykietą z instrukcjami skierowaną do wewnątrz, po obu stronach przeciwko słupkom [T3.14 - T3.18].
5. Umieść platformę z klapą (część T2.D) na trzecim szczeblu [T3.19 - T3.22]. Upewnij się, że Safe-Quick® Guardrails jest umieszczona jak najbliżej podestu z włazem.	5. Umieść platformę z klapą (część T2.D) na siódmym szczeblu [T3.19 - T3.22]. Upewnij się, że Safe-Quick® Guardrails jest umieszczona jak najbliżej podestu z włazem.
6. Wyregulować sekcję podstawy za pomocą poziomicy, obracając wrzeciono. Umieścić dodatkowy stopień (część T2.N), jeśli odległość od ziemi do pierwszego szczebla jest większa niż 400 mm [T3.26-T3.27].	6. Założyć stężenia ukośne (część T2.H) (szczeble 1-5).
7. Zamontuj stabilizatory trójkątne (część T2.I). Upewnij się, że koniec spoczywa na ziemi [T3.9 - T3.13].	7. Wyregulować sekcję podstawy za pomocą poziomicy, obracając wrzeciono. Umieścić dodatkowy stopień (część T2.N), jeśli odległość od ziemi do pierwszego szczebla jest większa niż 400 mm [T3.26-T3.27].
8. W razie potrzeby umieść uchwyt obciążnika balastowego (część T2.M) i obciążnik balastowy (część T2.L) na słupkach [T11].	8. Zamontuj stabilizatory trójkątne (część T2.I). Upewnij się, że koniec spoczywa na ziemi [T3.9 - T3.13].
	9. W razie potrzeby umieść uchwyt obciążnika balastowego (część T2.M) i obciążnik balastowy (część T2.L) na słupkach [T11].

#### B. Sekcja środkowa

B1/B2: Parzysta lub nieparzysta wysokość pracy
1. Wejść na podest przez otwór.
2. Umieść ramę z 7 stopniami (część T2.A) i zabezpiecz ją [T3.6 - T3.8].
3. Umieść Safe-Quick® Guardrails (część T2.F) na górnym szczeblu z etykietą z instrukcjami skierowaną do wewnątrz, po obu stronach przeciwko słupkom [T3.14 - T3.18].
4. Umieść platformę z klapą (część T2.D) na trzecim szczeblu ostatniej ramy na miejscu [T3.19 - T3.22]. Upewnij się, że Safe-Quick® Guardrails jest umieszczona jak najbliżej podestu z włazem.
5. Powtarzaj kroki B1 - B4 aż do osiągnięcia żądanej wysokości roboczej. Przy nieparzystych wysokościach roboczych od PH 5,2 m: usuń platformę z klapą (element T2.D) z 3. szczebla. Zastąp poręczce Safe-Quick® (element T2.F) u podstawy ukośnymi stężeniami (element T2.H). Umieść je od szczebla 2 do 6.

#### C. Sekcja końcowa

1. Wejść na platformę przez właz i umieść zestaw desek burtowych (część T2.J) [T3.23-T3.25].  
W tej instrukcji opisano montaż rozpoczynający się od stężeń ukośnych w podstawie. Możliwe jest także rozpoczęcie od Safe-Quick® Guardrails (część T2.F). Zobacz obrazy w załączniku T10.

#### Zastosowanie bez fasad

Jeśli jest to wymagane dla wykonywanej pracy, to szyny ochronne/poręczce ochronna Safe-Quick® mogą zostać przesunięte na bok platformy roboczej. Jest to dopuszczalne tylko wtedy, gdy odległość od elewacji wynosi maks. 15 cm. Uwaga: lokalne prawo i przepisy mogą zawierać dodatkowe środki.

## 6.2. Montaż RS TOWER 52

### A. Sekcja podstawowa

Określ wysokość roboczą, którą chcesz uzyskać. Patrz załącznik T5 zestaw A.

A1: Nieparzysta wysokość pracy	A2. Parzysta wysokość pracy
1. Rozpocznij od ramy z 7 stopniami (część T2.A).	1. Rozpocznij od ramy z 7 stopniami (część T2.A). Umieść ramy z 4 stopniami na ramach z 7 stopniami i zablokuj je [T3.6 - T3.8].
2. Koła (część T2.C) umieścić w ramach, zahamować i skierować na zewnątrz [T3.1 - T3.3].	2. Koła (część T2.C) umieścić w ramach, zahamować i skierować na zewnątrz [T3.1 - T3.3].
3. Umieść stężenia poziome (część T2.G) pod pierwszym stopniem ramy pionowej [T3.4 - T3.5].	3. Umieść stężenia poziome (część T2: G) pod pierwszym stopniem ramy pionowej [T3.4 - T3.5].
4. Umieść ukośne stężenia (element T2.H) od szczebla 2 do 6 (pomiń ten krok dla PH 3,2 m).	4. Umieść ukośne stężenia (element T2.H) od szczebla 2 do 6.
5. Umieść poręcze Safe-Quick® (część T2.F) na górnym szczeblu z etykietą z instrukcjami skierowaną do wewnątrz; jedna przy słupku, druga na środku szczebla [T3.14 - T3.18].	5. Umieść poręcze Safe-Quick® (część T2.F) na górnym szczeblu z etykietą z instrukcjami skierowaną do wewnątrz; jedna przy słupku, druga na środku szczebla [T3.14 - T3.18].
6. Umieść platformę z klapą (część T2.D) na trzecim szczeblu [T3.19 - T3.22]. Upewnij się, że Safe-Quick® Guardrails jest umieszczona jak najbliższe podestu z włazem.	6. Umieść platformę z klapą (część T2.D) na siódmym szczeblu [T3.19 - T3.22]. Upewnij się, że Safe-Quick® Guardrails jest umieszczona jak najbliższe podestu z włazem.
7. Wyregulować sekcję podstawy za pomocą poziomicy, obracając wrzeczona. Umieścić dodatkowy stopień (część T2.N), jeśli odległość od ziemi do pierwszego szczebla jest większa niż 400 mm [T3.26-T3.27].	7. Wyregulować sekcję podstawy za pomocą poziomicy, obracając wrzeczona. Umieścić dodatkowy stopień (część T2.N), jeśli odległość od ziemi do pierwszego szczebla jest większa niż 400 mm [T3.26-T3.27].
8. Zamontuj stabilizatory trójkątne (część T2: I). Upewnij się, że koniec spoczywa na ziemi [T3.9 - T3.13].	8. Zamontuj stabilizatory trójkątne (część T2.I). Upewnij się, że koniec spoczywa na ziemi [T3.9 - T3.13].
9. W razie potrzeby umieść uchwyt obciążnika balastowego (część T2.M) i obciążnik balastowy (część T2.L) na słupkach [T11].	9. W razie potrzeby umieść uchwyt obciążnika balastowego (część T2.M) i obciążnik balastowy (część T2.L) na słupkach [T11].

### B. Sekcja środkowa

B1/B2: Parzysta lub nieparzysta wysokość pracy
1. Wejść na podest przez otwór.
2. Umieść ramę z 7 stopniami (część T2.A) i zabezpiecz ją [T3.6 - T3.8].
3. Umieść poręcze Safe-Quick® (część T2.F) na górnym szczeblu z etykietą z instrukcjami skierowaną do wewnątrz; jedna przy słupku, druga na środku szczebla [T3.14 - T3.18].
4. Umieść platformę z klapą (część T2.D) na trzecim szczeblu ostatniej ramy na miejscu [T3.19 - T3.22]. Upewnij się, że Safe-Quick® Guardrails jest umieszczona jak najbliższe podestu z włazem.
5. Powtarzaj kroki B1 - B4 aż do wysokości, na której należy umieścić sekcję końcową. Przy nieparzystych wysokościach od PH 5,2 m: usuń platformę z klapą (element T2.D) oraz poręcze Safe-Quick® (element T2.F) z podstawy.

### C. Sekcja końcowa

1. Wejść na podest przez otwór.
2. Umieść ramę z 7 stopniami (część T2.A) i zabezpiecz ją [T3.6 - T3.8].
3. Umieść Safe-Quick® Guardrails (część T2: F) na górnym szczeblu z etykietą z instrukcjami skierowaną do wewnątrz, po obu stronach przeciwko słupkom [T3.14 - T3.18].
4. Najpierw umieść pomost bez klapy (element T2.E) na 3. szczeblu ostatnio zamontowanej ramy. Przesuń go maksymalnie na bok. Następnie umieść pomost z klapą (element T2.D) na tej samej wysokości [T3.19 - T3.22].
5. Wejść na platformę przez właz i umieść zestaw desek burtowych (część T2.J) [T3.22-3.25].

W tej instrukcji opisano montaż rozpoczynający się od stężeń ukośnych w podstawie. Możliwe jest także rozpoczęcie od Safe-Quick® Guardrails (część T2: F). Zobacz obrazy w załączniku T10.

#### Zastosowanie bez fasad

Jeśli jest to wymagane dla wykonywanej pracy, to szyny ochronne/poręcz ochronna Safe-Quick® mogą zostać przesunięte na bok platformy roboczej. Jest to dopuszczalne tylko wtedy, gdy odległość od elewacji wynosi maks. 15 cm. Uwaga: lokalne prawo i przepisy mogą zawierać dodatkowe środki.

PL

## 6.3. Montaż RS TOWER 54

### A. Sekcja podstawowa

1. Umieść koła w ramie składanej (część T2.K) i upewnij się, że są zabezpieczone [T3.1 – 3.3] / [T3.6 – T3.7].
2. Otwórz ramę składaną.
3. Umieść tymczasowy podest (część T2.D) na 2 stopniu [T3.20 – T3.22].
4. Obróć koła na zewnątrz, włącz hamulce [T3.1 - T3.3].
5. Załóż klamry poziome (część T2.G) na górny szczebel naprzeciwko ramy składanej [T2.5 - T2.6].
6. Wyregulować sekcję podstawy za pomocą poziomicy. Umieścić dodatkowy stopień (część T2.N), jeśli odległość od ziemi do pierwszego szczebla jest większa niż 400 mm [T3.26-T3.27].

### B. Sekcja środkowa

1. Przejdź pod poręczą / stężeniem poziomym i wejdź na podest.
2. Umieść ramę z 7 stopniami (część T2.A) i zabezpiecz ją [T3.6 - T3.8].
3. Umieść Safe-Quick® Guardrails (część T2.F) na górnym szczeblu z etykietą z instrukcjami skierowaną do wewnątrz, po obu stronach przeciwno słupkom [T3.14 – T3.18].
4. Umieść platformę z klapą (część T2.D) na trzecim szczeblu ostatniej ramy na miejscu [T3.19 - T3.22].
5. Wyjmij podest z drugiego stopnia składanej ramy.
6. Usuń stężenie poziome (część T2.G) i umieść je pod pierwszym szczeblem na słupku [T3.1 – T3.6].
7. Umieść poręcz Safe-Quick® (część T2.F) na górnym szczeblu ramy składanej, przy słupkach z przodu ram [T3.14 – T3.18].
8. Zamontuj stabilizatory trójkątne (część T2.I). Upewnij się, że koniec spoczywa na ziemi [T3.9 – T3.13].
9. W razie potrzeby umieść uchwyt obciążnika balastowego (część T2.M) i obciążnik balastowy (część T2.L) na słupkach [T11].
10. Powtarzaj kroki B2 – B4 do żądanej wysokości.

### C. Sekcja końcowa

1. Wejdź na platformę przez właz i umieść zestaw desek burtowych (część T2.J) [T3.22-3.25].

## 6.4. Montaż RS TOWER 55

Wyreguluj teleskopową ramę składaną do żądanej długości pomostu.

### A. Sekcja podstawowa

1. Umieść koła w ramie składanej (część T2.K) i upewnij się, że są zabezpieczone [T3.1 – 3.3] / [T3.6 – T3.7].
2. Otwórz ramę składaną.
3. Umieść podest z klapą (część T2.D) na 2. szczeblu po stronie z jednostką składaną [T3.20 – T3.22].
4. Obróć koła na zewnątrz, włącz hamulce [T3.1 - T3.3].
5. Umieść stężenie poziome (część T2.G) na środku górnego szczebla.
6. Umieść poręcz Safe-Quick® (część T2.F) na górnym szczeblu ramy składanej, przy słupkach z przodu ram [T3.14 – T3.18].
7. Wyregulować sekcję podstawy za pomocą poziomicy. Umieścić dodatkowy stopień (część T2.N), jeśli odległość od ziemi do pierwszego szczebla jest większa niż 400 mm [T3.26-T3.27].

### B. Sekcja środkowa

1. Przejdź pod poręczą / stężeniem poziomym i wejdź na podest.
2. Umieść ramę z 7 stopniami (część T2.A) i zabezpiecz ją [T3.6 - T3.8].
3. Umieść poręcze Safe-Quick® (część T2.F) na górnym szczeblu z etykietą z instrukcjami skierowaną do wewnątrz; jedna przy słupku, druga na środku szczebla [T3.14 – T3.18].
4. Umieść platformę z klapą (część T2.D) na trzecim szczeblu ostatniej ramy na miejscu [T3.19 - T3.22]. Upewnij się, że Safe-Quick® Guardrails jest umieszczona jak najbliżej podestu z włazem.
5. Wyjmij podest z drugiego stopnia składanej ramy.
6. Usuń stężenie poziome (część T2.G) i umieść je pod pierwszym szczeblem na słupku [T3.1 – T3.6].
7. Zamontuj stabilizatory trójkątne (część T2.I). Upewnij się, że koniec spoczywa na ziemi [T3.9 – T3.13].
8. W razie potrzeby umieść uchwyt obciążnika balastowego (część T2.M) i obciążnik balastowy (część T2.L) na słupkach [T11].
9. Powtarzaj kroki B2 – B4 aż do wysokości, na której należy umieścić sekcję końcową.

### C. Sekcja końcowa

1. Wejdź na podest przez otwór.
2. Umieść ramę z 7 stopniami (część T2.A) i zabezpiecz ją [T3.6 - T3.8].
3. Umieść Safe-Quick® Guardrails (część T2.F) na górnym szczeblu z etykietą z instrukcjami skierowaną do wewnątrz, po obu stronach przeciwno słupkom [T3.14 – T3.18].
4. Najpierw umieść pomost bez klapy (element T2.E) na 3. szczeblu ostatnio zamontowanej ramy. Przesuń go maksymalnie na bok. Następnie umieść pomost z klapą (element T2.D) na tej samej wysokości [T3.19 – T3.22].
5. Wejdź na platformę przez właz i umieść zestaw desek burtowych (część T2.J) [T3.22-3.25].

## 6.5. Karta kontrolna

Po montażu, wieża powinna być wyposażona w kartę kontrolną (dobrze widoczną z ziemi), na której wypełnione zostały następujące informacje:

- Dane kontaktowe osoby odpowiedzialnej
- Czy wieża jest zmontowana zgodnie z instrukcją i gotowa do użytku
- Klasa obciążenia i równomiernie rozłożone obciążenie
- Czy rusztowanie jest przeznaczone do użytku wewnętrznego czy zewnętrznego
- Data montażu

## 7. Przed użyciem

1. Kontrola czy wieża jezdna jest w pionie (sprawdź używając poziomicy)
2. Sprawdzić, czy wszystkie koła są na hamulcu.
3. Sprawdź, czy stabilizatory są prawidłowo wyregulowane, zablokowane i czy mają dobry kontakt z podłożem.
4. Kontrola czy wieża jezdna jest zmontowana zgodnie z instrukcją oraz tabelą konfiguracji i balastowania.
5. Kontrola czy czynniki środowiskowe, takie jak otwierane drzwi, automatyczne żaluzje słoneczne, naziemne linie elektryczne, ruch uliczny i/lub przechodnie, itd., nie prowadzą do niebezpiecznych sytuacji.
6. Kontrola wieży jezdnej pod kątem bezpiecznego użytkowania i zdatności do czynności, do których będzie stosowana.

## 8. Waga i balast

- Informacje dotyczące wagi całkowitej rusztowania i ilości stosowanych na ramę pionową 5 kg przeciwwag ujęto w załączniku T11.
- Jeżeli zgodnie z tabelą balastową wymagany jest balast, na każdym słupku koła (wszystkie 4 narożniki rusztowania) należy umieścić wymienioną liczbę obciążników [T2: sekcja L]. Na przykład: w tabeli dla danej konfiguracji rusztowania podano 2 ciężary balastowe. Oznacza to 2 obciążniki po 5 kg = 10 kg w każdym rogu rusztowania (10x4= łącznie 40 kg). Uchwyty balastowe można wykorzystać do umieszczenia obciążników balastowych [T2: część K].
- Dozwolone jest również stosowanie ciężarów w sposób równoważny. Na przykład zastosowanie dodatkowego podestu na pierwszym szczeblu i wyposażenie go w obciążniki. Należy upewnić się, że maksymalne obciążenie platformy nie zostanie przekroczone. Należy zachować szczególną ostrożność podczas wchodzenia, jeśli platforma służy do umieszczania ciężarów.

## 9. Przemieszczanie wieży

Wieża jezdna może być przemieszczana wyłącznie po spełnieniu określonych warunków.

1. W celu przemieszczenia wieży należy obniżyć jej wysokość maksymalnie do 6,2 m.
2. Nie przesuwaj ruchomej wieży rusztowania, jeśli siła wiatru jest większa niż 12,7 m/s (maks. 6 w skali Beauforta\*).
3. Podczas przemieszczania wieży na pomostach nie mogą znajdować się żadne osoby i/lub materiały.
4. Zanim wieża zostanie przesunięta, należy sprawdzić, czy czynniki w otoczeniu, takie jak otwierane drzwi, automatyczne żaluzje słoneczne, naziemne linie elektryczne, ruch uliczny i/lub przechodnie itd. nie spowodują wystąpienia niebezpiecznych sytuacji w czasie przemieszczania wieży.
5. W celu przemieszczenia wieży należy podnieść stabilizatory maksymalnie o 3 cm.
6. Przed przemieszczeniem rusztowania ruchomego należy usunąć wszystkie kółka z hamulca [T2: F1].
7. Rusztowanie przejezdne należy przesuwać wyłącznie wzdłuż i ręcznie, po płaskiej, poziomej i wystarczająco nośnej powierzchni.
8. Po przesunięciu ruchomej wieży rusztowania należy sprawdzić wszystkie punkty wymienione w rozdziale 7, "Przed użyciem".

## 10. Demontaż wieży jezdnej

Demontaż rusztowania należy wykonać w kolejności odwrotnej do opisanego montażu.

## 11. Kontrola, utrzymanie i konserwacja

1. Rusztowania do użytku profesjonalnego muszą być okresowo kontrolowane przez specjalistę. Lokalne prawa i przepisy mogą zawierać dodatkowe środki.
2. Części wieży muszą być przechowywane i transportowane w taki sposób, aby uniknąć uszkodzeń.
3. Przechowywanie należy zorganizować w taki sposób, aby do montażu wieży były dostępne wyłącznie nieuszkodzone części w określonych ilościach.
4. Należy sprawdzić, czy wszystkie ruchome części prawidłowo funkcjonują i czy nie są zanieczyszczone.
5. Sprawdź wszystkie części pod kątem uszkodzeń. Uszkodzone, zużyte lub wadliwe części nie mogą być użyte. Należy korzystać wyłącznie z oryginalnych części zamiennych od dostawcy. W celu zapobiegania wypadkom należy te części montować w taki sam sposób, jak były zamontowane części wymieniane. Montaż (mocowanie) i/lub naprawa wykonywane są na własny rachunek i ryzyko. Dostawca nie odpowiada za szkody spowodowane przez błędny montaż i/lub naprawę.
6. Kod produkcyjny (RR-TT) znajduje się na:
  - stężeniach: rurze
  - wręgach: pionie
  - pomostach: belkach wewnętrznych
  - stabilizatorach: rurze zewnętrznej
  - rama poręczy: rurze pionowej

## 12. Warunki gwarancji

Warunki gwarancji Altrex ujęto na stronie [www.altrex.com/warranty](http://www.altrex.com/warranty)

## 13. Skróty i logo

Zobacz załącznik T12.

Wszelkie prawa zastrzeżone. Żaden fragment niniejszej publikacji nie może być powielany, przechowywany na automatycznym nośniku danych ani rozpowszechniany w jakikolwiek sposób, zarówno metodą kserograficzną, elektroniczną bądź mechaniczną, ani w jakikolwiek inny sposób, bez wcześniejszej zgody Altrex B.V. Zwolle. Niniejsza publikacja przeznaczona jest wyłącznie dla produktów Altrex. Wszelkie błędy w druku zastrzeżone.

## Obsah

1. Obecné
2. Typ lešení
3. Bezpečnostní pokyny
4. Díly
5. Montážní pokyny
6. Stavebnictví
7. Před použitím
8. Hmotnost a zátěž
9. Přesouvání pojízdného lešení
10. Demontáž pojízdného lešení
11. Kontrola, péče a údržba
12. Záruční podmínky
13. Zkratky a loga

## Přílohy

- T1. Piktogramy
- T2. Díly
- T3: Montážní pokyny
- T4. Kroky montáže RS TOWER 51/51+
- T5. Kroky montáže RS TOWER 52
- T6. Konfigurační tabulka a skladby RS TOWER 51/51+
- T7. Konfigurační tabulka a skladby RS TOWER 52
- T8. Konfigurační tabulka a skladby RS TOWER 54
- T9. Konfigurační tabulka a skladby RS TOWER 55
- T10. Volitelná základní sekce
- T11. Zátěž
- T12. Zkratky a symboly

## 1. Obecné

Tento návod je určen pouze pro pojízdná/skládací lešení (dále jen lešení) popsaná v tomto návodu k montáži a použití (dále jen návod).

Než začnete s montáží lešení, pečlivě si přečtete tento návod. Lešení musí být sestaveno a používáno v souladu s tímto návodem.



### Pokyny pro čtení

Příručka odkazuje na přílohy. Tyto přílohy jsou uvedeny na začátku příručky a jsou označeny písmenem T následovaným číslem.

#### Příklady poznámek používaných jako odkazy na přílohy

T1	Příloha T1
(Část T2.A)	Příloha T2, část A
[T3.1-T3.3]	Příloha T3, obrázek 1 až 3
[T4.A1]	Příloha T4, obrázek A1
A podobně	

**VAROVÁNÍ:** pád z lešení může způsobit vážné zranění nebo smrt.



Je nutné striktně dodržet veškeré zde uvedené pokyny. Nedodržení pokynů obsažených v tomto návodu může snadno vést k vážným nehodám. Dodavatel není odpovědný za škody vzniklé v důsledku nedodržení návodu k montáži a použití lešení.

Za správné používání lešení podle tohoto návodu je odpovědný zaměstnavatel, dohled a uživatel. Ti také musejí zajistit, aby byl tento návod na pracovišti dostupný vždy po celou dobu práce s lešením. Dodatečné kopie návodu lze objednat.

### Upozornění:



- Příručka musí být k dispozici u lešení během montáže a používání.
- Věž smí být sestavena a používána pouze v souladu s touto příručkou bez jakýchkoli úprav.
- Lešení se smí montovat a používat pouze v souladu s místními právními předpisy. Místní zákony a předpisy mohou obsahovat další opatření k těmto pokynům.

- Ujistěte se, že jste se seznámili s montáží a používáním pojízdného lešení. Pečlivě si prostudujte příručku a v případě potřeby absolvujte speciální školení.
- Zaměstnanci, kteří jsou pověřeni montáží, údržbou, opravou nebo čištěním pojízdného lešení, musí mít zvláštní odborné znalosti a zkušenosti v souladu s vnitrostátními právními předpisy (o pracovních podmínkách).
- Produktové školení nenahrazuje příručku, ale poskytuje další informace.

## 2. Typ lešení

	RS TOWER 51/51+	RS TOWER 52	RS TOWER 54	RS TOWER 55
Norma	EN1004-1	EN1004-1	EN1004-1	EN1004-1
Třída	3-H2	3-H2	3-H2	3-H2
Třída přístupu	XXXD	XXXD	XXXD	XXXD
Max. výška plošiny venku	8 m	8 m	6,8 m	6,8 m
Max. výška plošiny uvnitř	8 m	12 m	6,8 m	10,8 m
Max. zatížení plošiny	250 kg	250 kg	250 kg	250 kg
Max. zatížení pojízdného lešení	Viz příloha T6	Viz příloha T7	Viz příloha T8	Viz příloha T9
Maximální počet osob na plošině	2	2	2	2
Maximální zatížení větrem v provozu	12,7 m/s (max. 6 Beaufort)*	12,7 m/s (max. 6 Beaufort)*	12,7 m/s (max. 6 Beaufort)*	12,7 m/s (max. 6 Beaufort)*
Maximální zatížení větrem při pohybu	12,7 m/s (max. 6 Beaufort)*	12,7 m/s (max. 6 Beaufort)*	12,7 m/s (max. 6 Beaufort)*	12,7 m/s (max. 6 Beaufort)*
Min. počet osob na montáži	2	2	2	2

\* 6. st. Beaufortovy stupnice: deštníky se obtížně drží, stromy se pohybují, vlajky jsou napnuté, větší vlny s bílými hřebeny, vodní tříšť.

**Určené použití:** Toto pojízdné lešení je určeno k intenzivnímu používání v rámci parametrů uvedených v tomto návodu.

**Dodavatel:** Altrex BV - Mindenstraat 7 - 8028 PK Zwolle - Tel.: +31(0)38 455 77 33 - Email: sales@altrex.com - www.altrex.com

### 3. Bezpečnostní pokyny (T1.1 - T1.13)

1. Je důležité předem určit požadovanou pracovní výšku a zvolit pro ni správnou konfiguraci pojízdného lešení/lešeníářské věže.
2. Abyste předešli nehodám během montáže, demontáže a přemísťování pojízdného lešení, je třeba zkontrolovat následující:
  - a. povrch místa je vodorovný, plochý a schopný unést příslušné zatížení
  - b. na místě nejsou žádné překážky
  - c. počasí a vítr
  - d. (nadzemní) elektrické kabely
3. Lešení se může od vodorovnice odchýlit maximálně o 1 %. Při výšce 4 metry tak může odchylka činit maximálně 4 cm. Zkontrolujte to pomocí vodováhy.
4. Používání zdvihacího vybavení na/pro lešení je zakázáno, jelikož by mohlo dojít k vážnému narušení stability lešení. Manipulace s lešením, nástroji a materiálem (na pracoviště a z něj) musí probíhat vždy pouze ručně, např. pomocí lana. Výjimkou je práce s výtahovým systémem Altrex Shuttle (RS5, MiTOWER).
5. Zkontrolujte všechny díly a ujistěte se, že nejsou poškozené. Je zakázáno používat poškozené nebo nesprávné díly.
6. Můžu sa používať len originálne diely, ako sú opísané v tejto príručke. Používanie lešenařských komponentov rôznych značiek/výrobcov nie je povolené, pretože na príslušnej zmiešanej konfigurácii nebol vykonaný výpočet pevnosti a stability.
7. Nikdy neprovádějte konstrukční úpravy lešení.
8. Standardní konfigurace z tohoto návodu nejsou vypočteny pro použití plachet či reklamních billboardů.
9. Lešení nikdy nenechávejte bez dozoru. Pokud ponecháte pojízdné lešení bez dozoru, musí být zajištěno, aby k němu nemohly získat přístup nepovolené osoby. Pokud hrozí nebezpečí, že síla větru překročí stupeň síly větru č. 4 během období, kdy je pojízdné lešení bez dozoru, ukotvěte ho pomocí 2 ukotvovacích trubek (díl T2.O).
10. Během používání lešení ve větru je třeba věnovat zvýšenou pozornost následujícímu:
  - Maximální zatížení větrem: viz kapitola 2
  - Vezměte v úvahu porvy.
  - Zohledněte místa citlivá na vítr, např. u otevřených konstrukcí a na rohu budovy.Pokud výše uvedené nelze zaručit, mělo by být lešení přemístěno na bezvětrné místo nebo demontováno.
11. Stranové zatížení vyšší než 30 kg v důsledku pracovních činností na lešení není povoleno. Při působení větších sil je nutné lešení ukotvit k fasádě ve 2 bodech každé 4 metry. Každý kotevní bod musí vydržet zatížení 120 kg.
12. Nikdy na lešení nelezte z vnější strany a nestoupejte na podpěry.
13. Trojúhelníkové stabilizátory a závaží je třeba vždy používat podle konfigurace a tabulky závaží.
14. Zvedání, zavěšování nebo zvedání lešení není povoleno.
15. Je zakázáno zvyšovat (nadstavovat) plošinu např. pomocí žebříků, schůdků, beden nebo jiných prostředků.
16. Lešení podle normy EN1004-1 není určeno k použití jako kotevní bod pro osobní ochranu proti pádu.
17. Lešení podle normy EN1004-1 není určeno k použití jako přístup nebo výstup do jiných konstrukcí nebo budov.
18. Lešení podle normy EN1004-1 není určeno k použití jako ochrana okrajů střechy.
19. Vzdálenost mezi dvěma nástupišti nesmí být větší než 2,25 m. Výjimkou je vzdálenost k prvnímu nástupišti 3,40 m.
20. Elektrická nebezpečí. Zhodnoťte všechna elektrická nebezpečí v pracovním prostoru, jako jsou kabely a další elektrická zařízení. Nepoužívejte lešení tam, kde hrozí nebezpečí úrazu elektrickým proudem.
21. Pozor: jako pracovní plošinu lze použít pouze jednu úroveň plošiny. Tato plošina musí být vybavena madlem, kolenní lištou a prkennou zábranou. V tomto manuálu je nejvyšší plošina pracovní plošinou.
22. Věž nepoužívejte, pokud je znečištěna například barvou, blátem, olejem, chemikáliemi nebo sněhem.
23. Pokud nejste dostatečně zdatní, věž nepoužívejte. Určité zdravotní potíže nebo užívání léků, alkoholu či drog může být nebezpečné.
24. Ujistěte se, že vzdálenost od země k prvnímu příčku není větší než 400 mm, s přihlédnutím k nastavitelným nohám kol. Pokud je to nutné, může být namontován extra stupňový třmen (díl T2.N).

### 4. Díly

Přehled jednotlivých dílů a jejich hmotnosti najdete v příloze T2.

### 5. Montážní pokyny

Přehled montážních pokynů najdete v příloze T3.

CS

## 6. Stavebnictví

- Zkontrolujte, zda jsou k dispozici všechny díly, potřebné nářadí a bezpečnostní vybavení (např. přilba, rukavice, bezpečnostní obuv).
- Potřebné nástroje:
  - Lano
  - Vodováha
- Sestavte součásti podle pokynů uvedených v přílohách T4 a T5
- Proveďte všechna připojení podle přílohy T3
- Odkaz na přílohu s konfigurační tabulkou a sestavami pro jednotlivé typy pojízdných lešení naleznete v tabulce níže.

Konfigurace	Příloha
RS TOWER 51/51+	T4
RS TOWER 52	T5
Konfigurační tabulka a skladby RS TOWER 51/51+	T6
Konfigurační tabulka a skladby RS TOWER 52	T7
Konfigurační tabulka a skladby RS TOWER 54	T8
Konfigurační tabulka a skladby RS TOWER 55	T9

### 6.1. Montáž lešení RS TOWER 51/51+

#### A. Základna

Stanovte pracovní výšku, které chcete dosáhnout. Viz příloha T4 Sestavení A.

A1: Nerovná pracovní výška	A2: Rovná pracovní výška
1. Začněte rámem se 7 příčlemi (díl T2.A).	1. Začněte rámem se 7 příčlemi (díl T2.A). Umístěte rámy se 4 příčlemi na rámy se 7 příčlemi a zajistěte je [T3.6 - T3.8].
2. Umístěte kola (díl T2.C) do rámu, zabrzděte a nasměrujte je ven [T3.1 - T3.3].	2. Umístěte kola (díl T2.C) do rámu, zabrzděte a nasměrujte je ven [T3.1 - T3.3].
3. Umístěte horizontální podpěry (díl T2.G) pod první příčku na stojanu [T3.4 - T3.5].	3. Umístěte horizontální podpěry (díl T2.G) pod první příčku na stojanu [T3.4 - T3.5].
4. Umístěte vodící prvky Safe-Quick® Guardrails (díl T2.F) na horní příčku štítkem s pokyny směrem dovnitř, na obou stranách proti sloupkům [T3.14 - T3.18].	4. Umístěte vodící prvky Safe-Quick® Guardrails (díl T2.F) na horní příčku štítkem s pokyny směrem dovnitř, na obou stranách proti sloupkům [T3.14 - T3.18].
5. Umístěte plošinu s padacími dveřmi (díl T2.D) na 3. příčel [T3.19 - T3.22]. Ujistěte se, že Safe-Quick® Guardrails je umístěno co nejbližší podlahovému dílci s průlezem.	5. Umístěte plošinu s padacími dveřmi (díl T2.D) na 7. příčel [T3.19 - T3.22]. Ujistěte se, že Safe-Quick® Guardrails je umístěno co nejbližší podlahovému dílci s průlezem.
6. Základní část nastavte pomocí vodováhy otáčením vřeten. Umístěte další nástupní trmen (díl T2.N), pokud je vzdálenost od země k první příčce větší než 400 mm [T3.26-T3.27].	6. Umístěte diagonální výztuhu (část T2.H) (příčky 1-5).
7. Namontujte trojúhelníkové stabilizátory (díl T2.I). Ujistěte se, že konec spočívá na zemi [T3.9 - T3.13].	7. Základní část nastavte pomocí vodováhy otáčením vřeten. Umístěte další nástupní trmen (díl T2.N), pokud je vzdálenost od země k první příčce větší než 400 mm [T3.26-T3.27].
8. V případě potřeby umístěte držák zátěže (část T2.M) a zátěž (část T2.L) na sloupky [T11].	8. Namontujte trojúhelníkové stabilizátory (díl T2.I). Ujistěte se, že konec spočívá na zemi [T3.9 - T3.13].
	9. V případě potřeby umístěte držák zátěže (část T2.M) a zátěž (část T2.L) na sloupky [T11].

#### B. Střední část

##### B1/B2: Rovná nebo lichá pracovní výška

1. Protáhněte platformu skrz poklop.
2. Umístěte rámy (díl T2.A) a zajistěte je [T3.6-T3.8].
3. Umístěte vodící prvky Safe-Quick® Guardrails (díl T2.F) na horní příčku štítkem s pokyny směrem dovnitř, na obou stranách proti sloupkům [T3.14 - T3.18].
4. Na 3. příčku posledního rámu umístěte plošinu s padacími dveřmi (díl T2.D) [T3.19 - T3.22]. Ujistěte se, že Safe-Quick® Guardrails je umístěno co nejbližší podlahovému dílci s průlezem.
5. Opakujte kroky B1 - B4, dokud nedosáhnete požadované pracovní výšky. Při lichých výškách od PH 5,2 m: odstraňte plošinu s poklopem (část T2.D) ze 3. příčky. Nahraďte zábradlí Safe-Quick® (část T2.F) v základně diagonálními výztuhami (část T2.H). Umístěte je od příčky 2 do 6.

#### C. Koncová část

1. Přístup na platformu přes průlez a umístěte boční bednění (díl T2.J) [T3.23-T3.25].

V tomto návodu je popisována montáž zahájená diagonálními vzpěrami v základně. Montáž je však možné zahájit také pomocí Safe-Quick® Guardrails (díl T2.F). Viz obrázky v příloze T10.

#### Používání bez fasády

Pokud to vyžadují prováděné práce, lze ochranné zábradlí/zábranu Safe-Quick® posunout na stranu pracovní plošiny. To je povoleno pouze tehdy, pokud je vzdálenost od fasády max. 15 cm. Upozornění: místní zákony a předpisy mohou obsahovat další opatření.

## 6.2. Montáž lešení RS TOWER 52

### A. Základna

Stanovte pracovní výšku, které chcete dosáhnout. Viz příloha T5 Sestavení A.

A1: Nerovná pracovní výška	A2: Rovná pracovní výška
1. Začněte rámem se 7 příčlemi (díl T2.A).	1. Začněte rámem se 7 příčlemi (díl T2.A). Umístěte rámy se 4 příčlemi na rámy se 7 příčlemi a zajistěte je [T3.6 - T3.8].
2. Umístěte kola (díl T2.C) do ráků, zabrzděte a nasměrujte je ven [T3.1 - T3.3].	2. Umístěte kola (díl T2.C) do ráků, zabrzděte a nasměrujte je ven [T3.1 - T3.3].
3. Umístěte horizontální podpěry (díl T2.G) pod první příčku na stojanu [T3.4 - T3.5].	3. Umístěte horizontální podpěry (díl T2: G) pod první příčku na stojanu [T3.4 - T3.5].
4. Umístěte diagonální výztuhy (část T2.H) od příčky 2 do 6 (tento krok přeskočte pro PH 3,2 m).	4. Umístěte diagonální výztuhy (část T2.H) od příčky 2 do 6.
5. Umístěte zábradlí Safe-Quick® (díl T2.F) na horní příčku štítkem s pokyny směrem dovnitř; jedno proti sloupku, druhé uprostřed příčky [T3.14 - T3.18].	5. Umístěte zábradlí Safe-Quick® (díl T2.F) na horní příčku štítkem s pokyny směrem dovnitř; jedno proti sloupku, druhé uprostřed příčky [T3.14 - T3.18].
6. Umístěte plošinu s padacími dveřmi (díl T2.D) na 3. příčel [T3.19 - T3.22]. Ujistěte se, že Safe-Quick® Guardrails je umístěno co nejbližší podlahovému dílci s průlezem.	6. Umístěte plošinu s padacími dveřmi (díl T2.D) na 7. příčel [T3.19 - T3.22]. Ujistěte se, že Safe-Quick® Guardrails je umístěno co nejbližší podlahovému dílci s průlezem.
7. Základní část nastavte pomocí vodováhy otáčením vřeten. Umístěte další nástupní třmen (díl T2.N), pokud je vzdálenost od země k první příčce větší než 400 mm [T3.26-T3.27].	7. Základní část nastavte pomocí vodováhy otáčením vřeten. Umístěte další nástupní třmen (díl T2.N), pokud je vzdálenost od země k první příčce větší než 400 mm [T3.26-T3.27].
8. Namontujte trojúhelníkové stabilizátory (díl T2: I). Ujistěte se, že konec spočívá na zemi [T3.9 - T3.13].	8. Namontujte trojúhelníkové stabilizátory (díl T2.I). Ujistěte se, že konec spočívá na zemi [T3.9 - T3.13].
9. V případě potřeby umístěte držák zátěže (část T2.M) a zátěž (část T2.L) na sloupky [T11].	9. V případě potřeby umístěte držák zátěže (část T2.M) a zátěž (část T2.L) na sloupky [T11].

### B. Střední část

B1/B2: Rovná nebo lichá pracovní výška
1. Protáhněte platformu skrz poklop.
2. Umístěte rámy (díl T2.A) a zajistěte je [T3.6-T3.8].
3. Umístěte zábradlí Safe-Quick® (díl T2.F) na horní příčku štítkem s pokyny směrem dovnitř; jedno proti sloupku, druhé uprostřed příčky [T3.14 - T3.18].
4. Na 3. příčku posledního rámu umístěte plošinu s padacími dveřmi (díl T2.D) [T3.19 - T3.22]. Ujistěte se, že Safe-Quick® Guardrails je umístěno co nejbližší podlahovému dílci s průlezem.
5. Opakujte kroky B1 - B4 až do výšky, ve které musí být umístěna koncová sekce. Při lichých výškách od PH 5,2 m: odstraňte plošinu s poklopem (část T2.D) a zábradlí Safe-Quick® (část T2.F) ze základny.

### C. Koncová část

1. Protáhněte platformu skrz poklop.
2. Umístěte rámy (díl T2.A) a zajistěte je [T3.6-T3.8].
3. Umístěte vodící prvky Safe-Quick® Guardrails (díl T2: F) na horní příčku štítkem s pokyny směrem dovnitř, na obou stranách proti sloupkům [T3.14 - T3.18].
4. Nejprve umístěte plošinu bez poklopu (část T2.E) na 3. příčku posledního osazeného rámu. Posuňte ji co nejvíce na stranu. Poté umístěte plošinu s poklopem (část T2.D) ve stejné výšce [T3.19 - T3.22].
5. Přístup na platformu přes průlez a umístěte boční bednění (díl T2.J) [T3.22-3.25].

V tomto návodu je popisována montáž zahájená diagonálními vzpěrami v základně. Montáž je však možné zahájit také pomocí Safe-Quick® Guardrails (díl T2: F). Viz obrázky v příloze T10.

#### Používání bez fasády

Pokud to vyžadují prováděné práce, lze ochranné zábradlí/zábranu Safe-Quick® posunout na stranu pracovní plošiny. To je povoleno pouze tehdy, pokud je vzdálenost od fasády max. 15 cm. Upozornění: místní zákony a předpisy mohou obsahovat další opatření.

CS

## 6.3. Montáž lešení RS TOWER 54

### A. Základna

1. Nasadte kola do skládacího rámu (část T2.K) a ujistěte se, že jsou zajištěna [T3.1 – 3.3] / [T3.6 – T3.7].
2. Rozevřete skládací rám.
3. Postavte provizorní plošinu (díl T2.D) na 2. příčel [T3.20 – T3.22].
4. Otočte kola směrem ven, zabrzděte je [T3.1 - T3.3].
5. Vodorovnou vzpěru (díl T2.G) umístěte na horní příčku naproti skládacímu rámu [T2.5 - T2.6].
6. Základní část nastavte pomocí vodováhy. Umístěte další nástupní třmen (díl T2.N), pokud je vzdálenost od země k první příčce větší než 400 mm [T3.26-T3.27].

### B. Střední část

1. Projděte pod zábradlím / vodorovnou výztuhou a vstupte na plošinu.
2. Umístěte rámy (díl T2.A) a zajistěte je [T3.6–T3.8].
3. Umístěte vodící prvky Safe-Quick® Guardrails (díl T2.F) na horní příčku štítkem s pokyny směrem dovnitř, na obou stranách proti sloupkům [T3.14 – T3.18].
4. Na 3. příčku posledního rámu umístěte plošinu s padacími dveřmi (díl T2.D) [T3.19 - T3.22].
5. Odstraňte plošinu z druhého pojezdu skládacího rámu.
6. Odstraňte vodorovnou výztuhu (díl T2.G) a umístěte ji pod první příčku na sloupek [T3.1 – T3.6].
7. Umístěte zábradlí Safe-Quick® (část T2.F) na horní příčku skládacího rámu, proti sloupkům v přední části rámu [T3.14 – T3.18].
8. Namontujte trojúhelníkové stabilizátory (díl T2.I). Ujistěte se, že konec spočívá na zemi [T3.9 – T3.13].
9. V případě potřeby umístěte držák zátěže (část T2.M) a zátěž (část T2.L) na sloupky [T11].
10. Opakujte kroky B2 – B4 do požadované výšky.

### C. Koncová část

1. Přístup na platformu přes průlez a umístěte boční bednění (díl T2.J) [T3.22-3.25].

## 6.4. Montáž lešení RS TOWER 55

Nastavte teleskopický skládací rám na požadovanou délku plošiny.

### A. Základna

1. Nasadte kola do skládacího rámu (část T2.K) a ujistěte se, že jsou zajištěna [T3.1 – 3.3] / [T3.6 – T3.7].
2. Rozevřete skládací rám.
3. Umístěte plošinu s poklopem (část T2.D) na 2. příčku na straně se skládací jednotkou [T3.20 – T3.22].
4. Otočte kola směrem ven, zabrzděte je [T3.1 - T3.3].
5. Umístěte vodorovnou výztuhu (část T2.G) doprostřed horní příčky.
6. Umístěte zábradlí Safe-Quick® (část T2.F) na horní příčku skládacího rámu, proti sloupkům v přední části rámu [T3.14 – T3.18].
7. Základní část nastavte pomocí vodováhy. Umístěte další nástupní třmen (díl T2.N), pokud je vzdálenost od země k první příčce větší než 400 mm [T3.26-T3.27].

### B. Střední část

1. Projděte pod zábradlím / vodorovnou výztuhou a vstupte na plošinu.
2. Umístěte rámy (díl T2.A) a zajistěte je [T3.6–T3.8].
3. Umístěte zábradlí Safe-Quick® (díl T2.F) na horní příčku štítkem s pokyny směrem dovnitř; jedno proti sloupku, druhé uprostřed příčky [T3.14 – T3.18].
4. Na 3. příčku posledního rámu umístěte plošinu s padacími dveřmi (díl T2.D) [T3.19 - T3.22]. Ujistěte se, že Safe-Quick® Guardrails je umístěno co nejblíže podlahovému dílci s průlezem.
5. Odstraňte plošinu z druhého pojezdu skládacího rámu.
6. Odstraňte vodorovnou výztuhu (díl T2.G) a umístěte ji pod první příčku na sloupek [T3.1 – T3.6].
7. Namontujte trojúhelníkové stabilizátory (díl T2.I). Ujistěte se, že konec spočívá na zemi [T3.9 – T3.13].
8. V případě potřeby umístěte držák zátěže (část T2.M) a zátěž (část T2.L) na sloupky [T11].
9. Opakujte kroky B2 – B4 až do výšky, ve které musí být umístěna koncová sekce.

### C. Koncová část

1. Protáhněte platformu skrz poklop.
2. Umístěte rámy (díl T2.A) a zajistěte je [T3.6–T3.8].
3. Umístěte vodící prvky Safe-Quick® Guardrails (díl T2.F) na horní příčku štítkem s pokyny směrem dovnitř, na obou stranách proti sloupkům [T3.14 – T3.18].
4. Nejprve umístěte plošinu bez poklopu (část T2.E) na 3. příčku posledního osazeného rámu. Posuňte ji co nejvíce na stranu. Poté umístěte plošinu s poklopem (část T2.D) ve stejné výšce [T3.19 – T3.22].
5. Přístup na platformu přes průlez a umístěte boční bednění (díl T2.J) [T3.22-3.25].

## 6.5. Kontrolní karta

Po montáži by měla být věž opatřena kontrolní kartou (dobře viditelnou ze země), na které jsou vyplněny následující údaje:

- Kontaktní údaje odpovědné osoby
- Zda je věž sestavena podle návodu a připravena k použití
- Třída zatížení a rovnoměrně rozložené zatížení
- Zda je lešení určeno pro vnitřní nebo venkovní použití
- Datum montáže

## 7. Před použitím

1. Zkontrolujte, že pojezdové lešení stojí svisle (zkontrolujte vodováhou).
2. Zkontrolujte, zda jsou všechna kola zabrzděná.
3. Zkontrolujte, zda jsou stabilizátory správně nastaveny, uzamčeny a zda se dobře dotýkají země.
4. Zkontrolujte, že je pojezdové lešení smontováno podle tohoto návodu a že odpovídá konfigurační tabulce a tabulce závaží.
5. Zkontrolujte, že v důsledku faktorů prostředí, jako jsou posuvné dveře, automatické žaluzie, nadzemní elektrická vedení, doprava, chodci apod., nemohou vzniknout žádné nebezpečné situace.
6. Zkontrolujte, že lze pojezdové lešení bezpečně používat a že je vhodné pro požadované použití.

## 8. Hmotnost a zátěž

- Přehled hmotnosti kompletního lešení a počet 5kg závaží, která je třeba použít na každou nohu s kolem, najdete v příloze T11.
- Pokud je podle tabulky zátěže požadována zátěž, musí být na každé noze s kolem (všechny 4 rohy lešení) umístěn uvedený počet závaží [T2: část L]. Například: v tabulce je konfigurace lešení uvedena se 2 zátěžemi. To znamená 2 závaží po 5 kg = 10 kg v každém rohu lešení (10x4= 40 kg celkem). K umístění zátěže lze použít držáky zátěže [T2: část K].
- Rovněž je povoleno používat závaží ekvivalentním způsobem. Například se jedná o použití přídavní plošiny na první příčce a její osazení závažími. Dbejte na to, aby nebylo překročeno maximální zatížení plošiny. Při lezení věnujte zvláštní pozornost, pokud je plošina používána k umístění závaží.

## 9. Přesouvání pojezdového lešení

Pojezdové lešení lze přemísťovat pouze za dodržení následujících podmínek:

1. Chcete-li pojezdové lešení přesunout, je nutné snížit výšku plošiny na maximálně 6,2 m.
2. Nepřemísťujte pojezdové lešení, pokud je síla větru vyšší než 12,7 m/s (max. 6. st. Beaufortovy stupnice\*).
3. Během přesouvání pojezdového lešení se nesmí na lešení nacházet žádné osoby ani materiál.
4. Nejprve zkontrolujte, že v důsledku faktorů prostředí, jako jsou posuvné dveře, střechy, díry, automatické žaluzie, nadzemní elektrická vedení, počasí, doprava, chodci apod., nemohou během přesouvání lešení vzniknout žádné nebezpečné situace.
5. Pro účely přesunutí lešení lze zvednout stabilizátory max. o 3 cm.
6. Před přemístěním pojezdové lešení věže odbrzděte všechna kolečka [T2: F1].
7. Lešení posouvajte vždy pouze v podélném směru, manuálně a po plochem, vodorovném a dostatečně pevném povrchu.
8. Po přemístění pojezdového lešení zkontrolujte všechny body uvedené v části 7 "Před použitím".

## 10. Demontáž pojezdového lešení

Lešení je nutné demontovat v obráceném pořadí, než je popsáno v postupu montáže.

## 11. Kontrola, péče a údržba

1. Lešení pro profesionální použití musí být pravidelně kontrolováno odborníkem. Místní zákony a předpisy mohou obsahovat další opatření.
2. Díly lešení je třeba přepravovat s náležitou péčí, aby nedošlo k jejich poškození.
3. Skladování je třeba zorganizovat tak, aby byly k dispozici vždy pouze nepoškozené díly lešení, a to ve správném počtu potřebném k sestavení lešení.
4. Zkontrolujte všechny pohyblivé části a ujistěte se, že jsou v pořádku, správně fungují a nejsou znečištěné.
5. Zkontrolujte všechny díly a ujistěte se, že nejsou poškozené. Je zakázáno používat poškozené, opotřebené nebo nesprávné díly. Poškozené díly nahraďte vždy pouze originálními díly od dodavatele. Ty musejí být namontovány stejným způsobem jako vyměněné díly, aby se zabránilo nehodám. Montáž (upevnění) a/nebo oprava je na vlastní náklady a riziko provozovatele. Dodavatel není odpovědný za škody způsobené nesprávnou montáží a/nebo opravou.
6. Výrobní kód (RR-TT) lze nalézt na:
  - výtuhách: trubce
  - rámech: vzpěrách
  - plošinách: vnitřních nosnicích
  - stabilizátorech: vnější trubce
  - rám zábradlí: svislé trubce

## 12. Záruční podmínky

Záruční podmínky najdete na adrese [www.altrex.com/warranty](http://www.altrex.com/warranty)

## 13. Zkratky a loga

Viz přílohu T12.

## Vsebina

1. Všeobecné
2. Typ pojazdného lešenia
3. Bezpečnostné pokyny
4. Diely
5. Montážne pokyny
6. Montáž
7. Kontrola pred použitím
8. Hmotnosť a záťaž
9. Premiestňovanie pojazdného lešenia
10. Demontáž pojazdného lešenia
11. Kontrola, starostlivosť a údržba
12. Záručné podmienky
13. Skratky a značky

## Príloge

- T1. Piktogrami
- T2. Diely
- T3: Montážne pokyny
- T4. Gradbeni koraki RS TOWER 51/51+
- T5. Gradbeni koraki RS TOWER 52
- T6. Konfiguracijska tabela in skladbe RS TOWER 51/51+
- T7. Konfiguracijska tabela in skladbe RS TOWER 52
- T8. Konfiguracijska tabela in skladbe RS TOWER 54
- T9. Konfiguracijska tabela in skladbe RS TOWER 55
- T10. Izbirni osnovni del
- T11. Záťaž
- T12. Skratky a symboly

## 1. Všeobecné

Tento návod je určený výhradne pre použitie v súvislosti so sklopným a pojazdným lešením, ďalej len lešením, ako je opísané v tomto návode na montáž a použitie, ďalej len návode.

Pred montážou lešenia si dôkladne prečítajte tento návod. Požadované lešenie by sa malo postaviť a používať podľa tohto návodu.



### Pokyny na čítanie

Príručka odkazuje na prílohy. Tieto prílohy sa nachádzajú na začiatku príručky a sú označené písmenom T, za ktorým nasleduje číslo.

#### Príklady poznámok používaných pre odkazy na prílohy

T1	Príloha T1
(Diel T2.A)	Príloha T2, časť A
[T3.1-T3.3]	Príloha T3, obrázok 1 až 3
[T4.A1]	Príloha T4, obrázok A1
A tak ďalej	

**VAROVANIE:** pád z lešenia môže spôsobiť vážne zranenie alebo smrť.

Je potrebné prísne dodržiavať všetky pokyny v tomto návode. V prípade nedodržania pokynov uvedených v návode môže dôjsť k vážnym nehodám. Dodávateľ nenesie zodpovednosť za škodu spôsobenú montážou alebo používaním lešenia, ktoré nie sú v súlade s návodom.

Zamestnávateľ, stavebný dozor a používateľ sú zodpovední za správne použitie lešenia podľa návodu a sú povinní zabezpečiť, aby bol kedykoľvek k dispozícii počas doby výkonu činnosti, pri ktorej sa lešenie používa. Je možné objednať si výtlačky návodu navyše.

#### Poznámka:

- Príručka musí byť k dispozícii spolu s lešením počas montáže a používania.
- Lešenie sa môže montovať a používať len v súlade s touto príručkou bez akýchkoľvek úprav.
- Lešenia sa môžu montovať a používať len v súlade s miestnymi právnymi predpismi a nariadeniami. Miestne zákony a predpisy môžu obsahovať dodatočné opatrenia k týmto pokynom.

- Uistite sa, že ste oboznámení s montážou a používaním pojazdného lešenia. Pozorne si preštudujte príručku a v prípade potreby absolvujte osobitné školenia.
- Zamestnanci poverení montážou, údržbou, opravou alebo čistením pojazdného lešenia musia mať špecifické odborné znalosti a skúsenosti v súlade s vnútroštátnymi právnymi predpismi (pracovné podmienky).
- Školenie o výrobku nenahrádza príručku, ale poskytuje dodatočné informácie.

## 2. Typ pojazdného lešenia

	RS TOWER 51/51+	RS TOWER 52	RS TOWER 54	RS TOWER 55
Norma	EN1004-1	EN1004-1	EN1004-1	EN1004-1
Trieda	3-H2	3-H2	3-H2	3-H2
Trieda prístupu	XXXD	XXXD	XXXD	XXXD
Max. výška plošiny vonku	8 m	8 m	6,8 m	6,8 m
Max. výška plošiny vnútri	8 m	12 m	6,8 m	10,8 m
Max. zaťaženie plošiny	250 kg	250 kg	250 kg	250 kg
Max. zaťaženie na pojazdnom lešení	Glej príloha T6	Glej príloha T7	Glej príloha T8	Glej príloha T9
Maximálny počet osôb na plošine	2	2	2	2
Maximálne zaťaženie vetrom v prevádzke	12,7 m/s (max. 6 Beaufort)*	12,7 m/s (max. 6 Beaufort)*	12,7 m/s (max. 6 Beaufort)*	12,7 m/s (max. 6 Beaufort)*
Maximálne zaťaženie vetrom pri pohybe	12,7 m/s (max. 6 Beaufort)*	12,7 m/s (max. 6 Beaufort)*	12,7 m/s (max. 6 Beaufort)*	12,7 m/s (max. 6 Beaufort)*
Min. počet osôb potrebných na montáž	2	2	2	2

\* Beaufort 6: dáždniky sa ťažko držia, stromy sa pohybujú, vlajky sú napnuté, väčšie vlny s bielymi hrebeňmi, vetrom rozprašovaná voda.

**Určené použitie:** Toto pojazdné lešenie je určené na intenzívne používanie v rámci parametrov uvedených v tomto návode.

**Dodávateľ:** Altrex BV - Mindenstraat 7 - 8028 PK Zwolle - Tel.: +31(0)38 455 77 33 - Email: sales@altrex.com - www.altrex.com

### 3. Bezpečnostné pokyny (T1.1 - T1.13)

1. Je dôležité vopred určiť požadovanú pracovnú výšku a vybrať na to správne pojazdné lešenie a jeho konfiguráciu.
2. Aby sa zabránilo nehodám počas montáže, demontáže a premiestňovania lešenia, je potrebné skontrolovať:
  - a. či je podklad vodorovný, plochý a pevný
  - b. či na danom mieste nie sú prekážky
  - c. počasie a vietor
  - d. (nadzemné) elektrické káble
3. Lešenie sa môže odchyľovať od zvislice maximálne o 1 %. Takže pri výške 4 metre môže odchýlka predstavovať maximálne 4 cm. Skontrolujte to pomocou vodováhy.
4. Nie je povolené používanie zdvíhacieho zariadenia na lešení alebo pri lešení, pretože to môže vážne ohroziť stabilitu. Diely lešenia, nástroje a materiály je možné zdvíhať alebo dávať dolu (na pracovnú plošinu alebo z nej) výhradne manuálne, napríklad pomocou lana. Výnimkou je práca so zdvíhacím systémom Altrex Shuttle (RS5, MiTOWER).
5. Skontrolujte všetky diely, či nie sú poškodené. Poškodené alebo nesprávne diely sa nesmú používať.
6. Endast originaldelar, som beskrivs i denna handbok, får användas. Det är inte tillåtet att blanda ställningskomponenter av olika märken/ tillverkare, eftersom ingen beräkning av hållfasthet och stabilitet har utförts för respektive blandningskonfiguration.
7. Nikdy nevykonávajte konštrukčné úpravy lešenia.
8. Štandardné zostavy na základe tohto návodu nepočítajú s použitím plachiet a/alebo reklamných vývesných plôch.
9. Nikdy nenechávajte lešenie bez dozoru. Ak je nevyhnutné nechať lešenie bez dozoru, je potrebné zabezpečiť, aby sa k lešeniu nedostali neoprávnené osoby. Ukotvíte lešenie 2 kotviacimi tyčami (časť T2.O), ak by počas obdobia bez dozoru mohlo dôjsť ku zmene rýchlosti vetra, ktorý by mohol prekročiť hodnotu 4 na Beaufortovej stupnici.
10. Pri používaní lešenia za veterného počasia je potrebné dbať na zvýšenú opatrnosť:
  - Maximálne zaťaženie vetrom: pozri kapitolu 2
  - Zohľadnite nárazy vetra.
  - Zohľadnite miesta citlivé na vietor, napr. pri otvorených konštrukciách/stavbách a na rohu budovy.Ak nie je možné zaručiť vyššie uvedené, lešenie by sa malo premiestniť na bezveterné miesto alebo demontovať.
11. Postranné zaťaženie vyššie ako 30 kg v dôsledku činností na lešení nie je prípustné. V prípade významnejších síl je potrebné lešenie ukotviť každé 4 metre dvomi bodmi na fasádu. Každý kotviaci bod musí vydržať zaťaženie 120 kg.
12. Nikdy nevstupujte na lešenie z vonkajšej strany a nestúpajte na stuženie.
13. Podľa tabuľky konfigurácie a zaťaženia je potrebné vždy pripevniť trojuholníkové stabilizátory a záťaž.
14. Vyťahovanie, zavesenie alebo zdvíhanie lešenia nie je povolené.
15. Nie je povolené zvyšovať výšku pracovnej plošiny napríklad pomocou rebríkov, schodíkov, debničiek a iných prostriedkov.
16. Lešenie v súlade s normou EN1004-1 nie je určené na použitie ako kotviaci bod pre osobnú ochranu proti pádu.
17. Lešenie v súlade s normou EN1004-1 nie je určené na použitie ako prístup alebo výstup do iných konštrukcií alebo budov.
18. Lešenie v súlade s normou EN1004-1 nie je určené na použitie ako ochrana okrajov strechy.
19. Vzdialenosť medzi dvomi nástupišťami nesmie presiahnuť 2,25 m. Výnimkou je vzdialenosť k prvému nástupišťu 3,40 m.
20. Elektrické nebezpečenstvo. Posúďte všetky elektrické riziká v pracovnom priestore, ako sú káble a iné elektrické zariadenia. Nepoužívajte lešenie na miestach, kde hrozí nebezpečenstvo úrazu elektrickým prúdom.
21. Pozor: ako pracovnú plošinu je možné použiť iba jednu úroveň plošiny. Táto plošina musí byť vybavená zábradlím, kolenovým zábradlím a prahovou doskou. V tomto manuále je najvyššia plošina pracovnou plošinou.
22. Lešenie nepoužívajte, ak je znečistené napríklad farbou, blatom, olejom, chemikáliami alebo snehom.
23. Ak nie ste dostatočne zdatní, lešenie nepoužívajte. Určité zdravotné ťažkosti alebo lieky, zneužívanie alkoholu alebo drog môžu spôsobiť, že používanie lešenia nebude bezpečné.
24. Uistite sa, že vzdialenosť od zeme k prvému šprochu nie je väčšia ako 400 mm, pričom beriete do úvahy nastaviteľné nohy na kolesách. Ak je to potrebné, môže byť namontovaný extra krok strmeň (časť T2.N).

### 4. Diely

Prehľad súčastí a ich hmotností nájdete v prílohe T2.

### 5. Montážne pokyny

Prehľad montážnych pokynov nájdete v prílohe T3.

SK

## 6. Montáž

- Skontrolujte, či sú k dispozícii všetky diely, potrebné nástroje a bezpečnostné vybavenie (napr. prilba, rukavice, bezpečnostná obuv).
- Potrebné nástroje:
  - Lano
  - Vodováha
- Zostavte komponenty podľa krokov uvedených v prílohe T4 a T5
- Vykonajte všetky spojenia podľa prílohy T3
- V nasledujúcej tabuľke nájdete odkaz na prílohu s tabuľkou konfigurácie a zostáv pre každý typ pojazdného lešenia.

Konfigurácia	Príloha
RS TOWER 51/51+	T4
RS TOWER 52	T5
Konfiguracijska tabela in skladbe RS TOWER 51/51+	T6
Konfiguracijska tabela in skladbe RS TOWER 52	T7
Konfiguracijska tabela in skladbe RS TOWER 54	T8
Konfiguracijska tabela in skladbe RS TOWER 55	T9

### 6.1. Montáž lešenia RS TOWER 51/51+

#### A. Základná časť

Stanovte pracovnú výšku, ktorú chcete dosiahnuť. Pozri prílohu T4 montáž A.

A1: Nerovnaká pracovná výška	A2: Rovnaká pracovná výška
1. Začnite s rámom so 7 priečkami (časť T2.A).	1. Začnite s rámom so 7 priečkami (časť T2.A). Umiestnite rámy so 4 priečkami na rámy so 7 priečkami a zaistite ich [T3.6 - T3.8].
2. Umiestnite kolesá (časť T2.C) do rámov, zabrzdite a nasmerujte ich von [T3.1 - T3.3].	2. Umiestnite kolesá (časť T2.C) do rámov, zabrzdite a nasmerujte ich von [T3.1 - T3.3].
3. Stúženie umiestnite horizontálne (časť T2.G) pod prvý priečnik na vertikálu rámu [T3.4 - T3.5].	3. Stúženie umiestnite horizontálne (časť T2.G) pod prvý priečnik na vertikálu rámu [T3.4 - T3.5].
4. Namontujte Safe-Quick® Guardrails (časť T2.F) na hornú priečku nálepkou s pokynmi smerom dovnútra, na oboch stranách proti stĺpikom [T3.14 - T3.18].	4. Namontujte Safe-Quick® Guardrails (časť T2.F) na hornú priečku nálepkou s pokynmi smerom dovnútra, na oboch stranách proti stĺpikom [T3.14 - T3.18].
5. Umiestnite plošinu s padacími dverami (časť T2.D) na 3. priečku [T3.19 - T3.22]. Uistite sa, že Safe-Quick® Guardrails je umiestnené čo najbližšie k plošine s prielezom.	5. Umiestnite plošinu s padacími dverami (časť T2.D) na 7. priečku [T3.19 - T3.22]. Uistite sa, že Safe-Quick® Guardrails je umiestnené čo najbližšie k plošine s prielezom.
6. Základnú časť nastavte pomocou vodováhy otáčaním vretena. Namontujte ďalší nástupný strmeň (časť T2.N), ak je vzdialenosť od zeme k prvej priečke väčšia ako 400 mm [T3.26-T3.27].	6. Umiestnite diagonálne spony (časť T2.H) (priečky 1-5).
7. Namontujte trojuholníkové stabilizátory (časť T2.I). Uistite sa, že koniec spočíva na zemi [T3.9 - T3.13].	7. Základnú časť nastavte pomocou vodováhy otáčaním vretena. Namontujte ďalší nástupný strmeň (časť T2.N), ak je vzdialenosť od zeme k prvej priečke väčšia ako 400 mm [T3.26-T3.27].
8. V prípade potreby umiestnite držadlo na závažie (časť T2.M) a závažie (časť T2.L) na zvislé podpery [T11].	8. Namontujte trojuholníkové stabilizátory (časť T2.I). Uistite sa, že koniec spočíva na zemi [T3.9 - T3.13].
	9. V prípade potreby umiestnite držadlo na závažie (časť T2.M) a závažie (časť T2.L) na zvislé podpery [T11].

#### B. Stredná časť

B1/B2: Rovnaká alebo nepárna pracovná výška
1. Vstúpte na plošinu cez prielez.
2. Namontujte rámy (časť T2.A) a zaistite ich [T3.6 - T3.8].
3. Namontujte Safe-Quick® Guardrails (časť T2.F) na hornú priečku nálepkou s pokynmi smerom dovnútra, na oboch stranách proti stĺpikom [T3.14 - T3.18].
4. Na 3. priečku posledného rámu umiestnite plošinu s padacími dverami (časť T2.D) [T3.19 - T3.22]. Uistite sa, že Safe-Quick® Guardrails je umiestnené čo najbližšie k plošine s prielezom.
5. Opakujte kroky B1 - B4, kým nedosiahnete požadovanú pracovnú výšku. Pri nepárnych výškach od PH 5,2 m: odstráňte plošinu s poklopom (časť T2.D) z 3. priečky. Nahradte zábradlia Safe-Quick® (časť T2.F) v základni diagonálnymi výstupami (časť T2.H). Umiestnite ich od priečky 2 po 6.

#### C. Koncová časť

1. Prístup na plošinu cez prielez a namontujte sadu záraziok (časť T2.J) [T3.23-T3.25].

V tomto návode je popísaná montáž začínajúca diagonálnymi vzperami v základni. Okrem toho je možné začať montáž aj s Safe-Quick® Guardrails (časť T2.F). Pozrite si obrázky v prílohe T10.

#### Používanie bez fasády

Ak si to vyžaduje vykonávaná práca, ochranné zábradlie/ochranné zábradlie Safe-Quick® sa môže presunúť na stranu pracovnej plošiny. To je povolené len vtedy, ak je vzdialenosť od fasády maximálne 15 cm. Upozornenie: miestne zákony a predpisy môžu obsahovať ďalšie opatrenia.

## 6.2. Montáž lešenia RS TOWER 52

### A. Základná časť

Stanovte pracovnú výšku, ktorú chcete dosiahnuť. Pozri prílohu T5 montáž A.

A1: Nerovnaká pracovná výška	A2: Rovnaká pracovná výška
1. Začnite s rámom so 7 priečkami (časť T2.A).	1. Začnite s rámom so 7 priečkami (časť T2.A). Umiestnite rámy so 4 priečkami na rámy so 7 priečkami a zaistite ich [T3.6 - T3.8].
2. Umiestnite kolesá (časť T2.C) do rámov, zabrzdite a nasmerujte ich von [T3.1 - T3.3].	2. Umiestnite kolesá (časť T2.C) do rámov, zabrzdite a nasmerujte ich von [T3.1 - T3.3].
3. Stúženie umiestnite horizontálne (časť T2.G) pod prvý priečnik na vertikálu rámu [T3.4 - T3.5].	3. Stúženie umiestnite horizontálne (časť T2: G) pod prvý priečnik na vertikálu rámu [T3.4 - T3.5].
4. Umiestnite diagonálne výstuhy (časť T2.H) od priečky 2 po 6 (tento krok vynechajte pri PH 3,2 m).	4. Umiestnite diagonálne výstuhy (časť T2.H) od priečky 2 po 6.
5. Namontujte Safe-Quick® Guardrails (časť T2.F) na hornú priečku s nálepkou s pokynmi smerom dovnútra; jedno proti stĺpiku, druhé v strede priečky [T3.14 - T3.18].	5. Namontujte Safe-Quick® Guardrails (časť T2.F) na hornú priečku s nálepkou s pokynmi smerom dovnútra; jedno proti stĺpiku, druhé v strede priečky [T3.14 - T3.18].
6. Umiestnite plošinu s padacími dverami (časť T2.D) na 3. priečku [T3.19 - T3.22]. Uistite sa, že Safe-Quick® Guardrails je umiestnené čo najbližšie k plošine s prielezom.	6. Umiestnite plošinu s padacími dverami (časť T2.D) na 7. priečku [T3.19 - T3.22]. Uistite sa, že Safe-Quick® Guardrails je umiestnené čo najbližšie k plošine s prielezom.
7. Základnú časť nastavte pomocou vodováhy otáčaním vretena. Namontujte ďalší nástupný strmeň (časť T2.N), ak je vzdialenosť od zeme k prvej priečke väčšia ako 400 mm [T3.26-T3.27].	7. Základnú časť nastavte pomocou vodováhy otáčaním vretena. Namontujte ďalší nástupný strmeň (časť T2.N), ak je vzdialenosť od zeme k prvej priečke väčšia ako 400 mm [T3.26-T3.27].
8. Namontujte trojuholníkové stabilizátory (časť T2: I). Uistite sa, že koniec spočíva na zemi [T3.9 - T3.13].	8. Namontujte trojuholníkové stabilizátory (časť T2.I). Uistite sa, že koniec spočíva na zemi [T3.9 - T3.13].
9. V prípade potreby umiestnite držadlo na závažie (časť T2.M) a závažie (časť T2.L) na zvislé podpery [T11].	9. V prípade potreby umiestnite držadlo na závažie (časť T2.M) a závažie (časť T2.L) na zvislé podpery [T11].

### B. Stredná časť

B1/B2: Rovnaká alebo nepárna pracovná výška
1. Vstúpte na plošinu cez prielez.
2. Namontujte rámy (časť T2.A) a zaistite ich [T3.6 - T3.8].
3. Namontujte Safe-Quick® Guardrails (časť T2.F) na hornú priečku s nálepkou s pokynmi smerom dovnútra; jedno proti stĺpiku, druhé v strede priečky [T3.14 - T3.18].
4. Na 3. priečku posledného rámu umiestnite plošinu s padacími dverami (časť T2.D) [T3.19 - T3.22]. Uistite sa, že Safe-Quick® Guardrails je umiestnené čo najbližšie k plošine s prielezom.
5. Opakujte kroky B1 - B4 až po výšku, na ktorej musí byť umiestnená koncová časť. Pri nepárnych výškach od PH 5,2 m: odstráňte plošinu s poklopom (časť T2.D) a zábradlia Safe-Quick® (časť T2.F) zo základne.

### C. Koncová časť

1. Vstúpte na plošinu cez prielez.
2. Namontujte rámy (časť T2.A) a zaistite ich [T3.6 - T3.8].
3. Namontujte Safe-Quick® Guardrails (časť T2: F) na hornú priečku nálepkou s pokynmi smerom dovnútra, na oboch stranách proti stĺpikom [T3.14 - T3.18].
4. Najprv umiestnite plošinu bez poklopu (časť T2.E) na 3. priečku posledného osadeného rámu. Posuňte ju čo najviac nabok. Potom umiestnite plošinu s poklopom (časť T2.D) do rovnakej výšky [T3.19 - T3.22].
5. Prístup na plošinu cez prielez a namontujte sadu záraziok (časť T2.J) [T3.22-3.25].

V tomto návode je popísaná montáž začínajúca diagonálnymi vzperami v základni. Okrem toho je možné začať montáž aj s Safe-Quick® Guardrails (časť T2: F). Pozrite si obrázky v prílohe T10.

### Používanie bez fasády

Ak si to vyžaduje vykonávaná práca, ochranné zábradlie/ochranné zábradlie Safe-Quick® sa môže presunúť na stranu pracovnej plošiny. To je povolené len vtedy, ak je vzdialenosť od fasády maximálne 15 cm. Upozornenie: miestne zákony a predpisy môžu obsahovať ďalšie opatrenia.

SK

### 6.3. Montáž lešenia RS TOWER 54

#### A. Základná časť

1. Namontujte kolesá do skladacieho rámu (časť T2.K) a uistite sa, že sú zaistené [T3.1 – 3.3] / [T3.6 – T3.7].
2. Odklopte sklopný rám.
3. Umiestnite dočasnú plošinu (časť T2.D) na 2. priečku [T3.20 – T3.22].
4. Otočte kolesá smerom von, zabrzdíte [T3.1 - T3.3].
5. Umiestnite horizontálnu výstuhu (diel T2.G) na hornú priečku oproti sklopnému rámu [T2.5 - T2.6].
6. Základnú časť nastavte pomocou vodováhy. Namontujte ďalší nástupný strmeň (časť T2.N), ak je vzdialenosť od zeme k prvej priečke väčšia ako 400 mm [T3.26-T3.27].

#### B. Stredná časť

1. Prejdite pod zábradlím / horizontálnou výstuhou a vstúpte na plošinu.
2. Namontujte rámy (časť T2.A) a zaistite ich [T3.6 – T3.8].
3. Namontujte Safe-Quick® Guardrails (časť T2.F) na hornú priečku nálepkou s pokynmi smerom dovnútra, na oboch stranách proti stĺpikom [T3.14 – T3.18].
4. Na 3. priečku posledného rámu umiestnite plošinu s padacími dverami (časť T2.D) [T3.19 - T3.22].
5. Odstráňte plošinu z druhého polá zložiteľného rámu.
6. Odstráňte horizontálnu výstuhu (časť T2.G) a umiestnite ju pod prvú priečku na stojane [T3.1 – T3.6].
7. Umiestnite zábradlie Safe-Quick® (časť T2.F) na hornú priečku skladacieho rámu, proti stĺpikom v prednej časti rámov [T3.14 – T3.18].
8. Namontujte trojuholníkové stabilizátory (časť T2.I). Uistite sa, že koniec spočíva na zemi [T3.9 – T3.13].
9. V prípade potreby umiestnite držadlo na závažie (časť T2.M) a závažie (časť T2.L) na zvislé podpery [T11].
10. Opakujte kroky B2 – B4 po požadovanú výšku.

#### C. Koncová časť

1. Prístup na plošinu cez prielez a namontujte sadu záraziok (časť T2.J) [T3.22-3.25].

### 6.4. Montáž lešenia RS TOWER 55

Nastavte teleskopický skladací rám na požadovanú dĺžku plošiny.

#### A. Základná časť

1. Namontujte kolesá do skladacieho rámu (časť T2.K) a uistite sa, že sú zaistené [T3.1 – 3.3] / [T3.6 – T3.7].
2. Odklopte sklopný rám.
3. Umiestnite plošinu s poklopom (časť T2.D) na 2. priečku na strane so skladacou jednotkou [T3.20 – T3.22].
4. Otočte kolesá smerom von, zabrzdíte [T3.1 - T3.3].
5. Umiestnite horizontálnu výstuhu (časť T2.G) do stredu hornej priečky.
6. Umiestnite zábradlie Safe-Quick® (časť T2.F) na hornú priečku skladacieho rámu, proti stĺpikom v prednej časti rámov [T3.14 – T3.18].
7. Základnú časť nastavte pomocou vodováhy. Namontujte ďalší nástupný strmeň (časť T2.N), ak je vzdialenosť od zeme k prvej priečke väčšia ako 400 mm [T3.26-T3.27].

#### B. Stredná časť

1. Prejdite pod zábradlím / horizontálnou výstuhou a vstúpte na plošinu.
2. Namontujte rámy (časť T2.A) a zaistite ich [T3.6 – T3.8].
3. Namontujte Safe-Quick® Guardrails (časť T2.F) na hornú priečku s nálepkou s pokynmi smerom dovnútra; jedno proti stĺpiku, druhé v strede priečky [T3.14 – T3.18].
4. Na 3. priečku posledného rámu umiestnite plošinu s padacími dverami (časť T2.D) [T3.19 - T3.22]. Uistite sa, že Safe-Quick® Guardrails je umiestnené čo najbližšie k plošine s prielezom.
5. Odstráňte plošinu z druhého polá zložiteľného rámu.
6. Odstráňte horizontálnu výstuhu (časť T2.G) a umiestnite ju pod prvú priečku na stojane [T3.1 – T3.6].
7. Namontujte trojuholníkové stabilizátory (časť T2.I). Uistite sa, že koniec spočíva na zemi [T3.9 – T3.13].
8. V prípade potreby umiestnite držadlo na závažie (časť T2.M) a závažie (časť T2.L) na zvislé podpery [T11].
9. Opakujte kroky B2 – B4 až po výšku, na ktorej musí byť umiestnená koncová časť.

#### C. Koncová časť

1. Vstúpte na plošinu cez prielez.
2. Namontujte rámy (časť T2.A) a zaistite ich [T3.6 – T3.8].
3. Namontujte Safe-Quick® Guardrails (časť T2.F) na hornú priečku nálepkou s pokynmi smerom dovnútra, na oboch stranách proti stĺpikom [T3.14 – T3.18].
4. Najprv umiestnite plošinu bez poklopu (časť T2.E) na 3. priečku posledného osadeného rámu. Posuňte ju čo najviac nabok. Potom umiestnite plošinu s poklopom (časť T2.D) do rovnakej výšky [T3.19 – T3.22].
5. Prístup na plošinu cez prielez a namontujte sadu záraziok (časť T2.J) [T3.22-3.25].

### 6.5. Kontrolná karta

Po montáži by malo byť lešenie vybavené kontrolnou kartou (jasne viditeľnou zo zeme), na ktorej sú vyplnené tieto údaje:

- Kontaktné údaje zodpovednej osoby
- Či je lešenie zostavené podľa návodu a pripravené na použitie
- Trieda zaťaženia a rovnomerne rozložené zaťaženie
- Či je lešenie určené na vnútorné alebo vonkajšie použitie
- Dátum montáže

## 7. Kontrola pred použitím

1. Skontrolujte, či je lešenie vo zvislej polohe (pomocou vodováhy).
2. Skontrolujte, či sú všetky kolesá zabrzdené.
3. Skontrolujte, či sú stabilizátory správne nastavené, uzamknuté a či majú dobrý kontakt so zemou.
4. Skontrolujte, či je lešenie postavené v súlade s týmto návodom a v súlade s konfiguračnou tabuľkou a tabuľkou zaťaženia.
5. Skontrolujte, či faktory prostredia, napríklad otváranie dverí, automatické žalúzie, kabeláž umiestnená nad úrovňou terénu, premávka a/alebo okoloidúci atď. nemôžu spôsobiť nebezpečné situácie.
6. Skontrolujte či je možné lešenie používať bezpečným spôsobom a či je vhodné v danom prípade ho použiť.

## 8. Hmotnosť a záťaž

- Prehľad celkovej hmotnosti lešenia a množstva 5 kg protizávaží, ktoré je potrebné použiť pri pojazdných lešeniach, nájdete v prílohe T11.
- Ak sa podľa tabuľky záťaž vyžaduje na každom stĺpiku kolesa (všetky 4 rohy lešenia) sa umiestni uvedený počet závaží [T2: časť L]. Napríklad: v tabuľke je konfigurácia lešenia uvedená s 2 záťažami. To znamená 2 závažia po 5 kg = 10 kg v každom rohu lešenia (10 x 4 = 40 kg spolu). Na umiestnenie záťaží možno použiť držiaky záťaže [T2: časť K].
- Je tiež povolené použiť závažia ekvivalentným spôsobom. Napríklad použitie dodatočnej plošiny na prvej priečke a jej vybavenie závažiami. Dbajte na to, aby nebola prekročená maximálna nosnosť plošiny. Pri lezení venujte zvýšenú pozornosť, ak sa plošina používa na umiestnenie závaží.

## 9. Premiestňovanie pojazdného lešenia

Pojazdné lešenie sa môže premiestňovať len za prísnych podmienok.

1. Za účelom premiestnenia lešenia je potrebné znížiť jeho výšku na maximálne 6,2 metra.
2. Nepremiestňujte pojazdné lešenie, ak je rýchlosť vetra vyššia ako 12,7 m/s (max. 6 podľa Beaufortovej stupnice\*).
3. Pri premiestňovaní sa na lešení nesmú nachádzať žiadne osoby a/alebo materiál.
4. Pred premiestnením lešenia skontrolujte, či faktory prostredia, napríklad otváranie dverí, automatické žalúzie, kabeláž umiestnená nad úrovňou terénu, premávka a/alebo okoloidúci atď. nemôžu spôsobiť nebezpečné situácie;
5. Za účelom premiestnenia lešenia je možné zdvihnúť stabilizátory do výšky maximálne 3 cm.
6. Pred presunom pojazdného lešenia odbrzdíte všetky kolesá [T2: F1].
7. Lešenie premiestňujte výhradne v pozdĺžnom smere, manuálne a po rovnom, horizontálnom a dostatočne pevnom povrchu.
8. Po premiestnení pojazdného lešenia skontrolujte všetky body uvedené v časti 7 „Pred použitím“.

## 10. Demontáž pojazdného lešenia

Lešenie je potrebné demontovať podľa montážnych.

## 11. Kontrola, starostlivosť a údržba

1. Lešenie na profesionálne použitie musí pravidelne kontrolovať odborník. Miestne zákony a predpisy môžu obsahovať ďalšie opatrenia.
2. S dielmi lešenia je potrebné zaobchádzať a prenášať ich opatrne, aby sa zabránilo ich poškodeniu.
3. Skladovanie by malo byť zabezpečené tak, aby boli pri montáži lešenia k dispozícii len nepoškodené diely v správnom množstve.
4. Skontrolujte všetky pohyblivé časti, či správne fungujú a či nie sú znečistené.
5. Skontrolujte prípadné poškodenie všetkých dielov. Poškodené alebo nesprávne diely sa nesmú používať. Nahradte ich výhradne originálnymi dielmi od dodávateľa. Tieto musia byť namontované tým istým spôsobom ako diel, ktorý je potrebné vymeniť, aby sa predišlo nehodám. Montáž (pripevnenie) a/alebo oprava sa vykonáva na vlastné riziko. Dodávateľ nie je zodpovedný za škody spôsobené nesprávnou montážou a/alebo opravou.
6. Výrobný kód (RR-TT) sa nachádza na:
  - výstuhách: rúrke
  - rámoch: zvislej časti
  - plošinách: vnútorných nosníkoch
  - stabilizátoroch: vonkajšej rúrke
  - rám zábradlia: zvislej rúrke

## 12. Záručné podmienky

Viac o záručných podmienkach firmy Altrex nájdete na webovej stránke [www.altrex.com/warranty](http://www.altrex.com/warranty)

## 13. Skratky a značky

Pozri prílohu T12.

Všetky práva vyhradené. Žiadna časť tejto publikácie nesmie byť kopírovaná, uložená v automatizovanej databáze alebo zverejnená v akejkoľvek forme a akýmkoľvek spôsobom, či už elektronickým, mechanickým, prostredníctvom fotokópií, snímok alebo iným spôsobom bez predchádzajúceho súhlasu spoločnosti Altrex B.V. Zwolle. Táto publikácia smie byť použitá výhradne pre výrobky Altrex. Chyby v tlači sú vyhradené.



**Altrex B.V.**

Mindenstraat 7  
8028 PK Zwolle  
The Netherlands  
+31(0)38 455 77 00  
info@altrex.com  
www.altrex.com